

Ръководство за употреба

# Cosori Dual Blaze™ 6.4-Litre Smart Air Fryer

Модел: CAF-P583S-KUS



БГ• БЪЛГАРСКИ

## Съдържание

Съдържание на пакета	<b>2</b>
Спецификации	<b>3</b>
Важни предпазни мерки	<b>4</b>
Настройка на приложението VeSync	<b>7</b>
Функции на приложението VeSync	<b>7</b>
Запознаване с еър фрайъра	<b>8</b>
Преди първа употреба	<b>10</b>
Използване на еър фрайъра	<b>11</b>
Грижи и поддръжка	<b>15</b>
Акcesoари	<b>15</b>
Отстраняване на неизправности	<b>16</b>
Гаранционна информация	<b>18</b>
Поддръжка на клиенти	<b>18</b>

## Съдържание

- 1 x Dual Blaze 6.4- Litre Smart Air Fryer
- 1 x Основна чиния
- 1 x Ръководство за потребителя
- 1 x Книга с рецепти
- 1 x Поставка за шишчета
- 5 x Шишчета

## Спецификации

<b>Захранване</b>	AC 220–240V, 50/60Hz
<b>Мощност</b>	1700W
<b>Капацитет</b>	6.4 л / 6.8 qt (за 4–6 души)
<b>Температура Обхват</b>	80°–205°C / 175°–400°F
<b>Времеви интервал</b>	1–60 мин
<b>Размери</b>	29.7 x 32.7 x 35.2 cm / 11.7 x 12.9 x 13.8 in
<b>Тегло</b>	6.22 кг / 13.7 lb
<b>Wi-Fi® Честота Обхват</b>	2412–2472MHz <20dBm (E.I.R.P.)
<b>Bluetooth® Времеви интервал Обхват</b>	2402–2480MHz <10dBm (E.I.R.P.)

Изтеглете безплатното приложение **VeSync** за достъп до интелигентни функции, оригинални рецепти от готвачите на **Cosori** и още!



# ПРОЧЕТЕТЕ И ЗАПАЗЕТЕ ТЕЗИ ИНСТРУКЦИИ ВАЖНИ ПРЕДПАЗНИ МЕРКИ

---

**Спазвайте основните предпазни мерки, когато използвате вашия еър фрайър. Прочетете всички инструкции.**

## Ключови точки за безопасност

- Не докосвайте горещи повърхности. Използвайте дръжката.
- Бъдете внимателни, когато обръщате кошницата след готвене, тъй като горещата чиния може да падне и да създаде опасност.
- Не блокирайте никакви вентилационни отвори. Гореща параса изпусъка през отворите. Дръжтеръцете и лицето си далеч от отвори.
- Винаги поставяйте основната чиния върху топлоустойчива повърхност, след като я извадите от кошницата.
- Не почиствайте с метални подложки. Фрагментите могат да повредят подложката и да докоснат електрически части, създавайки риск от токов удар.
- Не поставяйте нищо върху вашия еърфрайър. Не съхранявайте нищо в уреда.

## Обща безопасност

- Не потапяйте корпуса, кабела или щепсела на еър фрайъра във вода или течност.
- Наблюдавайте внимателно децата близо до вашия еър фрайър.
- Изключвайте от контакта, когато не се използва и преди почистване. Оставете да изстине, преди да сложите или свалите частите.
- Не използвайте еър фрайъра си, ако е повреден, не работи или ако кабелът или щепселът са повредени. Свържете се с поддръжката на клиенти (вижте страница 18).
- Не използвайте резервни части или аксесоари на трети страни, тъй като това може да причини наранявания. Не използвайте на открито.
- Не поставяйте еър фрайъра или някоя от неговите части върху печка, близо до газови или електрически горелки или в загрята фурна.
- Бъдете изключително внимателни, когато местите вашия еър фрайър (или изваждате кошницата), ако съдържа горещо масло или други горещи течности.
- Този еър фрайър може да се използва от деца на 8 и повече години, както и от хора с намалени физически, сензорни, или умствени способности или липса на опит и познания, ако са получили надзор или инструкции относно използването на еър фрайъра по безопасен начин и разбират свързаните с това опасности.
- Не позволявайте на деца да почистват или да извършват поддръжка на уреда, освен ако не са на възраст над 8 години и не се наблюдават.
- Децата трябва да бъдат наблюдавани, за да се гарантира, че не си играят с еър фрайъра.
- Този еър фрайър не е предназначен да се управлява чрез външен таймер или отделна система за дистанционно управление.
- Използвайте еър фрайъра си само както е указано в това ръководство. Не е за търговска употреба. Само за домашна.

## Докато готвите с уреда

- Уредът работи само с горещ въздух. Никога не пълнете кошницата с масло или мазнина.
- Никога не използвайте вашия еър фрайър без кошницата на място.
- Не поставяйте големи храни или метални прибори във вашия уред.
- Не препълвайте кошницата на еър фрайър а. Натрупаните количества храна могат да докоснат нагревателните бобини и да създадат опасност от пожар.
- Не докосвайте аксесоарите по време или веднага след пържене.
- Не поставяйте хартия, картон, неустойчива на топлина пластмаса или подобни материали във вашия еър фрайър.
- Никога не поставяйте хартия за печене или пергамент в уреда без храна отгоре. Циркулацията на въздуха може да накара хартията да се повдигне и да докосне нагревателните бобини.
- Винаги използвайте топлинно безопасни контейнери. Бъдете изключително внимателни, ако използвате контейнери, които не са метални или стъклени.
- Дръжте уреда далеч от запалими материали (завеси, покривки и др.). Използвайте върху равна, стабилна, топлоустойчива повърхност, далеч от източници на топлина или течности.
- Незабавно изгасете и изключете уреда от контакта, ако видите тъмен дим да излиза. Белият дим е нормален, причинен от нагряване на мазнина или пръскане, но тъмният дим означава, че храната гори или има проблем. Изчакайте димът да се разнесе преди да издърпате коша. Ако причината не е изгоряла храна, свържете се с екипа за поддръжка на клиенти (страница 18).
- За да изключите уреда, натиснете ©) веднъж. Еър фрайърът ще издаде звуков сигнал и всички бутони ще се изключат без бутона ©), който ще стане оранжев.
- Не оставяйте еър фрайъра си без надзор, докато се използва.

## Захранващ кабел

- Винаги свързвайте щепсела към уреда, преди да включите кабела в контакта.
- Изключете еър фрайъра, преди да извадите щепсела от контакта.
- Не позволявайте на захранващия кабел (или какъвто и да е удължител) да виси над ръба на маса или плот или да докосва горещи повърхности.
- Свалете и изхвърлете защитния капак, поставен върху щепсела на еърфрайъра, за да предотвратите опасност от задавяне.
- Съхранявайте уреда и неговия кабел далеч от деца под 8 години.
- Никога не използвайте контакт подплота, когато включвате вашия еърфрайър.
- Вашият уред трябва да се използва само с 220-240V, 50/60Hz електрически системи и заземен контакт. Не включвайте в друг тип контакт.
- Ако уредът е от заземен тип, кабелният комплект или удължителният кабел трябва да бъде заземен 3-жилен.
- Ако захранващият кабел е повреден, той трябва да бъде заменен от Arovastили лица с подобна квалификация, за да се избегне опасност от токов удари или пожар. Моля, свържете се с екипа за поддръжка на клиенти (страница 18).

## Електромагнитни полета (EMF)

Еър фрайърът Cosori отговаря на всички стандарти по отношение на електромагнитните полета (EMF). Ако се работи правилно и според инструкциите в това ръководство за потребителя, уредът е безопасен за използване въз основа на наличните днес научни доказателства.

**Бележка:** Артикулите, маркирани със следния символ, могат да достигнат високи температури и с тях трябва да се борави внимателно.



ВНИМАНИЕ: Гореща повърхност.

Този продукт е съвместим с RoHS.

Този продукт е в съответствие с Директива 2011/65/ЕС и нейните изменения относно ограничаването на употребата на определени опасни вещества в електрическо и електронно оборудване.



Този символ означава, че продуктът не трябва да се изхвърля като битови отпадъци и трябва да бъде доставен в подходящо събирателно съоръжение за рециклиране. Правилното изхвърляне и рециклиране помага за опазването на природните ресурси, човешкото здраве и околната среда.

За повече информация относно изхвърлянето и рециклирането на този продукт се свържете с местната община, службата за изхвърляне или магазина, от който сте закупили този продукт.

## ЗАПАЗЕТЕ ТЕЗИ ИНСТРУКЦИИ

## Настройка на приложението VeSync

**Бележка:** Приложението VeSync непрекъснато се подобрява и може да се промени с течение на времето. Ако има някакви разлики, следвайте инструкциите в него.

1. За да изтеглите приложението VeSync, сканирайте QR кода или потърсете „VeSync“ в Apple App Store® или Google Play Store.

**Бележка:** За потребители на Android™ изберете „Разрешаване“, за да използвате VeSync.



2. Отворете приложението VeSync. Ако вече имате акаунт, докоснете **Вход**. За да създадете нов акаунт, изберете **Регистрация**.

**Бележка:** Трябва да създадете свой собствен акаунт във VeSync, за да използвате услуги и продукти на трети страни. Те няма да работят с акаунт на гост. С акаунт VeSync можете също да позволите на вашето семейство и приятели да контролират вашия интелигентен уред.

3. Натиснете **+** и изберете своя умен еър фрайър.
4. Следвайте инструкциите в приложението, за да настроите уреда.

**Бележка:**

- Можете да промените името и иконата по всяко време, като отидете на екрана на интелигентния еър фрайър и докоснете .

## Прекъсване на връзката с Wi-Fi

- За да изключите Wi-Fi®, натиснете и задръжте  за **15 секунди**, докато индикаторът за Wi-Fi изгасне. Това ще възстанови настройките по подразбиране на интелигентния уред и ще го изключи от приложението VeSync.
- За да се свържете отново, моля, следвайте инструкциите в приложението VeSync за добавяне на устройство.

## Функции на приложението VeSync

Приложението VeSync ви позволява да получите достъп до допълнителни функции за интелигентен еър фрайър, включително изброените по-долу.

### Дистанционен контрол

- Функциите на интелигентния уред на Cosori могат да се управляват дистанционно, с изключение на стартиране на готвене.
- Напредъкът на готвенето може да се следи от разстояние.

### Рецепти в приложението

- Предварително програмирани рецепти, направени от готвачи на Cosori, са налични в приложението. Тези рецепти автоматично задават препоръчаното време и температура.
- Създавайте и запазвайте персонализирани рецепти.

# ЗАПОЗНАВАНЕ С ЕЪР ФРАЙЪРА

Вашият **Cosori Smart Air Fryer** използва бърза технология **360 Thermo IO™** за готвене с малкоили никакво олио за бърза, хрупкава, вкусна храна с до 85% по-малко калории от фритюрниците. С удобни за потребителя контроли с едно докосване, кошница с незалепащо покритие и интуитивен, безопасен дизайн, интелигентният еър фрайър **Cosori** е звездата на нашата кухня.

## Бележка

- Не се опитвайте да отворите горната част на уреда. Това не е капак.
- Кошницата и основната чиния са изработени от алуминиев метал с незалепащо покритие.

## Диаграма на еър фрайъра

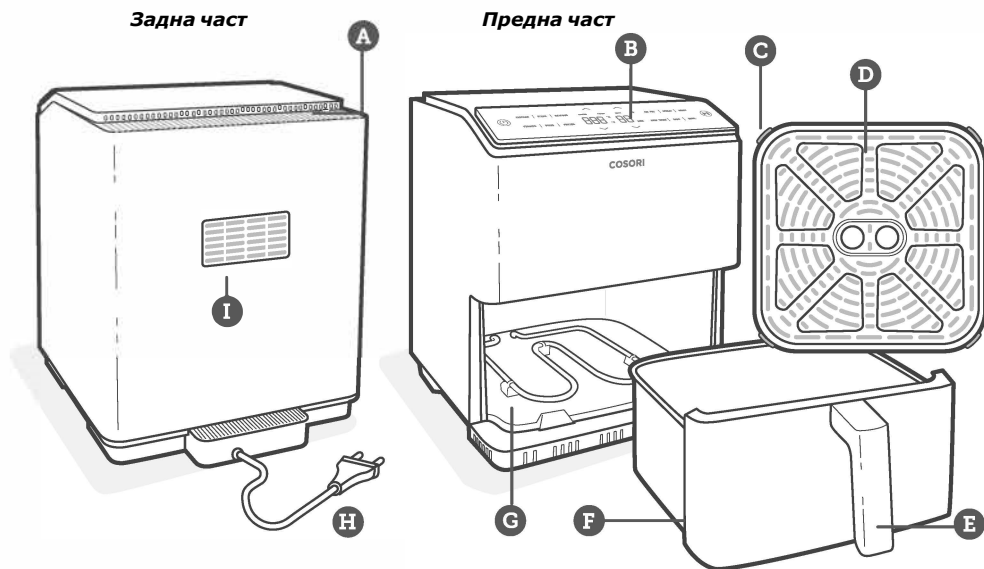

A. Вход за въздух  
B. Контролен екран  
C. Силиконови  
запушалки

D. Основна чиния  
E. Дръжка  
F. Кошница

G. Нагревателни  
елементи  
H. Захранващ кабел  
I. Изход за въздух



## Диаграма на дисплея

**Бележка:** Когато натиснете бутон, за да използвате функция или програма, той ще стане бял, за да покаже, че е активен.

### Контролен панел



#### Бележка:

- За да запазите или нулирате предварително зададени настройки, вижте Функции за готвене (стр. 12).
- Задръжте  за 5 секунди, за да конфигурирате вашия еър фрайър. Вижте инструкциите на VeSync в приложението за повече информация.

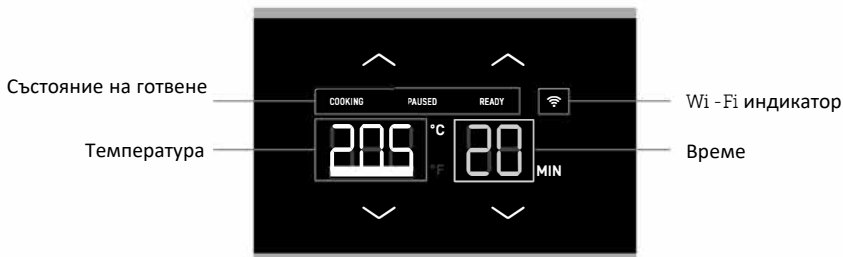

**Бележка:** Wi-Fi индикаторът показва състоянието на конфигурацията на VeSync. Вижте инструкциите на VeSync в приложението за повече информация.

## Показване на съобщения

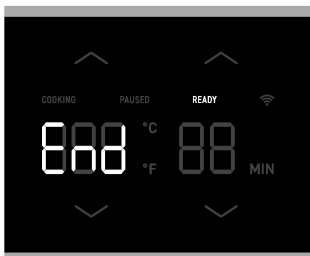

Готово



Готви се

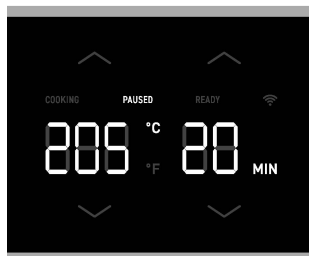

Паузирано

# ПРЕДИ ПЪРВА УПОТРЕБА

## Настройка

1. Отстранете и изхвърлете всички опаковки от еър фрайъра, включително всички временни стикери и защитния капак, поставен върху щепсела.
2. Поставете уреда върху стабилна, равна, топлоустойчива повърхност. Дръжте далеч от места, които могат да бъдат повредени от пара (като стени или шкафове).

**Бележка:** Оставете 13 см / 5 инча пространство зад и над уреда [Фигура 1.1]. Оставете достатъчно място, за да извадите кошницата.

3. Измийте добре както кошницата, така и основната чиния, като използвате съдомиялна машина или неабразивна гъба.
4. Избършете вътрешната и външната страна на еър фрайъра с леко влажна кърпа и подсушете.
5. Поставете основната чиния обратно в кошницата и сложете последната в уреда.

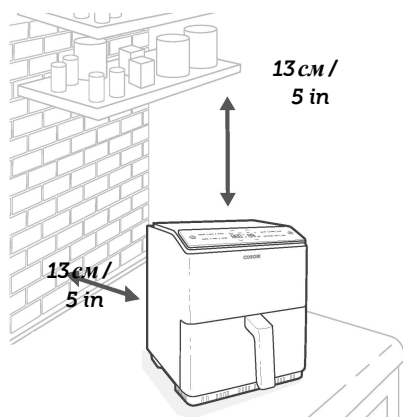

Фигура 1.1

## Тест

Пробното пускане ще ви помогне да се запознаете с вашия еър фрайър, да се уверите, че работи правилно и да го почистите от възможни остатъци в процеса.

1. Уверете се, че кошницата на уреда е празна и го включете.
2. Натиснете **AIR FRY**. Дисплейът ще покаже "205°C" и "20 MIN".
3. Натиснете и задръжте  под времето, за да го промените на 10 минути.
4. Натиснете  за начало. Когато приключи, уредът ще издаде звуков сигнал.
5. Извадете кошницата. Оставете я да изстине напълно за 10–30 минути.

### Бележка:

- Бъдете внимателни, когато обръщате кошницата след готвене, тъй като горещата чиния може да падне и да създаде опасност за безопасността.
- Не развивайте дръжката на кошницата.

## Силиконови запушалки

- Основната чиния има 4 силиконови запушалки, изработени от безопасен за храната материал. Те поддържат плочата монтирана на дъното на кошницата.
- Ако се отстранят силиконовите запушалки, основната чиния може да повреди незалепващото покритие на кошницата.
- Уверете се, че децата не си играят със силиконовите запушалки и не ги поглъщат.

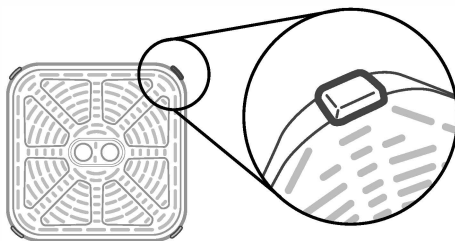

Фигура 1.2

## ИЗПОЛЗВАНЕ НА ЕЪР ФРАЙЪРА

Можете да използвате приложението VeSync, за да наблюдавате готвенето, да следвате рецепти в приложението и да имате достъп до допълнителни функции. За списък с интелигентни функции вижте Функции на приложението VeSync (вижте стр. 7)

### Бележка:

- Не поставяйте нищо върху вашия еър фрайър. Това ще наруши въздушния поток и ще доведе до лоши резултати при пържене. /Фигура 2.1]
- Уредът не е фритюрник. Не пълнете кошничките с олио, мазнина за пържене или каквато и да е течност.
- Когато изваждате кошницата от еър фрайъра, внимавайте с горещата пара.

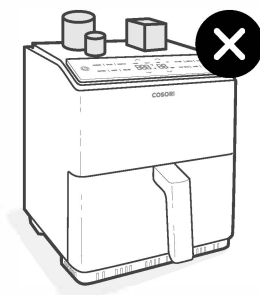

Фигура 2.1



# Функции за готвене

Използването на функция за готвене е най-лесният начин за пържене на въздух. Функциите за готвене са програмирани с идеално време и температура за готвене на определени храни.

1. Натиснете бутона на функцията, за да я изберете. Уредът автоматично ще промени настройките по подразбиране на функцията.

2. Можете да персонализирате времето за готвене (1-60 минути) и температурата (80°-205°C). За да се върнете към настройките по подразбиране на функцията веднага след промяната им, натиснете отново иконата ѝ.

- За да запазите функцията за готвене:
  1. Изберете предварително зададена настройка, часа и температурата.

**Бележка:** Задръжете  или  за увеличаване/намаляване на времето или температурата.

2. Натиснете и задръжете функцията за готвене за 3 секунди.

- За да нулирате всички функции за готвене:
  1. Задръжете  за 15 секунди.
  2. Отворете приложението VeSync и нулирайте всички функции за готвене в настройките на уреда.

**Бележка:** Резултатите може да се различават. Вижте приложението VeSync и Книгата с рецепти за ръководство за използване на функциите за готвене за перфектни резултати.

Функция	Обичайна температура	Време (в минути)
Пиле	200°C / 390°F	20
Стек	205°C / 400°F	8
Морска храна	190°C / 375°F	8
Зеленчуци	195°C / 385°F	6
Пържени картофи*	195°C / 385°F	20
Замразени храни*	200°C / 395°F	12
Еър фрай	180°C / 360°F	10
Загряване	175°C / 350°F	5
Печене (месо или зеленчуци)	205°C / 400°F	10
Поддържане на топлината	80°C / 175°F	30
Печене	160°C / 320°F	20
Скара	205°C / 400°F	10

\* Вижте Съвети за готвене (стр. 13) за повече информация.

# Пържене с уреда



1. Включете. Когато еър фрайърът изпише READY, добавете храна към кошницата.

- Добавете основната чиния в кошницата, за да позволите на излишното масло да капе до дъното ѝ.

2. Изберете функция за готвене (вижте стр. 12)

**Бележка:** Функциите за готвене са програмирани с идеално време и температура за определени храни. Уредът ще използва по подразбиране функцията Air Fry, ако не е избрана друга.



3. Можете да промените температурата и времето докато тече готвенето.

- Натиснете  или  за промяна на температурата (80°-205°C /175°-400° F) или времето (1-60 минути).

4. Натиснете , за да започнете.

5. Уредът ще издаде звуков сигнал 3 пъти, а когато завърши, дисплейът ще покаже:



- Изберете Поддържане на топлината. Натиснете  или  за да промените времето (1-60 минути).
6. Извадете съдържанието от кошницата с помощта на щипки със силиконов връх или други прибори.
7. Оставете да изстине преди почистване.

# Съвети за готвене

## Препълване

- Ако кошницата е препълнена, храната ще се приготи неравномерно.

## Използване на олио

- Добавянето на малко количество олио към храната ви ще я направи по-хрупкава. Използвайте не повече от 30 mL / 2 US супени лъжици.
- Маслените спрейове са отлични за нанасяне на малки количества олио равномерно върху всички хранителни продукти.

## Съвети за хранене

- Можете да слагате в еър фрайъра всякакви замразени храни или стоки, които могат да се пекат във фурна.
- Функцията Замразени храни е идеална за малки или панирани продукти, като хапки и кюфтета.
- За да пригответе сладкиши, пайове или каквато и да е храна с пълнеж или тесто, поставете я в безопасен за топлина контейнер, преди да сложите в кошницата.
- Пърженето на храни с високо съдържание на мазнини ще доведе до събиране на такива под основната чиния. За да избегнете излишния дим по време на готвене, изсипете мазнината след него.
- Маринованите в течност храни създават пръски и излишен дим. Подсушете преди пържене.

## Пържени картофи

- Добавете 8-15 мл/ 1/2-1 US супена лъжица олио за хрупкавост.
- Когато правите пържени картофи от сурови наксните неварените във вода за 15 минути, за да премахнете нишестето. Подсушете с кърпа, преди да добавите олио.
- Нарезете неварените картофи на по-малки размери за по-хрупкави резултати. Опитайте да нарежете пържените картофи на ленти с размери 0,6 на 7,6 см / 1/4 на 3 инча.

**Бележка:** За повече съвети и рецепти вижте приложението VeSync и уебсайта на Cosori.

# Още функции

## Паузиране

- Натиснете **▶||** за паузиране на готвенето. Уредът ще спре да нагрива и **▶||** ще мига, докато не натиснете **▶||** отново, за да продължи готвенето.
- След 30 минути бездействие еър фрайърът ще се изключи.
- Тази функция ви позволява да поставите на пауза програмата за готвене, без да изваждате кошницата от уреда.

## Автоматично продължаване

- Ако издърпате кошницата, уредът ще спре готвенето автоматично. Дисплеят ще се изключи временно като функция за безопасност.
- Когато върнете кошницата, еър фрайърът автоматично ще възобнови готвенето въз основа на предишните ви настройки.

## Автоматично изключване

- Ако уредът няма активни програми за готвене, той ще изчисти всички настройки и ще се изключи след 3 минути неактивност.

## Защита от прегряване

- Ако уредът прегрее, той автоматично ще се изключи като функция за безопасност.
- Оставете го да изстине напълно, преди да го използвате отново.

## Превключване на температурни единици

- Натиснете и задръжте **∧** или **∨** за 3 секунди.
- Единицата за температура ще се промени от Целзий на Фаренхайт.
- Повторете, за да превключите обратно към Целзий.

# ГРИЖИ И ПОДДРЪЖКА

## **Бележка:**

- *Винаги почиствайте кошницата на уреда и основната чиния след всяка употреба.*
- *Покриването на кошницата с фолио (с изключение на основната чиния) може да улесни почистването.*

**1.** Изключете и изгасете уреда. Оставете го да изстине напълно преди почистване. Издърпайте кошницата за по-бързо охлаждане.

**2.** Избършете външната страна на еър фрайъра с влажна кърпа, ако е необходимо.

**3.** Кошницата и основната чиния са подходящи за миене в съдомиялна машина. Можете също да измиете кошницата и основната чиния с гореща сапунена вода и неабразивна гъба. Накиснете, ако е необходимо.

**Бележка:** Кошницата и основната чиния са с незалепащо покритие. Избягвайте използването на метални прибори и абразивни почистващи материали.

**4.** За упорити мазнини:

**а.** В малка купа смесете 30 mL сода за хляб и 15 mL вода, за да образувате паста за намазване.

**б.** Използвайте гъба, за да разнесете пастата върху кошницата и основната чиния и изтъркайте. Оставете кошницата и основната чиния да престоят 15 минути, преди да изплакнете.

**с.** Измийте кошницата със сапун и вода преди употреба.

**5.** Почистете вътрешността на уреда с леко влажна, неабразивна гъба или плат. Не потапяйте във вода. Ако е необходимо, почистете нагревателната намотка, за да премахнете остатъците от храна. **[Фигура 3.1]**

**6.** Изсушете преди употреба.

**Бележка:** Уверете се, че нагревателната намотка е напълно суха, преди да включите еър фрайъра.

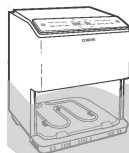

Фигура 3.1

## АКСЕСОАРИ

Допълнителни и резервни аксесоари са налични за вашия уред. За повече информация се свържете с екипа за поддръжка на клиенти (вижте стр. 18).

# ОТСТРАНЯВАНЕ НА НЕИЗПРАВНОСТИ

Проблем	Възможно решение
<b>Уредът не стартира</b>	Уверете се, че е включен. Натиснете кошницата към уреда.
<b>Храната не е напълно приготвена.</b>	Поставете по-малко хранителни продукти в кошницата. Ако тя е препълнена, те няма да се сготвят напълно.
<b>Храната не е хрупкава</b>	Увеличете времето или температурата на готвене.
<b>Картофите не са добре изпържени</b>	Пръскането или намазването с малко олио може да увеличи хрупкавостта (вижте Съвети за готвене, стр. 13)
<b>Кошницата не влиза в уреда</b>	Вижте <b>Пържени картофи</b> , стр. 13.
	Проверете дали кошницата не е препълнена
<b>От уреда излиза бял дим или пара.</b>	Уредът може да произведе бял дим или пара, когато го използвате за първи път или по време на готвене. Това е нормално. Уверете се, че кошницата и вътрешността на еър фрайъра са почистени правилно и не са мазни. Готвенето на мазни храни ще доведе до събиране на масло под основната чиния. То ще произведе бял дим и кошницата може да е по-гореща от обикновено. Това е нормално и не трябва да влияе на готвенето. Боравете с кошницата внимателно.
<b>От еър фрайъра излиза тъмен дим.</b>	Незабавно изключете уреда от контакта. Тъмният дим означава, че храната гори или има проблем по веригата. Изчакайте димът да изчезне, преди да извадите кошницата. Ако причината не е изгоряла храна, свържете се с екипа за поддръжка на клиенти (виж стр. 18).
<b>Уредът има миризма на пластмаса.</b>	Всеки уред може да има миризма на пластмаса от производствения процес. Това е нормално. Следвайте инструкциите за пробно изпълнение (стр. 10), за да се отървете от миризмата. Ако все още има такава, моля, свържете се с екипа за поддръжка на клиенти (стр. 18)
<b>Дисплеят показва код за грешка "E1\E21".</b>	Има отворена верига в температурния монитор. Свържете се с екипа за поддръжка на клиенти (вижте стр. 18)
<b>Дисплеят показва код за грешка "E2\E22".</b>	Има късо съединение в температурния монитор. Свържете се с екипа за поддръжка на клиенти (вижте стр. 18)

**Ако проблемът ви не е в списъка, моля, свържете се с екипа за поддръжка на клиенти.**



# ДЕКЛАРАЦИЯ ЗА СЪОТВЕТСТВИЕ

---

С настоящото Arovast Corporation декларира, че този продукт е в съответствие с основните изисквания и други приложими разпоредби на Директива 2014/53/ЕС, Регламенти за радиооборудване на Обединеното кралство 2017 и други приложими изисквания на директивите на ЕС и Обединеното кралство. Пълната декларация за съответствие може да бъде намерена на: <https://cosori.com/euro/compliance>

## Атрибуции

Свързаните логота на Amazon и Alexa са търговски марки на Amazon.com, Inc. и неговите филиали.

Google, Android и Google Play са търговски марки на Google LLC.

Apple App Store е търговска марка на Apple Inc.

Wi-Fi® е регистрирана търговска марка на Wi-Fi Alliance®.

iOS е регистрирана търговска марка на Cisco Systems, Inc. и/или нейните филиали в САЩ и други страни.

Словесната марка и логото Bluetooth® са регистрирани търговски, собственост на Bluetooth SIG, Inc. и всяко тяхно използване от Arovast Corporation е по лиценз.

Останалите търговски марки и имена са на съответните им собственици.

# ГАРАНЦИОННА ИНФОРМАЦИЯ

**Име на продукта** Dual Blaze™ 6.4-Litre  
Smart Air Fryer

**Модел** CAF-P583S-AEUR  
CAF-P583S-KEUR

За ваша справка силно препоръчваме да запишете идентификационния номер на поръчката и датата на покупката.

**Дата на покупка:**

**ID:**

## УСЛОВИЯ И ПОЛИТИКА

Arovast Corporation гарантира, че всички продукти са от най-високо качество на материали, изработка и услуга, в сила от датата на закупуване до края на 2-годишния гаранционен срок. Тази гаранция не ограничава правата ви по приложимите местни закони за защита на потребителите. Ако те изискват производителят да предостави по-дълга гаранция период, гаранционният срок се удължава до най-краткия срок, изискван от законите.

## ПОДДРЪЖКА НА КЛИЕНТИ

Ако имате въпроси или притеснения относно вашия нов продукт, моля, свържете се с нашия екип за поддръжка на клиенти.

[info@cosori.bg](mailto:info@cosori.bg)

**0898 396 966**

*\*Моля, подгответе фактурата и идентификационния номер на поръчката си, преди да се свържете с екипа за поддръжка на клиенти*

# Станете част от семейството на Cosori

Споделете вашите уникални рецепти приготвени с Cosori Air Fryer в нашата Facebook група. Най-харесваните рецепти ще бъдат публикувани в предстоящата ни книга с рецепти "51 български ястия приготвени на air fryer".

Как да намерите Facebook групата?

Потърсете във Facebook:

Готви с Cosori | Рецепти с Air Fryer

Или въведете адрес:

[bit.ly/3wXgksH](https://bit.ly/3wXgksH)

Последвайте ни във социалните медии за още съвети, рецепти и изненади.

Facebook: [facebook.com/CosoriBulgaria](https://facebook.com/CosoriBulgaria)

Instagram: [instagram.com/cosoribulgaria/](https://instagram.com/cosoribulgaria/)

**COSORI®**