

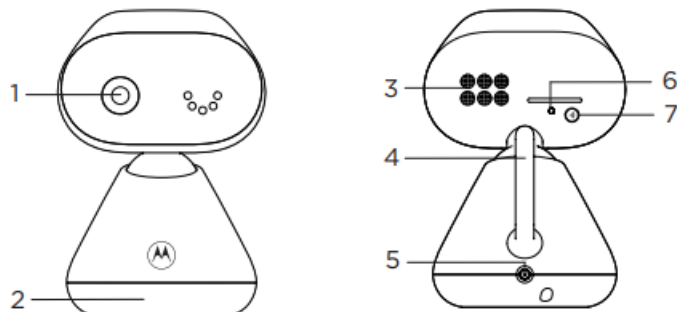

КРАТКО РЪКОВОДСТВО

МОДЕЛ: PIP1500

Камера



1. Камера 2. Основа/стойка 3. Говорител 4. Антена 5. Захранващ порт
6. LED индикатор за захранване/свързване - светва в синьо, когато родителското устройство е включено и свързано с камерата
7. Бутон за сдвояване - натиснете и задръжте за сдвояване с родителското устройство.

Родителско тяло

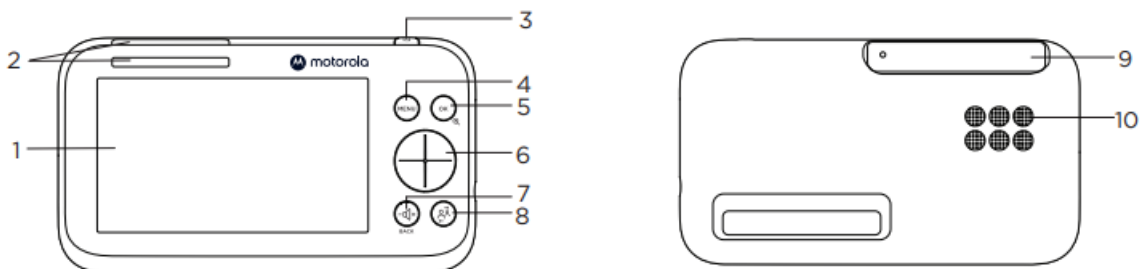

1. Дисплей 2. Индикации за ниво на звука 3. Бутон за вкл./изкл. 4. Бутон за меню
5. Бутон ОК / Мащабиране 6. Бутон за навигация 7. Бутон за сила на звука /назад
8. Бутон за връщане на разговор 9. Антена 10. Говорител

1. Първи стъпки

Бebешко устройство(камера)

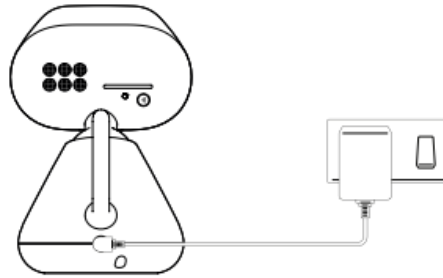

1. Включете адаптера в захранването и в порта за захранване, който се намира отзад на бeбешкото устройство (камера).
2. Бeбешкото устройство(камера) се включва и индикаторът за захранване светва в синьо.



ВНИМАНИЕ

Опасност от удушаване. Дръжте захранващия кабел далеч от деца! Не премахвайте етикетите от АС адаптерите. Използвайте само предоставените АС адаптери.

Родителско устройство

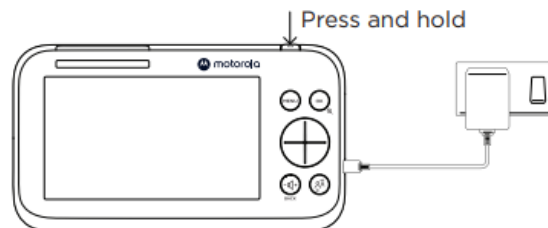

Акумулаторна батерия е предварително инсталирана в родителското устройство. Когато тя е напълно заредена, можете да местите родителското устройство, без да губите връзката и картината с камерата. Първоначалното зареждане на батерията да бъде поне 16 часа непрекъснато.

1. Включете захранващия адаптер в порта, който се намира от страни на родителското устройство и другия край на адаптера към захранващата мрежа.
2. Включете АС захранването и родителското устройство ще се включи.
3. Когато родителското устройство е напълно заредено, иконката  ще се появи върху дисплея.
4. Натиснете и задръжте бутона за захранване в горната част на родителското устройство, за да го включите или изключите.

Забележка: използвайте само предоставения захранващ адаптер (DC5V / 1000 mA).

Сдвояване на бебешкото(камера) устройство с родителското устройство

Двете устройства идват сдвоени още с отварянето на кутията. В случай, че искате да сдвоите допълнителна камера, натиснете и задръжте  в задната част на камерата, докато светодиодът мига.



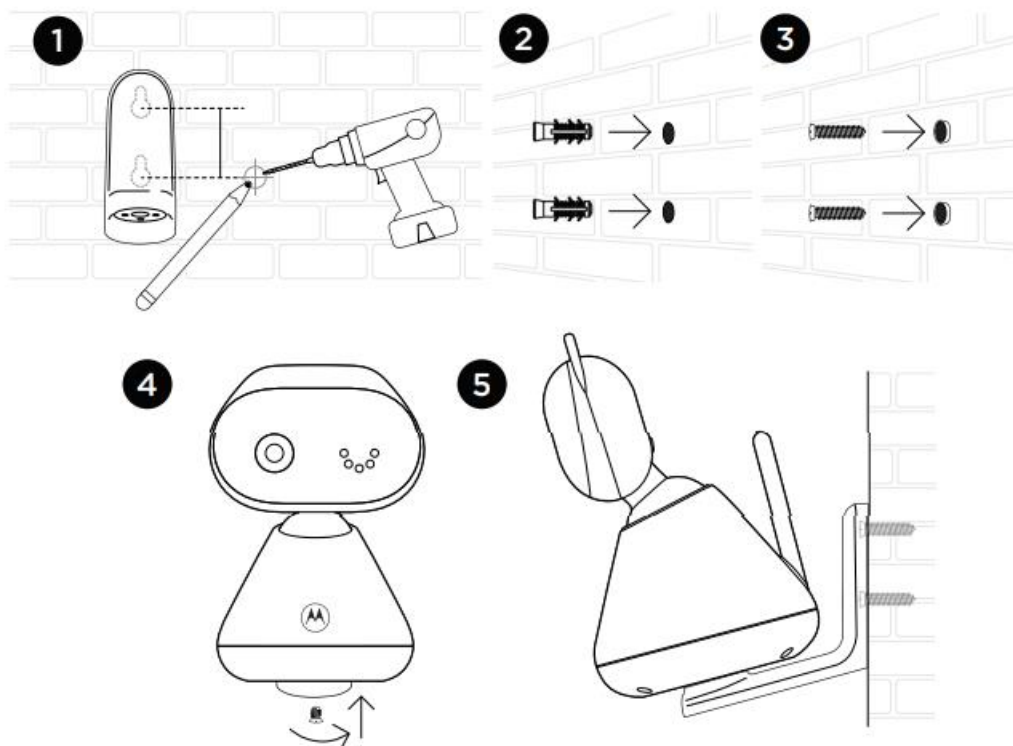





2. Монтиране на бебешкото устройство (камера) към стената















1. Отбележете позициите на двата отвора и пробийте дупка.
2. Монтирайте доставените дюбели в направените отвори.
3. Завийте предоставените винтове за стенен монтаж.
4. Фиксирайте и затегнете долната страна на бебешкото (камерата) устройство към стойката за стена посредством допълнителния винт.
5. Закачете скобата за стенен монтаж.
6. Настройте камерата ръчно, ако е необходимо.

Забележка: пакетът разполага със захранващ адаптер, който е с по-дълъг кабел, за включване към захранващата мрежа.

3. Използвайте своя видео бебелефон

-  Приближаване и отдалечаване на образа
-  Регулиране яркостта на екрана
-  Плейлист
-  Настройка на аларма
-  Избор на температурна единица °C или °F
-  Избор на камера
-  Вкл./изкл. на таймера за екран
-  Преглед на множество камери (не е приложимо за една камера)
-  Съобщения

Икони за състояние

-  Сила на сигнала
-  Индикация за нивото на батерията
-  Увеличение на изображението
-  Настроена аларма
-  Свирене на приспивна песен
-  Високоговорителят е изключен
-  Включен микрофон за разговор
-  Нощно виждане
-  Изключване на екрана(5/30/60 минути)
-  Пестене на батерия включено
-  Цикъл изглед от камера
-  Избор на камера(ако има повече от една сдвоена)

Други опции на менюто

Възпроизвеждане на приспивни песни

1. Натиснете **MENU** на родителското устройство, за да отворите  менюто.
2. Използвайте бутона за навигация нагоре и надолу, за да изберете желаната приспивна песен.
3. Натиснете **OK** върху желаната приспивна песен и лентата за състоянието на силата на звука ще изскачи.
4. Използвайте бутона за навигация нагоре и надолу, за да изберете желаната сила на звука.

За по-подробно обяснение на всички функции и инструкции посетете или изтеглете ръководството за потребителя от motorolanursery.com.

4. Помощ

Дисплеят не работи

- Опитайте да презаредите батерията.
- Изключете модулите за родител и бебе(камера). Изключете и двете устройства от захранващата мрежа.
- Проверете дали модулът за родител/бебе(камера) е включен.
- Когато работи само на батерия, с цел пестене на енергия, дисплеят на родителското устройство ще изгасне след 5, 30 или 60 минути(в зависимост от желаната настройка).

Бебешкото устройство (камерата) е загубило връзката си с родителското устройство

- Устройството за бебето(камерата) е твърде далеч и може да е извън обхват. Преместете го близо до родителското устройство.
- Изключете двете устройства от захранваща мрежа. Изчакайте около 15 секунди и ги свържете отново. Оставете модулите да се синхронизират(около 2 минути).

Шумови смущения на вашето родителско устройство

- Уверете се, че между двете устройства има поне 2 метра разстояние, за да избегнете микрофония.
- Устройството за бебето(камерата) е твърде далеч и може да е извън обхват. Преместете го близо до родителското устройство.
- Уверете се, че модулите за родител и бебе(камера) не са поставени близо до друго ел. оборудване - телевизор, компютър или смартфон. Преместете родителския и бебешкия модул (камера) на поне 1.5 метра от другото електрическо оборудване.
- Използване на други 2,4 GHz продукти, като безжични мрежи (Wi-Fi® рутери), Bluetooth™ системите или микровълновите фурни могат да причинят смущения.
- Ако сигналът е слаб, опитайте да преместите родителския и/или бебешкия модул (камерата) в различни позиции в стаите