

**Haier**

HWS84GA  
HWS84GNF  
HWS49GA  
HWS49GAE  
HWS66GGE

Информация за  
безопасност

Охладител за вино  
Ръководство за потребителя

   BG

## Информация за безопасност



**BG** **ПРЕДУПРЕЖДЕНИЕ:** **Опасност от пожар/запалим материал.** Символът указва, че съществува риск от пожар, тъй като се използват запалими материали. Внимавайте да не предизвикате пожар чрез запалване на запалими материали.







Ръководство за потребителя

Охладител за вино

HWS84GA  
HWS84GNF  
HWS49GA  
HWS49GAE  
HWS66GGE

**Haier**

BG

Благодарим ви, че закупихте продукт на Haier.

Моля, прочетете внимателно тези инструкции, преди да използвате този уред. Инструкциите съдържат важна информация, която ще ви помогне да се възползвате максимално от уреда и ще ви осигури безопасен и правилен монтаж, употреба и поддръжка.

Съхранявайте това ръководство на удобно място, за да можете винаги да се обръщате към него за безопасно и правилно използване на уреда.

Ако продадете уреда, подарите го или го оставите при преместване, не забравяйте да предадете и това ръководство, за да може новият собственик да се запознае с уреда и предупрежденията за безопасност.

## Легенда



**Предупреждение - Важна информация за безопасност**



Обща информация и съвети



Информация за околната среда

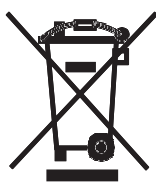

## Изхвърляне

Помогнете за опазването на околната среда и човешкото здраве. Поставете опаковката в подходящи контейнери, за да я рециклирате. Помогнете за рециклирането на отпадъците от електрически и електронни уреди. Не изхвърляйте уредите, обозначени с този символ, заедно с битовите отпадъци. Върнете продукта в местното съоръжение за рециклиране или се свържете с общинската служба.



## **ПРЕДУПРЕЖДЕНИЕ!**

**Опасност от нараняване или задушаване!**

Хладилните агенти и газовете трябва да се изхвърлят професионално. Уверете се, че тръбите на хладилния кръг не са повредени, преди да бъдат изхвърлени по подходящ начин. Изключете уреда от мрежовото захранване. Отрежете захранващия кабел и го изхвърлете. Отстранете тавите и чекмеджетата, както и ключалката на вратата и уплътненията, за да предотвратите затварянето на деца и домашни любимци в уреда.

Старите уреди все още имат известна остатъчна стойност. Екологичният метод на изхвърляне ще гарантира, че ценните суровини могат да бъдат възстановени и използвани отново.

Циклопентанът, запалимо вещество, което не е вредно за озона, се използва като разширител за изолационната пяна.

Като се уверите, че този продукт е изхвърлен правилно, ще помогнете да се предотвратят потенциалните отрицателни последици за околната среда и човешкото здраве, които иначе биха могли да бъдат причинени.

За по-подробна информация относно рециклирането на този продукт се обрънете към местния съвет, службата за изхвърляне на битови отпадъци или магазина, в който сте закупили продукта, обслужван от професионалисти.

1 - Информация за безопасност .....	4
2 - Съвети за безопасност .....	7
3 - Поддръжка.....	11
4- Аксесоари .....	13
5 - Описание на продукта .....	14
6 - Монтиране.....	15
7- Употреба.....	18
8- Съвети за пестене на енергия .....	21
9 - Оборудване.....	22
10 - Грижа и почистване .....	23
11- Отстраняване на неизправности .....	24
12- Технически данни .....	27
13- Обслужване на клиенти .....	28
14- Подредане на бутилки с вино. ....	29

Уредът е предназначен да се използва изключително за съхранение на вино. Преди да включите уреда за първи път, прочетете следните съвети за безопасност:



### **ПРЕДУПРЕЖДЕНИЕ!**

#### **Преди първа употреба**

- ▶ Уверете се, че няма транспортни повреди.
- ▶ Отстранете всички опаковки, съхранявайте ги на недостъпно за деца място и ги изхвърлете по начин, щадящ околната среда.
- ▶ Изчакайте поне два часа, преди да монтирате уреда, за да се уверите, че хладилният кръг е напълно ефективен.
- ▶ Боравете с уреда винаги с поне двама души, тъй като е тежък.

#### **Монтиране**

- ▶ Уредът трябва да се постави на добре проветриво място. Осигурете пространство от поне 10 см над и около уреда.
- ▶ **ПРЕДУПРЕЖДЕНИЕ:** Поддържайте вентилационните отвори в корпуса на уреда или вградената конструкция свободни от препятствия.
- ▶ Никога не поставяйте уреда на влажно място или на място, където може да бъде опръскан с вода. Почистете и подсушете водните пръски и петна с мека чиста кърпа.
- ▶ Не монтирайте уреда на място, което не е добре изолирано или отоплено, напр. гараж и др. Вашият охладител за вино не е проектиран да работи при температура на околната среда под 10 °C.
- ▶ Не монтирайте уреда на пряка слънчева светлина или в близост до източници на топлина (напр. печки, нагреватели).
- ▶ Монтирайте и нивелирайте уреда на място, подходящо за размера и употребата му.
- ▶ Уверете се, че електротехническите данни на табелката съответстват на захранването. Ако това не е така, свържете се с електротехник.
- ▶ Уредът се захранва с 220-240 VAC/50 Hz. Необичайните колебания на напрежението могат да доведат до невъзможност за стартиране на уреда или до повреда на терморегулатора или компресора, или до необичаен шум по време на работа. В такива случаи да се монтира автоматичен регулатор.
- ▶ Не използвайте разклонители и удължители с няколко щепсела.



**ПРЕДУПРЕЖДЕНИЕ!**

- ▶ **ПРЕДУПРЕЖДЕНИЕ:** Не разполагайте множество преносими контакти или преносими захранвания в задната част на уреда.
- ▶ **ПРЕДУПРЕЖДЕНИЕ:** При позициониране на уреда, внимавайте захранващият кабел да не е захванат или повреден.
- ▶ Не стъпвайте върху захранващия кабел.
- ▶ Използвайте отделен заземен контакт за захранването, който е лесно достъпен. Уредът трябва да е заземен.
- ▶ **Само за Великобритания:** Захранващият кабел на уреда е снабден с 3-жилен (заземен) щепсел, който пасва на стандартен 3-жилен (заземен) контакт. Никога не отрязвайте или демонтирайте третия щифт (заземяване). След като уредът е монтиран, щепселът трябва да е достъпен.
- ▶ **ПРЕДУПРЕЖДЕНИЕ:** Не повреждайте кръга на хладилния агент.

**Ежедневна употреба**

- ▶ Отварянето на вратата за дълго време може да доведе до значително повишаване на температурата в уреда.
- ▶ Този уред може да се използва от деца на възраст над 8 години и от лица с намалени физически, сетивни или умствени способности или с липса на опит и познания, ако те са получили надзор или инструкции относно използването на уреда и разбират свързаните с това опасности.
- ▶ Децата не трябва да играят с уреда.
- ▶ Деца на възраст от 3 до 8 години могат да зареждат и изпразват хладилни уреди, но нямат право да почистват и монтират хладилните уреди.
- ▶ Не допускате деца под 3-годишна възраст до уреда, освен ако не са под постоянен надзор.
- ▶ Почистването и поддръжката от потребителя не трябва да се извършват от деца без надзор.
- ▶ Уредът трябва да е разположен така, че щепселът да е достъпен.
- ▶ Ако в близост до уреда изтича въглищен газ или друг газ, затворете клапана на изтичащия газ, отворете вратите и прозорците и не изключвайте захранващия кабел на уреда.
- ▶ Изчакайте поне 7 минути, за да включите отново захранването след изключването му.
- ▶ Не повдигайте уреда за дръжките на вратата.
- ▶ Ключовете трябва да се пазят далеч от обсега на деца и да не се намират в близост до уреда, за да се предотврати заключване на деца в уреда.

**ПРЕДУПРЕЖДЕНИЕ!**

- ▶ Обърнете внимание, че уредът е настроен за работа в диапазона между 10 и 38°C. Уредът може да не работи правилно, ако бъде оставен за дълъг период при температура над или под посочения диапазон.
- ▶ Не поставяйте нестабилни предмети (тежки предмети, контейнери, пълни с вода) върху уреда, за да избегнете наранявания, причинени от падане, или токов удар, причинен от контакт с вода.
- ▶ Отваряйте и затваряйте вратата само с дръжките. Разстоянието между вратата и шкафа е много тясно. Не поставяйте ръцете си в тези зони, за да избегнете притискане на пръстите. Отваряйте или затваряйте вратите на уреда само в обсега на движение на вратата няма деца.
- ▶ Не съхранявайте и не използвайте запалими, експлозивни или корозивни материали в уреда или в близост до него.
- ▶ Не съхранявайте в този уред взривоопасни вещества, например аерозолни флакони със запалим пропелент.
- ▶ Не съхранявайте лекарства, бактерии или химически вещества в уреда. Този уред е домакински уред. Не се препоръчва да съхранявате материали, които изискват строги температури.
- ▶ Не задавайте ненужно ниска температура в отделението за вино. При високи настройки може да се появят минусови температури. Внимание: Бутилките могат да се спукат
- ▶ Не докосвайте вътрешната повърхност на отделението на уреда, когато той работи, особено с мокри ръце, тъй като ръцете ви могат да замръзнат върху повърхността.
- ▶ За правилното охлаждане на виното не претоварвайте уреда.
- ▶ Изключете уреда от електрическата мрежа в случай на прекъсване на електрозахранването или преди почистване. Изчакайте поне 7 минути, преди да стартирате отново уреда, тъй като честото стартиране може да повреди компресора.
- ▶ **ПРЕДУПРЕЖДЕНИЕ:** Не използвайте електрически уреди във вътрешността на уреда, освен ако те не са от типа, препоръчан от производителя. За да се избегнат рискове, повреденият захранващ кабел трябва да се замени от сервиза за клиенти (вижте гаранционната карта).
- ▶ За да удължите живота на уреда, избягвайте да го изключвате.
- ▶ Никога не поставяйте уреда хоризонтално на земята. След като наклоните уреда на повече от 45°, изчакайте 24 часа, преди да го включите към електрическата мрежа.

**ПРЕДУПРЕЖДЕНИЕ!****Поддръжка / почистване**

- ▶ Уверете се, че децата са под наблюдение, ако извършват почистване и поддръжка.
- ▶ Изключете уреда от електрическото захранване, преди да извършвате рутинна поддръжка. Изчакайте поне 7 минути преди повторно пускане на уреда, тъй като честото пускане може да повреди компресора.
- ▶ Когато изключвате уреда от електрическата мрежа, дръжте щепсела, а не кабела.
- ▶ Не почиствайте уреда с твърди четки, телени четки, прахообразни препарати, бензин, амилацетат, ацетон и подобни органични разтвори, киселинни или алкални разтвори. Моля, почиствайте със специален препарат за хладилник/фризер, за да избегнете повреда. В краен случай използвайте топла вода и разтвор на сода за хляб - около една супена лъжица сода за хляб на един литър вода. Изплакнете обилно с вода и подсушете. Не използвайте почистващи прахове или други абразивни почистващи препарати. Не мийте подвижните части в съдомиялна машина.
- ▶ **ПРЕДУПРЕЖДЕНИЕ:** Не използвайте механични устройства или други средства за ускоряване на процеса на размразяване, различни от препоръчаните от производителя.
- ▶ Ако захранващият кабел е повреден, той трябва да бъде заменен от производителя, неговия сервизен агент или от лица с подобна квалификация, за да се избегне опасност.
- ▶ Не се опитвайте да ремонтирате, разглобявате или модифицирате уреда сами. В случай на ремонт се обърнете към нашата служба за обслужване на клиенти.
- ▶ Ако осветителните лампи са повредени, те трябва да бъдат подменени от производителя, неговия сервизен представител или от лица с подобна квалификация, за да избегнете опасност.
- ▶ Отстранявайте праха от задната страна на уреда поне веднъж годишно, за да избегнете опасност от пожар, както и повишена консумация на енергия.

- ▶ Не пръскайте и не изплаквайте уреда при почистването му.
- ▶ Не използвайте водна струя или пара за почистване на уреда.
- ▶ Не почиствайте студената стъклена врата с гореща вода. Рязката промяна на температурата може да доведе до счупване на стъклото.
- ▶ Ако оставите не използвате уреда си за по-дълъг период от време, оставете го отворен, за да предотвратите натрупването на неприятни миризми във вътрешността му.

## Информация за хладилния газ



### **ПРЕДУПРЕЖДЕНИЕ!**

Уредът съдържа запалимия хладилен агент ISOBUTANE (R600a). Уверете се, че кръгът на хладилния агент не е повреден по време на транспортирането или монтажа. Изтичащият хладилен агент може да причини наранявания на очите или да се възпламени. Ако е настъпила повреда, дръжте настрана открити източници на огън, проветрете добре помещението, **не** включвайте и **не** изключвайте захранващите кабели на уреда или на друг уред. Информирайте службата за обслужване на клиенти. В случай на контакт на очите с хладилния агент, изплакнете ги незабавно под течаща вода и незабавно се обадете на очен лекар.

**ПРЕДУПРЕЖДЕНИЕ:** Хладилната система е под високо налягане. Не я манипулирайте. Тъй като се използват запалими хладилни агенти, моля, монтирайте, боравете и обслужвайте уреда стриктно според инструкциите и се свържете с професионален представител или с нашия следпродажбен сервиз, за да изхвърлите уреда.

**Предвидена употреба**

Този уред е предназначен за използване в домакинството и подобни приложения, например

- кухненски помещения за персонала в магазини, офиси и други работни среди;
  - фермерски къщи и от клиенти в хотели, мотели и други жилищни сгради;
  - условия от типа „нощувка със закуска“;
  - кетъринг и други подобни приложения, които не са свързани с търговията на дребно.
- ▶ За да гарантирате безопасното съхранение на виното, моля, спазвайте тази инструкция за употреба.
  - ▶ Подробности за най-подходящата част в отделението на уреда, където трябва да се съхраняват определени видове храни, като се има предвид разпределението на температурата, което може да се наблюдава в различните отделения на уреда, се намират в другата част на ръководството.

Не се допускат промени или модификации на уреда.

Неправилната употреба може да доведе до опасности и загуба на гаранционни претенции.

**Изхвърляне**

Символът  върху продукта или върху опаковката му показва, че този продукт не може да се третира като домакински отпадък. Вместо това той трябва да бъде предаден в съответния събирателен пункт за рециклиране на електрическо и електронно оборудване. Като гарантирате, че този продукт се изхвърля правилно, ще помогнете да се предотвратят потенциални негативни последици за околната среда и човешкото здраве, които в противен случай биха могли да бъдат причинени от неподходящо боравене с отпадъците на този продукт. За по-подробна информация относно рециклирането на този продукт се обърнете към местния градски офис, към службата за изхвърляне на битови отпадъци или към магазина, в който сте закупили продукта.

Тъй като се използват запалими газове за продухване на изолацията, моля, свържете се с професионалния представител или с нашия следпродажбен сервиз, за да изхвърлите уреда.

**ПРЕДУПРЕЖДЕНИЕ!****Опасност от нараняване или задушаване!**

Хладилните агенти и газовете трябва да се изхвърлят професионално. Уверете се, че тръбите на хладилния кръг не са повредени, преди да бъдат изхвърлени правилно. Изключете уреда от електрическата мрежа. Отрежете охранващия кабел и го изхвърлете. Извадете тавите и чекмеджетата, както и ключалката и уплътненията на вратата, за да предотвратите затварянето на деца и домашни любимци в уреда.

- ▶ **ПРЕДУПРЕЖДЕНИЕ:** Изключете уреда от електрическото захранване преди почистване.
- ▶ Не почиствайте уреда с твърди четки, телени четки, прахообразни препарати, бензин, амилацетат, ацетон и други подобни органични разтвори, киселинни или алкални разтвори. Моля, почиствайте със специален препарат за хладилници, за да избегнете повреда.
- ▶ Почиствайте уреда, когато се съхранява малко или никакво вино. Необходимо е да го почиствате само когато е замърсен. Почистете вътрешността и корпуса на апарата с гъба, навлажнена в топла вода и неутрален препарат.
- ▶ Изплакнете с чиста топла вода и подсушете с мека кърпа.
- ▶ Не почиствайте нито една от частите на уреда в съдомиялна машина.
- ▶ Изчакайте поне 7 минути, преди да стартирате отново уреда, тъй като честото стартиране може да повреди компресора.

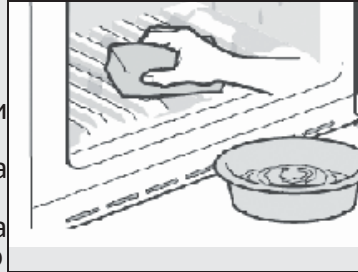

#### Почистване на уплътнението на вратата:

- ▶ Уплътненията на вратата трябва да се почистват на всеки 3 месеца, за да се осигури правилно уплътнение. Както е посочено по-долу : Отстраняване: Хванете уплътнението на вратата и издърпайте го в съответствие с посоката на стрелката, за да премахнете цялото уплътнение на вратата по ред. Потопете четката във вода или хранителен алкохол, почистете първо жлеба на уплътнението на вратата, като дърпате четката напред-назад. След това избършете повърхността на уплътнението на вратата. лицето с кърпа, натопена във вода, или хранителен алкохол. Накрая измийте уплътнението на вратата и го избършете с чиста кърпа.

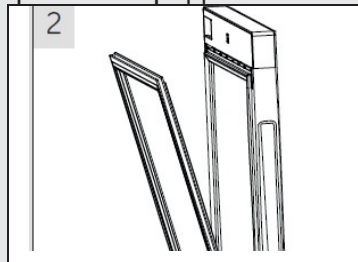

## **Монтиране на уплътнението на вратата след почистване:**

Преди монтирането се уверете, че върху уплътнението на вратата няма вода. Поставете уплътнението на вратата в жлеба и натиснете плътно уплътнението на вратата отгоре надолу с ръка, докато цялото уплътнение на вратата влезе в жлеба.

## **Почистване на рафтовете:**

- ▶ Всички рафтове могат да се изваждат за почистване.
- ▶ Извадете всички бутилки.
- ▶ Повдигнете малко всеки рафт и го извадете.
- ▶ Почистете рафта с мека кърпа.
- ▶ Изчакайте рафтовете да изсъхнат, преди да ги поставите обратно.

## **ПРЕДУПРЕЖДЕНИЕ:**

Изчакайте поне 7 минути, за да включите отново захранването, след като то е било изключено.



Проверете аксесоарите и литературата в съответствие с този списък: без изолация.

Наименование	Ръководство на потребителя	Сервизна карта	Рафт	Малък рафт	Капак за панта	Енергиен етикет	Ключ	Ляв ексцентрик на вратата
HWS84GA	1	1	6	1	1	1	2	2
HWS84GNF	1	1	6	1	1	1	2	2
HWS49GA	1	1	4	1	1	1	2	2
HWS49GAE	1	1	4	/	/	1	/	/
HWS66GGE	1	1	5	/	/	1	2	/

## **i** Информация

Поради технически промени и различни модел, някои от илюстрациите в това ръководство може да се различават от вашия модел.

Снимка на уреда

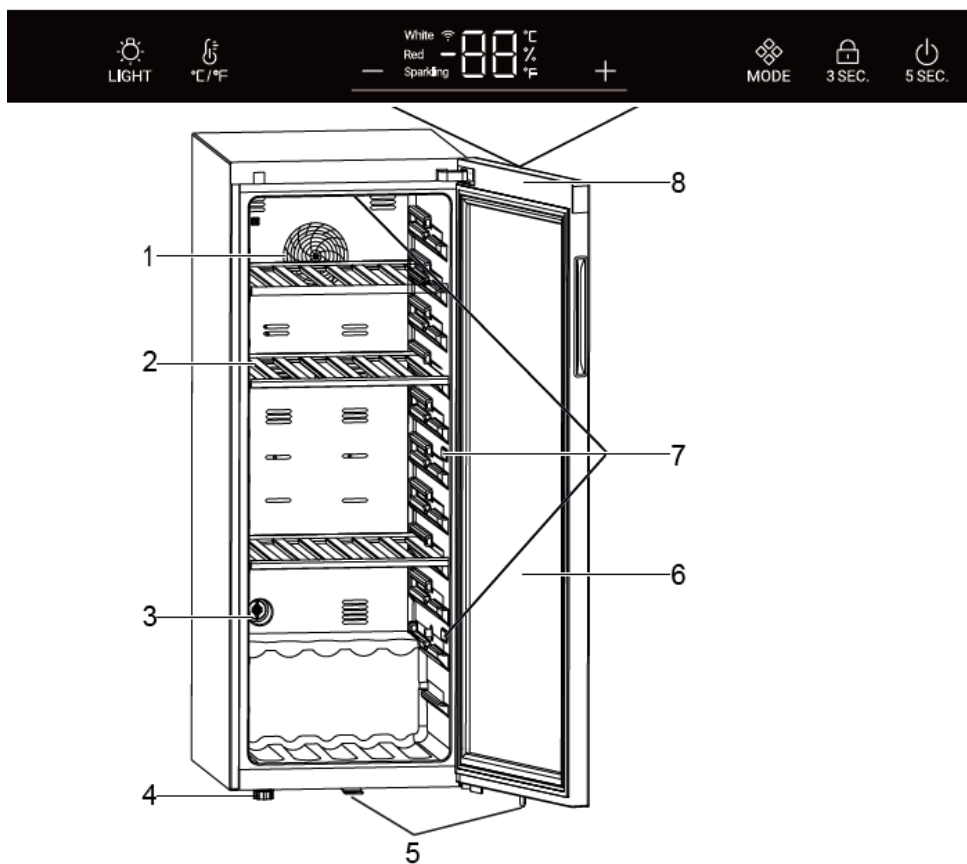

- |  |                                |
|--|--------------------------------|
| 1. Вентилатор (без HWS49GAE, HWS66GGE) | 5. Ключалка (без HWS49GAE)     |
| 2. Рафт                                | 6. Врата                       |
| 3. Филтър с активен въглен             | 7. Светодиодна лампа           |
| 4. Регулируеми крачета                 | 8. Дисплей (отпред на вратата) |

## 1. Разопаковане

- ▶ Извадете уреда от опаковката.
- ▶ Отстранете всички опаковъчни материали, включително основата от пяна и всички самозалепващи се ленти, които придържат аксесоарите.

## 2. Условия на околната среда

Стайната температура винаги трябва да бъде между 10 °C и 38 °C. тъй като може да повлияе на температурата в уреда и консумацията на енергия. Не монтирайте уреда в близост до други уреди, излъчващи топлина (фурни, хладилници), без да е изолиран.

## 5. Изисквания за пространство

Пространство, нужно за отваряне на вратата (фиг. 3):

Ширина в мм		Дълбочина в мм			Разстояние до стената в мм
W1	W2	D1	D2	D5	D4
495	630	535	1033	1047	100

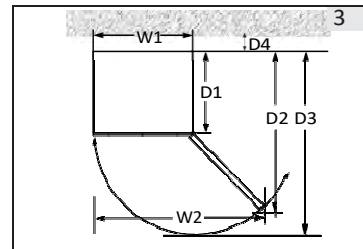

## 4. Вентилационно пространство

От съображения за безопасност и енергийна ефективност трябва да се спазва необходимото разстояние за вентилация от 10 см във всички посоки (фиг. 4).

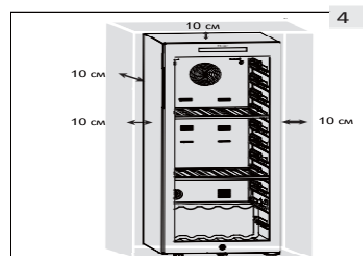

## ПРЕДУПРЕЖДЕНИЕ!

- ▶ Поддържайте вентилационните отвори в уреда или вградената конструкция свободни от препятствия. Този хладилен уред не е предназначен за използване като уред за вграждане.

## 5. Нивелиране на уреда

Уредът трябва да се постави върху равна и твърда повърхност.

1. Наклонете уреда леко назад (фиг. 5).
2. Настройте регулируемите предни крачета на желаното ниво, като ги завъртите.
3. Стабилността може да се провери чрез редуване на удари по диагоналите. Лекото поклащане трябва да е еднакво и в двете посоки. В противен случай рамката може да се изкриви; възможно е да се получи теч от уплътненията на вратата. Ниският наклон назад улеснява затварянето на вратата.

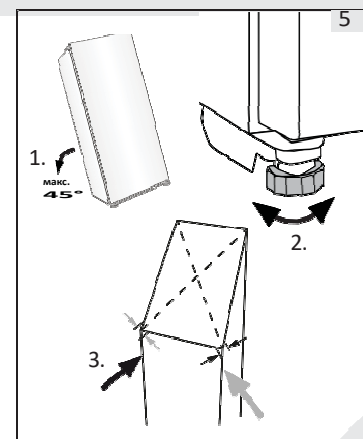

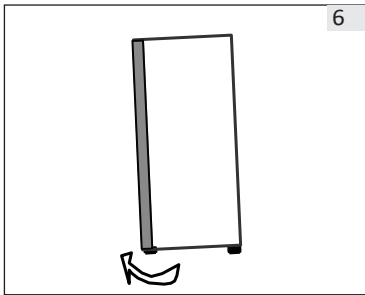

6

## 6. Фина настройка на вратата

Уредът се затваря по-лесно, ако се използват нивелиращите крачета отпред:

Завъртете регулируемите крачета (фиг. 6), за да ги завъртите нагоре или надолу:

- ▶ Завъртането на крачетата по посока на часовниковата стрелка повдига уреда.
- ▶ Завъртането на крачетата обратно на часовниковата стрелка спуска уреда.

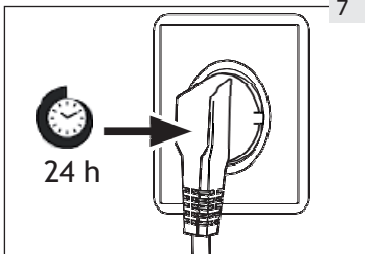

7

## 7. Време за изчакване

Маслото за смазване, което не се нуждае от поддръжка, се намира в капсулата на компресора. Това масло може да попадне през затворената тръбна система по време на транспортиране, ако уредът е наклонен. Преди да свържете уреда към електрическата мрежа, изчакайте 24 часа (фиг. 7), за да може маслото да се отече обратно в капсулата.

## 8. Електрическо свързване

Преди всяко свързване проверете дали:

- ▶ захранването, контактът и предпазителите да отговарят на табелката с номиналните стойности.
- ▶ захранващият контакт е заземен и няма разклонител с много контакти или удължител.
- ▶ захранващият щепсел и контактът са правилно монтирани.

Свържете щепсела към правилно инсталиран домашен контакт.



### ПРЕДУПРЕЖДЕНИЕ!

За да се избегнат рискове, повреденият захранващ кабел трябва да бъде заменен от службата за обслужване на клиенти (вижте гаранционната карта).

## 9. Възможност за обръщане на вратата (без HWS49GAE, HWS66GGE)

Преди да включите уреда към електрическата мрежа, трябва да проверите дали отварянето на вратата трябва да се промени от дясно (както е доставено) на ляво, ако това се изисква от мястото на монтиране и използваемостта.

### ПРЕДУПРЕЖДЕНИЕ!

- ▶ Уредът е тежък. Нужни са двама души за извършване на обръщането на вратата.
- ▶ Преди всякаква дейност първо изключете уреда от електрическата мрежа.
- ▶ Не наклоняйте уреда над 45°, за да не се повреди охладителната система.

### Стъпки за монтиране (без HWS49GAE, HWS66GGE)

1. Осигурете необходимия инструмент.
2. Изключете уреда от електрическата мрежа.
3. Отворете вратата, свалете предната лента и намерете лентата за сваляне от лявата и поставяне от дясната страна на пролуката.
4. Изключете свързващия кабел. Издърпайте горната част на уплътнението на вратата и свалете задната лента на вратата. (Извадете от левия отвор)
5. Отстранете 2 винта на горната панта.
6. Отстранете капака и пантата, свалете капака на оста, след това го монтирайте от другата страна и монтирайте пантата в оста.
7. Свалете ексцентрика и държача на вратата, преместете държача на вратата от другата страна на вратата. Монтирайте новия ексцентрик от торбичката.
8. Ако шкафът е наклонен (под 45°), отстранете пантата на дъното (3 винта) за резерва.
9. Отстранете долния ексцентрик на пантата и оста на пантата. Монтирайте оста от дясната страна на долната панта. Извадете ексцентрика от торбичката с инструкциите и го монтирайте на оста на долната панта.
10. Монтирайте долната панта и долното краче от другата страна на шкафа. Смажете ексцентрика.
11. Монтирайте вратата на оста на долната панта и фиксирайте горната панта с два винта на шкафа. Фиксирайте сигналните проводници в средата на жлеба на горната панта, вземете капака на пантата от торбичката с инструкции и го закрепете на горната панта.
12. Монтирайте уплътнението на вратата и лентата на вратата върху вратата. Поставете двойката сигнални проводници на вратата, преместете магнитния превключвател (12.1) в десния монтажен слот (12.2) на кутията на горната греда и закрепете предната облицовка на шкафа.
13. Уверете се, че вратата може да се отваря и затваря добре.

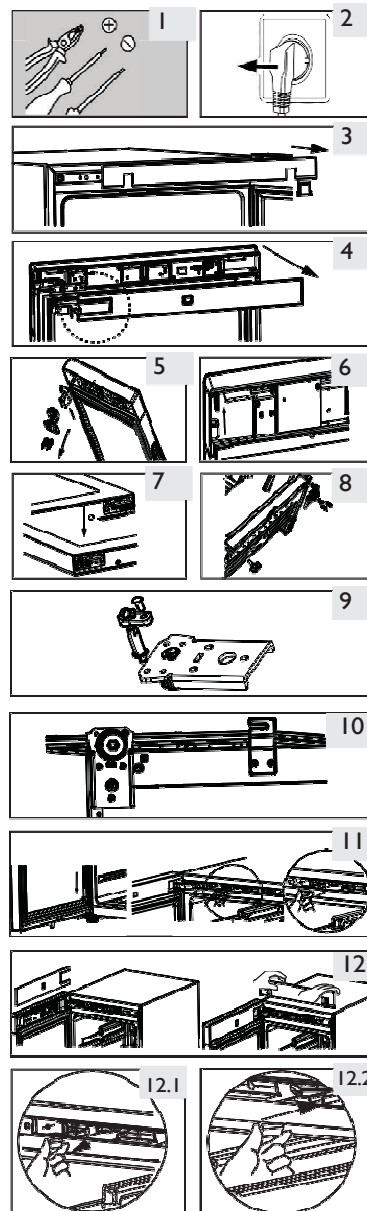

## 1. Преди първа употреба

- ▶ Отстранете всички опаковъчни материали. Това включва основата от пяна и всички самозалепващи се ленти, които държат аксесоарите на охладителя за вино отвърте и отвън. Съхранявайте ги на място, недостъпно за деца, и ги изхвърляйте по начин, щадящ околната среда.
- ▶ Почистете вътрешната и външната част на уреда с вода и мек почистващ препарат, преди да сложите вино в него.
- ▶ След като уредът е нивелиран и почистен, изчакайте поне 2 часа, преди да го свържете към електрическата мрежа. Ако охладителят за вино е бил наклонен по някаква причина, изчакайте 24 часа, преди да го включите към захранването. Вижте раздел МОНТИРАНЕ.
- ▶ След като включите уреда в електрически контакт, оставете го да работи поне 30 минути, за да се аклиматизира, преди да правите настройки.
- ▶ Температурата се настройва автоматично на 12 °C. Ако желаете, можете да промените температурата ръчно. Моля, вижте ТЕМПЕРАТУРА.

## 2. Сензорни бутони

Бутоните на панела за управление са сензорни бутони, които реагират при леко докосване с пръст

## 3. Описание на панела за управление

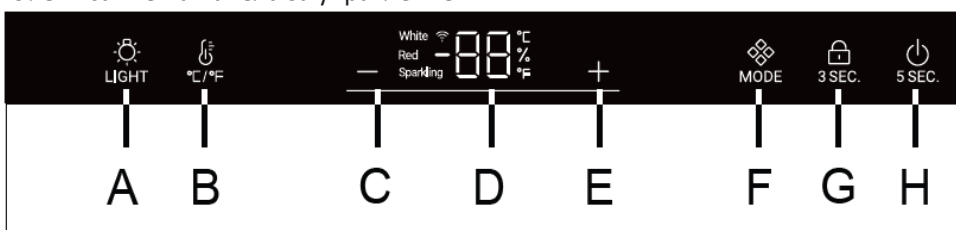



- |   |   |
|---|---|
| A Бутон за вѐтр. осветление/ Wi-Fi            | E Бутон за настройка на температурата: нагоре |
| B Бутон за смяна на °C /°F                    | F Бутон за избор на режим                     |
| C Бутон за настройка на температурата: надолу | G Бутон за заключване                         |
| D Дисплей                                     | H Бутон за захранване                         |

## 4.

### Функция

за автоматично заключване

Панелът за управление се заключва автоматично срещу всякакви натискания на бутони след 30 секунди от включването му. Светва  3 SEC. За да активирате заключването, натиснете бутона  за 3 секунди, когато е заключен, подсветката ще угасне. Бутон А не е заключен.

## 5. Функция на бутона за захранване

Натиснете бутона H за 5 секунди, уредът ще се изключи. След това натиснете бутона H за 5 секунди, уредът ще се включи.

## 6. Настройка на температурата



## Информация

## Предварителни настройки

- ▶ След като включите уреда в електрически контакт, оставете го поне 30 минути, за да се аклиматизира, преди да правите настройки.
- ▶ Когато уредът се включи след изключване от мрежовото захранване, може да са необходими няколко часа, за да се достигнат правилните температури. Точното време варира в зависимост от околната среда и зададената температура.

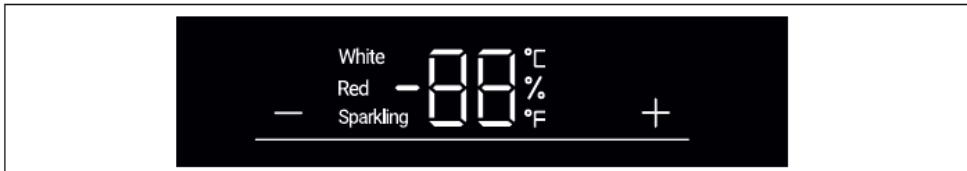

Натиснете бутона или , дисплеят ще започне на мига. Натиснете бутона или , за да зададете желаната температура. Диапазонът за настройка на температурата е 5-20 °C (41-68°F). Спрете да натискате бутона за 3 секунди и зададената температура ще бъде потвърдена.

## 7. Функция Режим

Натиснете бутона . Температурата се сменя от пенливо (8 °C или 47 °F) на бяло (12 °C или 54 °F) и червено (16 °C или 61 °F).

Препоръчителни температурни настройки

За различните видове вина са препоръчителни следните температури за пиене.

Червено вино	+13°C до +20°C (+55°F до +68°F)	Пенливо вино Просеко	+5°C до +8°C (+41°F до +47°F)
Бяло вино	+9°C до +12°C (+48°F до +54°F)		

Ако съхранявате вино за дълъг период от време, то трябва да се съхранява при температура между +10°C и +12°C (50°F и 54°F).

## 8. Режим на готовност

Екранът на дисплея се затъмнява автоматично за 30 секунди.

Той светва автоматично при докосване на някой бутон или отваряне на вратата.



### Информация

#### Влияние върху температурите

Температурата във вътрешността на уреда се влияе от следните фактори:

- Околна температура
- Количество съхранявани бутилки
- Честота на отваряне на вратата
- Местоположението на уреда

Настройката по подразбиране е 12°C

Когато дисплеят спре да мига, той отново показва текущата температура в уреда.

Достигането на зададената температура ще отнеме известно време.

### 9. Настройка на режима на осветяване

Натиснете бутона  . Когато осветлението в шкафа се включи, лампите ще светнат постепенно. При повторно натискане на същия бутон осветлението постепенно ще се изключи.

### 10. Функция °C/°F

Натиснете бутона  , за да превключите между градуси по Фаренхайт и Целзий.

### 11. Функция памет при изключване на захранването

При прекъсване на електрозахранването уредът автоматично запазва зададената температура. След възстановяване на захранването той ще работи на базата на температурата, зададена преди прекъсването на захранването.

### 12. Функция за компенсиране на ниска температура

Охладителят за вино има функция за компенсиране на ниската температура, за да се гарантира стабилността на температурата: Когато температурата на околната среда е по-ниска от зададената температура, уредът автоматично стартира функцията за компенсиране на ниската температура, като се загрева. Когато температурата в уред достигне зададената температура, функция за компенсиране на ниската температура автоматично се изключва.

### 13. Аларма за отваряне на вратата

Ако вратата остане отворена за повече от 1 минута, зумерът ще издава звуков сигнал, докато вратата не се затвори или не се натисне някой от бутоните на панела - тогава зумерът ще спре да издава звуков сигнал.





## Съвети за пестене на енергия

- ▶ Уверете се, че уредът се вентилира правилно (вижте МОНТИРАНЕ).
- ▶ Не монтирайте уреда на пряка слънчева светлина или в близост до източници на топлина (напр. печки, нагреватели).
- ▶ Избягвайте неоправдано ниска температура в уреда. Консумацията на енергия се увеличава, колкото по-ниска е зададената температура в уреда.
- ▶ Отваряйте вратата на уреда малко и за кратко, ако е възможно.
- ▶ Не превишавайте капацитета за броя бутилки, за да избегнете препятстването на въздушния поток.
- ▶ Поддържайте уплътненията на вратата чисти, така че вратата винаги да се затваря правилно.
- ▶ Най-енергоспестяващата конфигурация изисква чекмеджето, кутията за храна и рафтовете да бъдат поставени в уреда в заводско състояние, а храната да е поставена без да блокира изхода на въздухопровода.

## I. Рафт

1. Рафтовете са проектирани за лесно съхранение и лесно изваждане на виното. Те могат да се почистват с мека кърпа.
2. Обичайните бутилки с диаметър 76 мм могат да се подреждат една върху друга.
3. Магнум бутилки могат да се подреждат на долния рафт.
4. Количеството може да се различава от изображения брой или бутилки, ако са подредени една върху друга по различен начин.

Съвети за разположението на бутилките в охладителя за вино

Препоръчваме броят на бутилките вино да не надвишава два слоя на всеки рафт, а носещата способност на рафтовете за вино да не надвишава 20 кг. Преди да поставите бутилките в охладителя за вино се уверете дали рафтовете са изцяло стабилни. Освен това се уверете дали някоя бутылка не се издава навън от рафтовете за избягване на удар на бутилките в стъклената врата при затваряне.

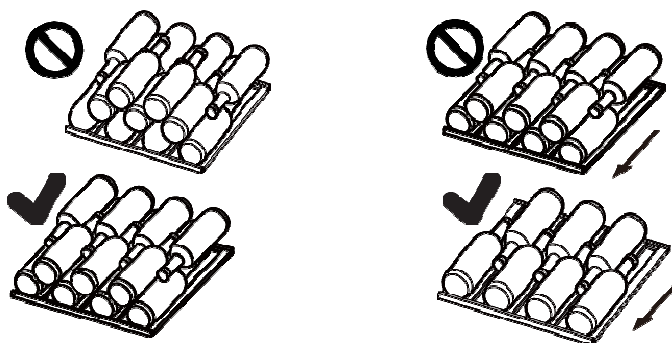

## 2. Осветление

Светодиодното вътрешно осветление се включва, когато вратата се отвори. За да включите осветлението, когато вратата е затворена, докоснете бутона  LIGHT. За да изключите осветлението, докоснете отново бутона. За увеличаване на енергийната ефективност осветлението трябва да се изключва, когато охладителят за вино не се разглежда.

## 3. Заклучване

За да заключите уреда, затворете вратата и поставете ключа в ключалката:

- ▶ Заклучете вратата, като завъртите ключа обратно на часовниковата стрелка;
- ▶ Отключете вратата, като завъртите ключа по посока на часовниковата стрелка.

### 1. Размразяване

Размразяването на уреда е автоматично; не е необходимо ръчно действие.

### 2. Смяна на светодиодната лампа

Лампата използва светодиод като източник на светлина, който се отличава с ниска консумация на енергия и дълъг експлоатационен живот. Ако има някаква неизправност, моля, свържете се с отдела за обслужване на клиенти. Вижте ОБСЛУЖВАНЕ НА КЛИЕНТИ.



### ПРЕДУПРЕЖДЕНИЕ!

Не сменяйте сами светодиодната лампа. Тя трябва да се сменя само от производителя или от оторизиран сервиз.

Параметри на LED лампата:

Напрежение: 12V; Максимална мощност: 8W (за HWS84GA, HWS84CNF) и HWS66GGE)

Напрежение: 12V; Максимална мощност: 5W (за HWS49GAE I HWS49GA)

### 5. Неизползване за по-дълъг период от време

Изключете захранващия кабел.

Почистете уреда и уплътненията на вратата, както е описано по-горе.

Дръжте вратата отворена за предотвратяване на поява на неприятни миризми вътре.

### 4. Преместване на уреда

1. Извадете всички бутилки и изключете уреда от електрическата мрежа.

2. Обезопасете рафтовете и другите подвижни части в уред с тиксо.

3. Не наклоняйте уреда повече от 45°, за да не повредите охладителната система.

### 5. Въздухообмен с филтър с активен въглен

Начинът, по който вината продължават да отлежават, зависи от условията на околната среда. Затова качеството на въздуха е от решаващо значение за запазването на виното. В долната част на задната стена на уреда е поставен филтър с активен въглен, който осигурява оптимално качество на въздуха.



### Информация

Препоръчваме ви да сменяте филтъра веднъж годишно. Филтрите могат да бъдат закупени от вашия дилър.

#### Смяна на филтъра:

Хванете филтъра за дръжката. Завъртете го наляво и го извадете.

#### Поставяне на филтъра:

Поставете дръжката във вертикално положение. Завъртете я надясно и поставете.

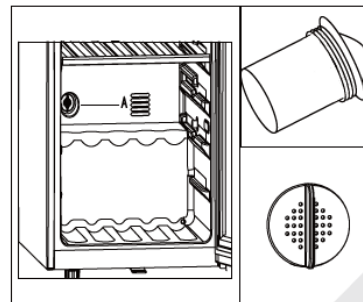

Много от случващите се проблеми могат да бъдат разрешени самостоятелно без специален опит. При проблем, моля, проверете всички показани възможности и следвайте инструкциите по-долу, преди да се свържете със следпродажбено обслужване. Вижте раздел ОБСЛУЖВАНЕ НА КЛИЕНТИ.

**ПРЕДУПРЕЖДЕНИЕ!**

- ⓘ Преди да започнете поддръжка, изключете уреда и извадете щепсела от контакта на електрическата мрежа.
- ▶ неправилните ремонти могат да причинят значителни последващи щети.
  - ▶ Повреденото захранване трябва да бъде заменено само от производителя, неговия сервизен агент или лица с подобна квалификация, за избягване на опасност.

Код за грешка	Причина	Решение
rH	Температурата е твърде висока.	Моля, свържете се с нашата служба за следпродажбено обслужване.
rL	Температурата е твърде ниска.	Моля, проверете дали температурата на околната среда е между 10 °C и 38 °C.

Проблем	Възможна причина	Възможно решение
Компресорът не работи.	<ul style="list-style-type: none"> <li>Щепселът не е включен в контакта.</li> </ul>	<ul style="list-style-type: none"> <li>Свържете щепсела към електрическата мрежа.</li> </ul>
Уредът често работи твърде дълго време.	<ul style="list-style-type: none"> <li>Външната температура е твърде висока.</li> <li>Уредът е бил изключен за определен период от време.</li> <li>Вратата на уреда не е плътно затворена.</li> <li>Вратата е била отваряна твърде често или твърде дълго.</li> <li>Уплътненията на вратите са замърсени, износени, напукани или несъответстващи.</li> <li>Не е осигурена необходимата циркулация на въздуха.</li> <li>Температурата е настроена на твърде ниска стойност.</li> </ul>	<ul style="list-style-type: none"> <li>В този случай е нормално уредът да работи по-дълго.</li> <li>Обикновено е необходимо известно време, за да се охлади напълно уредът.</li> <li>Затворете вратата и се уверете, че уредът е разположен на равна повърхност и няма храна или контейнер, които да стърчат до вратата.</li> <li>Не отваряйте вратата прекалено често.</li> <li>Почистете уплътнението на вратата или го сменете при службата за обслужване на клиенти.</li> <li>Осигурете подходяща вентилация.</li> <li>Проблемът ще се реши от само себе си при достигане на желаната температура.</li> </ul>
Вътрешността на уреда е мръсна и/или мирише.	<ul style="list-style-type: none"> <li>Вътрешността на уреда се нуждае от почистване.</li> </ul>	<ul style="list-style-type: none"> <li>Почистете вътрешността на охладителя за вино.</li> </ul>
Вътре в уреда не е достатъчно студено.	<ul style="list-style-type: none"> <li>Температурата е настроена на твърде висока стойност.</li> <li>Наскоро са добавени бутилки.</li> <li>Вратата на уреда не е плътно затворена.</li> <li>Вратата е била отваряна твърде често или твърде дълго.</li> <li>Уплътненията на вратите са замърсени, износени, напукани или несъответстващи.</li> </ul>	<ul style="list-style-type: none"> <li>Нулирайте температурата.</li> <li>Дайте време на наскоро добавените бутилки да достигнат желаната температура.</li> <li>Затворете вратата.</li> <li>Не отваряйте вратата твърде често.</li> <li>Почистете уплътнението на вратата или го сменете при отдела за обслужване на клиенти.</li> </ul>
Вътре в уреда е твърде студено.	<ul style="list-style-type: none"> <li>Температурата е настроена на твърде ниска стойност.</li> </ul>	<ul style="list-style-type: none"> <li>Нулирайте температурата.</li> </ul>
Образуване на влага от вътрешната страна на хладилното отделение.	<ul style="list-style-type: none"> <li>Климатът е твърде топъл и влажен.</li> <li>Вратата на уреда не е плътно затворена.</li> <li>Вратата е била отваряна твърде често или твърде дълго.</li> </ul>	<ul style="list-style-type: none"> <li>Увеличете температурата.</li> <li>Затворете вратата.</li> <li>Не отваряйте вратата твърде често.</li> </ul>

Проблем	Възможна причина	Възможно решение
Върху външната повърхност на уреда се натрупва влага.	<ul style="list-style-type: none"> <li>Климатът е твърде топъл и влажен</li> <li>Вратата не е затворена плътно. Студеният въздух в уреда и топлият въздух извън него кондензират.</li> </ul>	<ul style="list-style-type: none"> <li>Това е нормално при влажен климат и ще се промени, когато влажността намалее.</li> <li>Уверете се, че вратата е затворена плътно и че уплътненията уплътняват правилно.</li> </ul>
Уредът издава необичайни звуци	<ul style="list-style-type: none"> <li>Уредът не е разположен на равен терен.</li> <li>Уредът се допира до някакъв предмет около него.</li> </ul>	<ul style="list-style-type: none"> <li>Регулирайте крачетата, за да нивелирате уреда.</li> <li>Премахнете предметите около уреда.</li> </ul>
Чува се тих звук, подобен на течаща вода.	<ul style="list-style-type: none"> <li>Това е нормално.</li> </ul>	<ul style="list-style-type: none"> <li>-</li> </ul>
Вътрешното осветление или охладителната система не работят.	<ul style="list-style-type: none"> <li>Щепселът на електрическата мрежа не е свързан към контакта.</li> <li>Няма електрозахранване.</li> <li>Светодиодната лампа не е в изправност.</li> </ul>	<ul style="list-style-type: none"> <li>Включете щепсела на електрическата мрежа в контакта.</li> <li>Проверете електрическото захранване в помещението. Обадете се на местната електрическа компания.</li> <li>Моля, обадете се на сервиз за смяна</li> </ul>
Страните на охладителя и лентата на вратата се загреват	<ul style="list-style-type: none"> <li>Това е нормално.</li> </ul>	<ul style="list-style-type: none"> <li>-</li> </ul>
Вратата не се затваря правилно	<ul style="list-style-type: none"> <li>Уредът не е нивелиран.</li> <li>Вратата е блокирана.</li> </ul>	<ul style="list-style-type: none"> <li>Нивелирайте уреда с нивелиращите крачета.</li> <li>Проверете за блокирания от бутилки или рафтове.</li> </ul>

За да се свържете с отдела за техническа помощ, посетете нашия уебсайт:

<https://corporate.haier-europe.com/en/>

В раздела "Уебсайт" изберете марката на продукта и страната си. Ще бъдете пренасочени към конкретния уебсайт, където можете да намерите телефонния номер и формуляра за връзка с техническата помощ.

Лист с технически данни на продукта според регламент ЕС 2019/2016

Марка	Haier	Haier	Haier
Име/идентификатор на модела	HWS49GA /HWS49GAE	HWS84GNF	HWS84GA /HWS66GGE
Категория	Охладител за вино	Охладител за вино	Охладител за вино
Категория домакински хладилници	1	1	1
Клас на енергийна ефективност	F	F	G
Годишно потребление на енергия (kWh/година) <sup>1)</sup>	104	110	149/153
Обем за съхранение (L)	116/118	198	198
Климатичен клас: Този уред е предназначен да се използва при околна температура между 10 °C и 38 °C.	SN N ST	SN N ST	SN N ST
Емисии на акустичен шум във въздуха (db(A) re 1pW)	C(37)	C(37)	C(37)
Вид на уреда	Свободностоящ	Свободностоящ	Свободностоящ
Този уред е предназначен да се използва изключително за съхранение на вино.	Да	Да	Да
Размери (Д/Ш/В мм)	585/497/820	585/497/1270	585/497/1270

Обяснения:

1) Въз основа на резултатите от стандартни изпитвания за 24 часа. Действителната консумация на енергия зависи от реалната среда, количеството бутилки, зададената температура, отварянето и затварянето на вратата и др.

2) Номиналната консумация на енергия е стойността, получена при стандартното изпитване, когато шкафът за вино не включва вътрешното осветление.

- разширен умерен: "този хладилен уред е предназначен за използване при температури на околната среда от 10 °C до 32 °C";

- умерен: "този хладилен уред е предназначен за използване при температури на околната среда от 16 °C до 32 °C";

- субтропичен: "този хладилен уред е предназначен за използване при температури на околната среда от 16 °C до 38 °C";

- тропичен: "този хладилен уред е предназначен за използване при температури на околната среда от 16 °C до 43 °C";

Стандарти и директиви



Този продукт отговаря на изискванията на всички приложими директиви на ЕО със съответните хармонизирани стандарти, които предвиждат маркировка CE.

Препоръчваме ви да използвате нашата служба за обслужване на клиенти на Haier и оригинални резервни части.

Ако имате проблем с уреда, първо проверете раздел **ОТСТРАНЯВАНЕ НА НЕИЗПРАВНОСТИ**.

Ако не можете да намерите решение в него, свържете се с

► вашия местен търговец или

► Раздела Сервиз и поддръжка на [www.haier.com](http://www.haier.com), където ще намерите телефонните номера и ЧЗВ, и където ще можете да подадете заявка за обслужване.

За да се свържете с нашата служба, трябва да разполагате със следните данни.

Информацията може да се намери на табелката с номиналните стойности.

Модел \_\_\_\_\_ Серийн № \_\_\_\_\_

Също така проверете гаранционната карта, предоставена с продукта, в случай на гаранция.

За обща бизнес информация, моля, вижте нашите адреси в Европа по-долу

#### Европейски адреси на Haier

Държава*	Пощенски адрес	Държава	Пощенски адрес
<b>Италия</b>	Haier Europe Trading SRL Via De Cristoforis, 12 21100 Verese ИТАЛИЯ	<b>Франция</b>	Haier Europe Trading SRL Via De Cristoforis, 12 21100 Verese ИТАЛИЯ
<b>Испания</b> <b>Португалия</b>	Haier Iberia SL Pg. Garcia Faria, 49-51 08019 Барселона ИСПАНИЯ	<b>Белгия-ФР</b> <b>Белгия-NL</b> <b>Нидерландия</b> <b>Люксембург</b>	Haier Benelux SA Андерлехт Route de Lennik 451 БЕЛГИЯ
<b>Германия</b> <b>Австрия</b>	Haier Deutschland GmbH Hewlett-Packard-Str. 4 D-61352 Bad Homburg ГЕРМАНИЯ	<b>Полша</b> <b>Чехия</b> <b>Унгария</b> <b>Гърция</b> <b>Румъния</b> <b>Русия</b>	Haier Poland Sp. zo.o. Al. Jerozolimskie 181B 02-222 Warszawa ПОЛША
<b>Обединено кралство</b>	Haier Appliances UK Co. Ltd. One Crown Square Church Street East Woking, Surrey, GU21 6HR Великобритания		

**НАЛИЧНОСТ НА РЕЗЕРВНИ ЧАСТИ:** Термостатите, температурните датчици, печатните платки и светлинните източници се предлагат за период от минимум седем години след пускането на пазара на последния модел. Дръжките на вратите, пантите на вратите, таблата и кошниците се предлагат за период от минимум седем години, а уплътненията на вратите - за период от минимум 10 години след пускането на пазара на последния модел.

**Минималната гаранция е:** 2 години за страните от ЕС, 3 години за Турция, 1 година за Обединеното кралство, 1 година за Русия, 3 години за Швеция, 2 години за Сърбия, 5 години за Норвегия, 1 година за Мароко, 6 месеца за Алжир, за Тунис не се изисква правна гаранция.

За допълнителна информация относно продукта се обърнете към

<https://eprel.ec.europa.eu/> или сканирайте QR кода върху енергийния етикет,

предоставен с уреда.



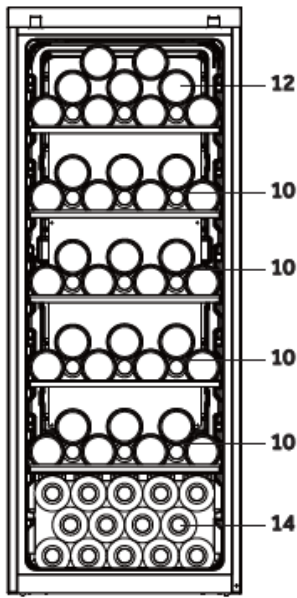
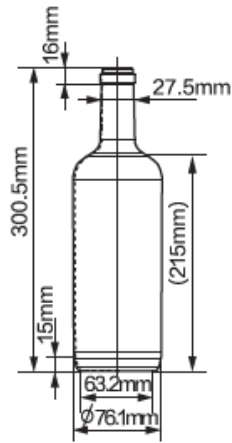

(66)  
HWS66GGE

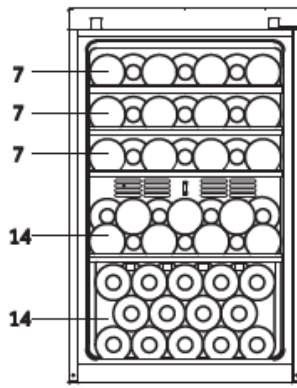

(49)  
HWS49GA  
HWS49GAE

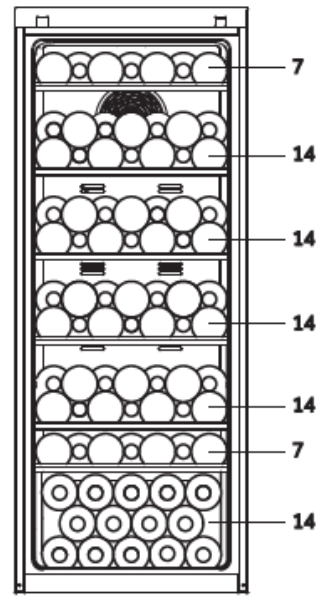

(84)  
HWS84GA  
HWS84GNF

HWS-84GA-49GA-49GAE-84GNF-66GGE-EN

**Haier**

