

Haier

МИКРОВЪЛНОВИ ФУРНИ
ИНСТРУКЦИЯ ЗА МОНТИРАНЕ

БГ

Инструкция за монтиране

Моля, прочетете внимателно ръководството преди монтиране

Моля, обърнете внимание на електрическото свързване

Фурната е снабдена с щепсел и трябва да се свързва само към правилно монтиран заземен контакт. Съгласно съответните разпоредби контактът трябва да се монтира, а свързващият кабел да се сменя само от квалифициран електротехник.

Ако след монтирането щепселът вече не е достъпен, от страната на монтиране трябва да има многополюсен изолиращ ключ с разстояние между контактите най-малко 3 мм.

Вграденият шкаф не трябва да има задна стена зад уреда.

Минималната височина за монтиране е 85 см.

Не покривайте вентилационните отвори и точките за всмукване на въздух.

А. Вградени мебели

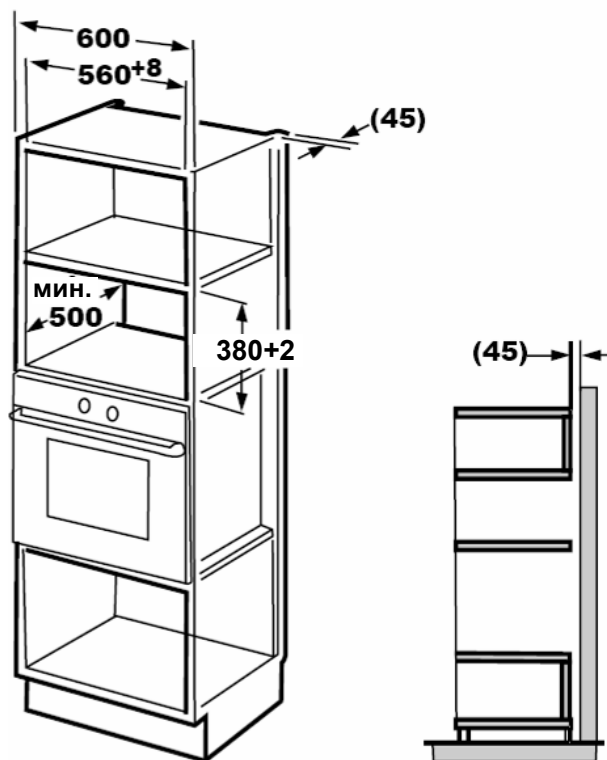

В. Подготовка на шкафа.

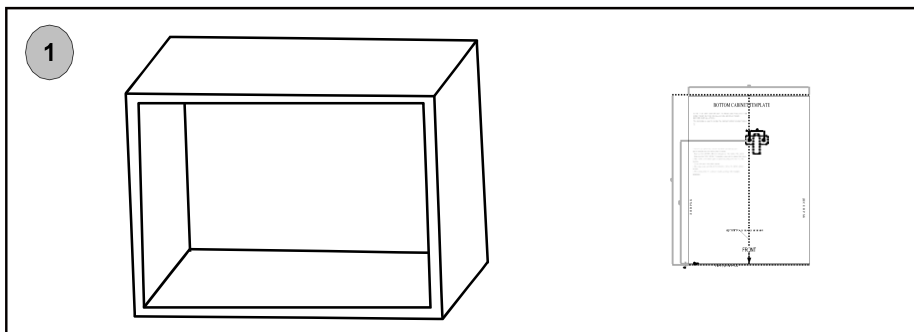

1. Поставете ШАБЛОНА ЗА ДОЛНИЯ ШКАФ на дъното на шкафа. Направете така, че централната линия на шаблона да съвпадне с дъното на шкафа.

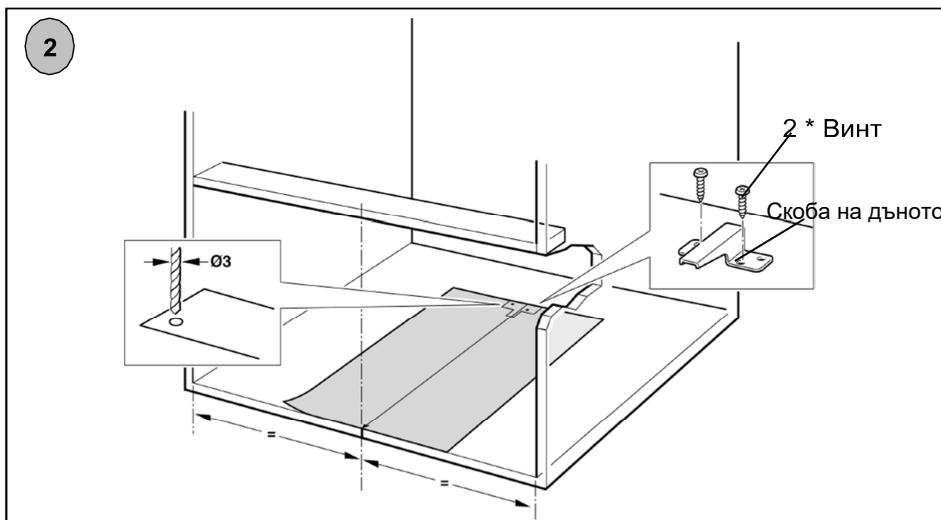

2. Фиксирайте СКОБАТА НА ДЪНОТО с два ВИНТА. И извадете ШАБЛОНА ЗА ДОЛНИЯ ШКАФ.

С. Монтиране на фурната.

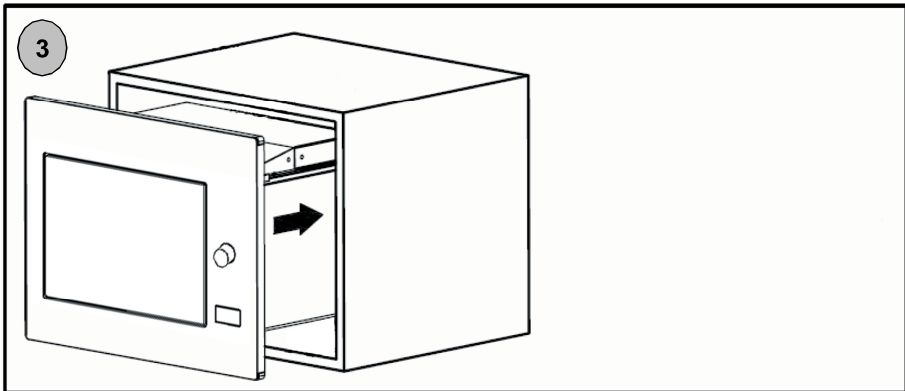

3. Монтирайте фурната в шкафа.

- Не затискайте и не прегъвайте захранващия кабел.

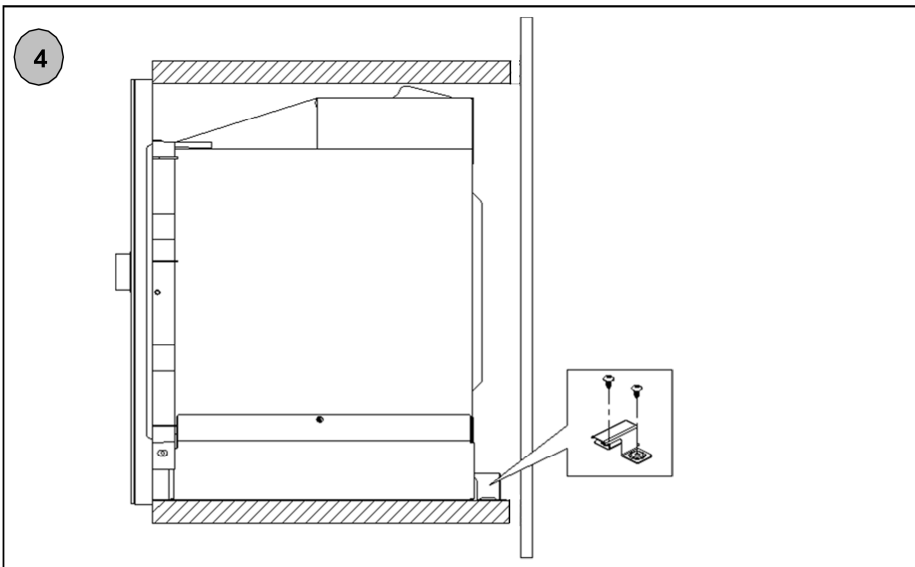

4. Скобата на дъното се монтира към задния корпус на фурната.

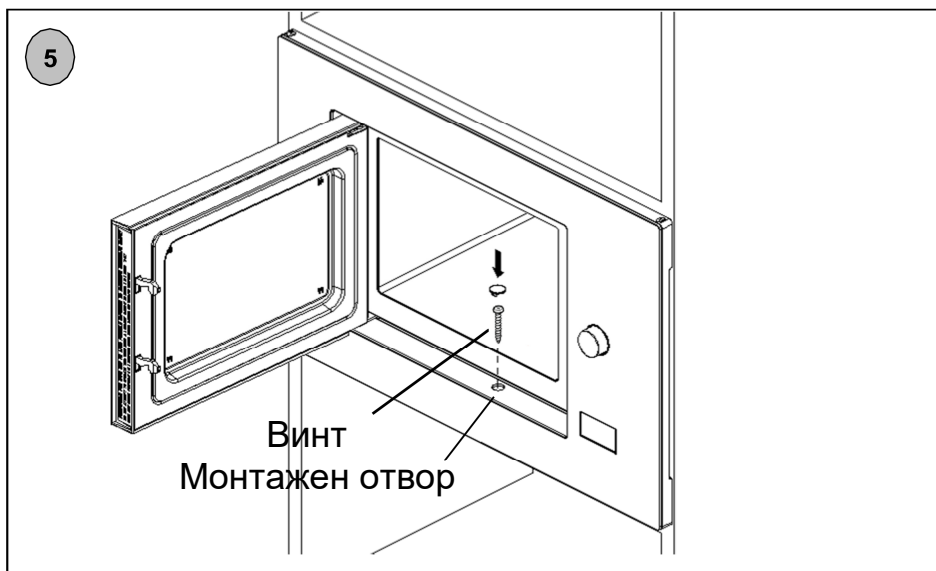

5. Отворете вратата; закрепете фурната към шкафа с **ВИНТ** в **МОНТАЖНИЯ ОТВОР** на **МОНТАЖНИЯ КОМПЛЕКТ**. След това закрепете пластмасовия капак на **МОНТАЖНИЯ КОМПЛЕКТ** към **МОНТАЖНИЯ ОТВОР**.

Haier

HOR38G5FT

МИКРОВЪЛНОВИ ФУРНИ
ИНСТРУКЦИИ ЗА ПОТРЕБИТЕЛЯ

БГ

Микровълнова фурна

ИНСТРУКЦИИ ЗА УПОТРЕБА

МОДЕЛ : HOR38G5FT

Прочетете внимателно тези инструкции, преди да използвате микровълновата си фурна, и ги пазете внимателно.

Ако спазвате инструкциите, фурната ви ще ви осигури дълги години добра работа.

ПАЗЕТЕ ГРИЖЛИВО ТЕЗИ ИНСТРУКЦИИ

ПРЕДПАЗНИ МЕРКИ ЗА ИЗБЯГВАНЕ НА ЕВЕНТУАЛНО ИЗЛАГАНЕ НА ПРЕКОМЕРНА МИКРОВЪЛНОВА ЕНЕРГИЯ

(а) Не се опитвайте да работите с фурната при отворена врата, тъй като това може да доведе до вредно излагане на микровълнова енергия. Важно е да не повреждате и да не променяте върху предпазните блокировки.

(б) Не поставяйте никакви предмети между предната страна на фурната и вратата и не позволявайте върху уплътнителните повърхности да се натрупват замърсявания или остатъци от почистващи препарати.

(в) **ПРЕДУПРЕЖДЕНИЕ:** Ако вратата или уплътненията на вратата са повредени, фурната не трябва да се използва, докато не бъде ремонтирана от компетентно лице.

ДОПЪЛНЕНИЕ

Ако уредът не се поддържа добре почистен, повърхността му може да се влоши и да повлияе на продължителността на живота на уреда и да доведе до опасна ситуация.

Спецификации

Модел:	HOR38G5FT
Номинално напрежение:	230 В ~ 50 Хц
Номинална входяща мощност (микровълнова):	1450 Вт
Номинална изходна мощност (микровълнова):	900 Вт
Номинална входяща мощност (грил):	1100 Вт
Вместимост на фурната:	28 литра
Диаметър на грамофона:	Ø315 мм
Външни размери:	595x401x388 мм
Нетно тегло:	Приблизително 19 кг

ВАЖНИ ИНСТРУКЦИИ ЗА БЕЗОПАСНОСТ ПРЕДУПРЕЖДЕНИЕ

За да намалите риска от пожар, токов удар, нараняване на хора или излагане на прекомерна енергия на микровълновата фурна, когато използвате уреда, спазвайте основните предпазни мерки, включително следните:

1. Предупреждение: Течности и други храни не трябва да се нагряват в затворени съдове, тъй като могат да експлодират.
2. Предупреждение: Опасно е за всяко друго лице, освен за компетентно, да извършва сервизно обслужване или ремонт, които включват отстраняване на капака, който осигурява защита срещу излагане на микровълнова енергия.
3. Този уред може да се използва от деца на възраст от 8 години и повече и от лица с намалени физически, сетивни или умствени способности, или с липса на опит и познания, ако са под надзор или са получили инструкции за използване на уреда по безопасен начин и разбират свързаните с него опасности. Децата не трябва да играят с уреда. Почистването и потребителската поддръжка не трябва да се извършват от деца, освен ако те са на възраст над 8 години и са под надзор.
4. Съхранявайте уреда и кабела му на място, недостъпно за деца под 8 години.
5. Използвайте само съдове, подходящи за употреба в микровълнови фурни.
6. Фурната трябва да се почиства редовно и да се отстраняват всички остатъци от храна.
7. Прочетете и спазвайте специфичните: „ПРЕДУПРЕЖДЕНИЯ ЗА ИЗБЯГВАНЕ НА ВЪЗМОЖНО ИЗЛАГАНЕ НА ПРЕКОМЕРНА МИКРОВЪЛНОВА ЕНЕРГИЯ“.
8. Когато загревате храна в пластмасови или хартиени съдове, наблюдавайте фурната поради възможността от запалване.

9. Ако се отделя дим, изключете или извадете щепсела на уреда от контакта и дръжте вратата затворена, за да потушите евентуални пламъци.
10. Не преварявайте храната.
11. Не използвайте кухината на фурната за съхранение. Не съхранявайте във фурната предмети като хляб, бисквити и др.
12. Отстранете телените връзки и металните дръжки от хартиените или пластмасовите контейнери/ торбички, преди да ги поставите във фурната.
13. Монтирайте или разполагайте тази фурна само в съответствие с предоставените инструкции за монтиране.
14. Яйца с черупка и цели твърдо сварени яйца не трябва да се загряват в микровълнови фурни, тъй като могат да експлодират, дори и след приключване на загряването в микровълнова фурна.
15. Този уред е предназначен за използване в домакинството и подобни приложения, например:
 - кухненски помещения за персонала в магазини, офиси и други работни помещения;
 - от клиенти в хотели, мотели и други жилищни сгради;
 - селски къщи;
 - места за настаняване от тип „нощувка и закуска“.
16. Ако захранващият кабел е повреден, той трябва да бъде заменен от производителя, неговия сервизен представител или от лица с подобна квалификация, за да се избегне опасност.
17. Не съхранявайте и не използвайте уреда на открито.
18. Не използвайте фурната в близост до вода, във влажно мазе или в близост до плувен басейн.
19. Температурата на достъпните повърхности може да е висока, когато уредът работи. Повърхностите могат да се нагорещят по време на работа. Дръжте кабела далеч от нагорещени повърхности и не покривайте вентилационните отвори на фурната.

20. Не оставяйте кабела да виси над ръба на масата или плота.
21. Ако не поддържате фурната чиста, това може да доведе до влошаване на повърхността, което може да се отрази неблагоприятно на живота на уреда и евентуално да доведе до опасна ситуация.
22. Съдържанието на бутилките за хранене и бурканчетата с бебешка храна се разбърква или разклаща и преди консумация се проверява температурата, за да се избегнат изгаряния.
23. Загриването на напитки в микровълнова фурна може да доведе до забавено избухливо кипене, затова трябва да се внимава при работа със съда.
24. Уредът не е предназначен за използване от лица (включително деца) с намалени физически, сетивни или умствени способности или с липса на опит и познания, освен ако те са под надзор или са получили инструкции за използването на уреда от лице, отговорно за тяхната безопасност.
25. Децата трябва да бъдат наблюдавани, за да се гарантира, че няма да си играят с уреда.
26. Уредите не са предназначени да се управляват с помощта на външен таймер или отделна система за дистанционно управление.
27. Достъпните части могат да се нагреят по време на работа. Малките деца трябва да се пазят от тях.
28. Не трябва да се използва парочистачка.
29. По време на работа уредът се нагрива. Трябва да се внимава да не се докосват нагревателните елементи във вътрешността на фурната.
30. Използвайте само температурната сонда, препоръчана за тази фурна (за фурни, снабдени с възможност за използване на температурна сонда).

31. ПРЕДУПРЕЖДЕНИЕ: Уредът и достъпните му части се нагряват по време на работа. Трябва да се внимава да не се докосват нагревателните елементи. Деца на възраст под 8 години трябва да се държат настрана, освен ако не са под непрекъснат надзор.

32. Микровълновата фурна трябва да работи с отворена декоративна врата (за фурни с декоративна врата).

33. Повърхността на шкафа за съхранение може да се нагорещи.

ПРОЧЕТЕТЕ ВНИМАТЕЛНО И ЗАПАЗЕТЕ ЗА БЪДЕЩА СПРАВКА

За намаляване на риска от нараняване на хора, заземете инсталацията

ОПАСНОСТ

Опасност от токов удар
Докосването на някои от вътрешните компоненти може да доведе до сериозно нараняване или смърт. Не разглобявайте този уред.

ПРЕДУПРЕЖДЕНИЕ

Опасност от токов удар
Неправилното използване на заземяването може да доведе до токов удар. Не включвайте уреда в контакта, докато не бъде правилно монтиран и заземен.

Уредът трябва да бъде заземен. В случай на електрическо късо съединение заземяването намалява риска от токов удар, като осигурява отвеждащ проводник за електрическия ток. Този уред е оборудван с кабел със заземяващ проводник и заземяващ щепсел. Щепселът трябва да бъде включен към правилно монтиран и заземен.

Консултирайте се с квалифициран електротехник или сервизен специалист, ако инструкциите за заземяване не са напълно разбрани или ако има съмнение дали уредът е правилно заземен. Ако е необходимо да се използва удължител, използвайте само 3-жилен кабел

1. Предвиден е къс захранващ кабел, за да се намалят рисковете, произтичащи от заплитане или спъване в по-дълъг кабел.
2. Ако се използва дълъг кабел или удължител:
 - 1) Отбелязаната електрическа мощност на комплекта кабели или удължителя трябва да бъде поне толкова голяма, колкото е електрическата мощност на уреда.
 - 2) Удължителният кабел трябва да бъде заземен 3-жилен кабел.
 - 3) Дългият кабел трябва да бъде разположен така, че да не се премята през плота или масата, където може да бъде дръпнат от деца или може да се спънете неволно.

ПОЧИСТВАНЕ

Задължително изключете уреда от електрическата мрежа.

1. След използване на фурната я почистете с леко влажна кърпа.
2. Почиствайте аксесоарите по обичайния начин със сапунена вода.
3. Рамката на вратата, уплътнението и съседните части трябва да се почистват внимателно с влажна кърпа, когато са замърсени.
4. Не използвайте груби абразивни почистващи препарати или остри метални стъргалки за почистване на стъклото на вратата на фурната, тъй като те могат да надраскат повърхността и да доведат до счупване на стъклото.
5. Съвет за почистване – за по-лесно почистване на стените на кухнята, до които се допира приготвената храна: Поставете половин лимон в купа, добавете 300 мл (1/2 пинта) вода и загрейте на 100% мощност на микровълновата фурна за 10 минути. Избършете фурната с мека и суха кърпа.

СЪДОВЕ

ВНИМАНИЕ

Опасност от

нараняване на хора

Опасно е друго лице, освен компетентно, да

извършва сервизно

обслужване или

ремонт, които включват

отстраняване на

капака, който осигурява

защита срещу излагане

на микровълнова

енергия.

Вижте инструкциите за „Материали, които можете да използвате в микровълновата фурна или които трябва да избягвате в микровълновата фурна“. Възможно е да има някои неметални съдове, които не са безопасни за използване в микровълнова фурна. Ако се съмнявате, можете да изпробвате въпросния съд, като следвате процедурата по-долу.

Изпробване на съдовете:

1. Напълнете подходящ за микровълнова фурна съд с 1 чаша студена вода (250 мл) заедно със съответния съд за изпробване.
2. Гответе на максимална мощност в продължение на 1 минута.
3. Внимателно опипайте съда. Ако празният съд е топъл, не го използвайте за готвене в микровълнова фурна.
4. Не превишавайте времето за готвене от 1 минута.

Материали, които можете да използвате в микровълновата фурна

Съдове	Забележки
Съд за печене	Следвайте инструкциите на производителя. Дъното на съда за печене трябва да е поне 3/16 инча (5 мм) над въртящата се чиния. Неправилната употреба може да доведе до счупване на въртящата се чиния.
Съдове за хранене	Само подходящи за микровълнова фурна. Следвайте инструкциите на производителя. Не използвайте напукани или счупени съдове.
Съглени буркани	Винаги сваляйте капака. Използвайте само за загряване на храна, докато стане топла. Повечето съглени буркани не са устойчиви на топлина и могат да се счупят.
Съглени съдове	Само термоустойчиви съглени съдове за фурна. Уверете се, че няма метални елементи. Не използвайте напукани или счупени съдове.
Торбички за готвене във фурна	Следвайте инструкциите на производителя. Не затваряйте с метална връзка. Направете прорези, за да може парата да излиза.
Хартиени чинии и чаши	Използвайте само за краткотрайно готвене/затопляне. Не оставяйте фурната без надзор, докато готвите.
Хартиени кърпи	Използвайте за покриване на храна за претопляне и абсорбиране на мазнини. Използвайте под наблюдение само за кратко готвене.
Пергаментова хартия	Използвайте като капак, за да предотвратите пръски, или като обвивка за готвене на пара.
Пластмаса	Само подходяща за микровълнова фурна. Следвайте инструкциите на производителя. Трябва да има етикет „Безопасно за микровълнова фурна“. Някои пластмасови съдове омекват, когато храната в тях се нагорещи. „Торбичките за варене“ и плътно затворените пластмасови торбички трябва да се прорезат, пробият или проветряват според указанията на опаковката.
Пластмасова опаковка	Само подходяща за микровълнова фурна. Използвайте за покриване на храната по време на готвене, за да запазите влагата. Не позволявайте пластмасовото фолио да докосва храната.
Термометри	Само за микровълнова фурна (термометри за месо и сладкиши).
Восъчна хартия	Използвайте като капак, за да предотвратите пръски и да запазите влагата.

Материали, които трябва да избягвате в микровълновата фурна

Съдове	Забележки
Алуминиева тава	Може да предизвика образуване на електрическа дъга. Прехвърлете храната в подходящ за микровълнова фурна съд.
Кутия за храна с метална дръжка	Може да предизвика образуване на електрическа дъга. Прехвърлете храната в подходящ за микровълнова фурна съд.
Метални съдове или съдове с метално покритие	Металът предпазва храната от микровълновата енергия. Металното покритие може да предизвика образуване на електрическа дъга.
Метални връзки	Може да причинят образуване на електрическа дъга и да предизвикат пожар във фурната.
Хартиени торбички	Могат да предизвикат пожар във фурната.
Пластмасова пяна	Пластмасовата пяна може да се разтопи или да замърси течността в нея, когато е изложена на висока температура.
Дърво	Дървото изсъхва, когато се използва в микровълнова фурна, и може да се разцепи или напука.

НАСТРОЙКА НА ФУРНАТА

Наименования на частите и принадлежностите на фурната

Извадете фурната и всички материали от кашона и кухнята на фурната. Вашата фурна се доставя със следните аксесоари:

Стъклена чиния	1
Пръстен на въртящата се чиния	1
Ръководство за експлоатация	1

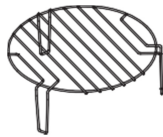
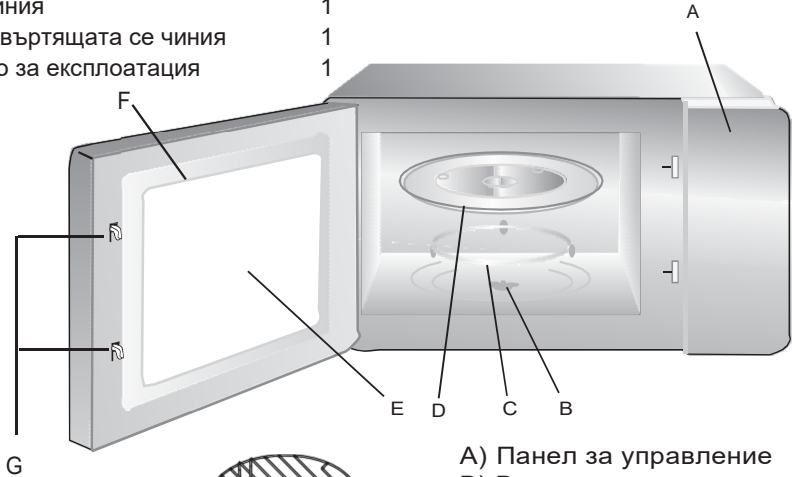

Решетка за грил (само за серията с грил)

- A) Панел за управление
- B) Вал на въртящата се чиния
- C) Пръстен на върт. се чиния
- D) Стъклена чиния
- E) Прозорец за наблюдение
- F) Врата
- G) Защитна блокираща система

Монтиране на въртящата се чиния

Главина (от долната страна)

Стъклена чиния

Вал на върт. се чиния

Пръстен на въртящата се чиния

- а. Никога не поставяйте стъклената чиния с преобърната. Стъклената чиния никога не трябва да се ограничава.
- б. По време на готвене винаги трябва да се използват както стъклената чиния, така и пръстенът на въртящата се чиния.
- в. Всички храни и контейнери за храна винаги се поставят върху стъклената чиния за готвене.
- г. Ако стъклената чиния или пръстенът на въртящата се чиния се напукат или счупят, свържете се с най-близкия оторизиран сервизен център.

Монтиране и свързване

1. Уредът е предназначен само за битова употреба.
2. Тази фурна е предназначена само за вграждане. Тя не е предназначена за използване върху плот или за използване в шкаф.
3. Моля, спазвайте специалните инструкции за монтиране.
4. Уредът може да се монтира в шкаф за стенен монтаж с ширина 60 см (с дълбочина 55 см и височина 85 см от пода).
5. Уредът е снабден с щепсел и трябва да се свързва само към правилно монтиран заземен контакт.
6. Напрежението в електрическата мрежа трябва да съответства на напрежението, посочено на табелката.
7. Контактът трябва да се монтира и свързващият кабел да се сменя само от квалифициран електротехник. Ако след монтирането щепселът вече не е достъпен, от страната на монтиране трябва да има устройство за изключване на всички клеми с разстояние между контактите най-малко 3 мм.
8. Не трябва да се използват преходници, разклонители и удължители. Претоварването може да доведе до риск от пожар.

При работа достъпната повърхност може да е гореща.





Инструкции за работа



1. Настройка на часовника

Когато фурната има захранване, на LCD дисплея ще се покаже "0:00", а зумерът ще звънне веднъж.

1) Натиснете  " два пъти, цифрите за часа ще мигат.

2) Натисн. "" или "", за да настроите часа, като въведения час трябва да бъде от 0 до 23.

3) Натиснете , цифрите за минути ще мигат.

4) Натисн. "" или "", за да настроите минутите, стойността трябва да е от 0 до 59.



5) Натиснете , за да завършите настройката на часовника. ":" ще започне да мига, а часът ще светне.

Забележка: 1) Ако часовникът не е настроен, той няма да функционира при захранване.

2) При настройка на часовника, ако натиснете "", фурната автоматично ще се върне към предишното си състояние.



2. Готвене в микровълнова фурна

STOP

Натисн. "", на LCD дисплея ще се покаже "P100". Натисн. ""

за време или натисн. "" или "" за да изберете желаната мощност, и "P100", "P80", "P50",

За всяко натискане ще се показва "P30" или "P10". След това натиснете "", за потвърждение, и натисн.

"" или "" за задаване на времето за готвене от 0:05 до 95:00. Пак "", за старт на готвене.

START

Пример: Ако искате да използвате 80 % от мощността на микровълновата фурна за готвене в продължение на 20 минути, можете да използвате фурната по следния начин.

1) Натиснете  " веднъж, на екрана се появява "P100".

2) Натиснете  " отново или натиснете "" или "", за да изберете 80% мощност на фурната.



START



START

Забележка: интервалите за времето за настройка на кодиращия превключвател са следните:

0---1 мин.	: 5 секунди
1---5 мин.	: 10 секунди
5---10 мин.	: 30 секунди
10---30 мин.	: 1 минута
30---95 мин.	: 5 минути

" F "	Инструкции	Микровълнова печка	
		Дисплей	Мощност
Поредност			
1	P100	100%	
2	P80	80%	
3	P50	50%	
4	P30	30%	
5	P10	10%	
6	G	0%	100%
7	C-1	55%	45%
8	C-2	36%	64%

3. Грил или комбинирано готвене

Натисн. " F " веднъж, на дисплея се появява "P100" и после " F " няколко пъти или натиснете бутона " - " или " + " за да изберете желаната мощност, а "G", "C-1" или "C-2" ще покажат

на дисплея за всяко добавено натискане. После " START ", за да потвърдите, и

" - " или " + " за задаване на времето за готвене от 0:05 до 95:00. Натиснете " START " отново, за да започнете да готвите.

Пример: Ако искате да използвате 55% мощност на микровълновата фурна и 45% мощност на грила (C-1), за да готвите в продължение на 10 минути, можете да използвате фурната по следния начин.

1) Натиснете " F " веднъж, на екрана се появява "P100".

2) Натиснете " F " за времената или " - " или " + ", за да изберете комб. режим 1.

3) Натисн. " START ", за да потвърдите, и на екрана се показва "C-1".



START



Забележка: Ако mine половината от времето за грил, фурната издава два звукови сигнала, което е нормално.

За да постигнете по-добър ефект от гриловането на храната, трябва да обърнете храната, да затворите вратата и след това да натиснете " START ", за да продължите да готвите.

START



Ако не се направи нищо, фурната ще продължи да готви.

4. Бърз старт

- 1) В режим изчакване натиснете "  ", за да започнете да готвите със 100% мощност, всяко допълнително натискане ще увеличи времето за готвене с 30 секунди до 95 минути.
- 2) При готвене в микровълнова фурна, на грил и в комб. режим всяко натискане на "  " може да увеличи времето за готвене с 30 секунди.

5. Размразяване спрямо теглото



- 1) Натиснете "  " веднъж и фурната ще покаже "dEF1".

- 2) Натисн. "  " ил "  ", за да изберете теглото на храната от 100 до 2000 г.

- 3) Натисн. "  ", за да започнете размразяването.

6. Размразяване по време

- 1) Натисн. "  " два пъти и фурната ще покаже "dEF2".



- 2) Натисн. "  " или "  ", за да изберете времето за размразяване.

- 3) Натисн. "  ", за да започнете размразяването.

7. Автоматично меню

- 1) Натисн. "  ", за да изберете менюто, и на дисплея ще се появят "A-1" до "A-8", което означава пица, месо, зеленчуци, тестени изделия, картофи, риба, напитки и пуканки.

- 2) Натиснете "  ", за да потвърдите.



- 3) Натисн. "  "  ", за да изберете теглото по подразбиране от структурата на менюто.

- 4) Натисн. "  ", за да започнете готвенето.

Пример: Ако искате да използвате „Автоматично меню“, за да пригответе 350 г. риба

- 1) Натисн. "  ", докато не се покаже "A-6".

- 2) Натисн. "  ", за да потвърдите.





- 3) Натисн. "  " или "  ", за да изберете теглото на рибата, докато се покаже "350".

- 4) Натисн. "  ", за да започнете да готвите.

Структура на менюто:

Меню	Тегло	Дисплей
А-1 Пица	200 г	200
	400 г	400
А-2 Месо	250 г	250
	350 г	350
	450 г	450
А-3 Зеленчуци	200 г	200
	300 г	300
	400 г	400
А-4 Паста	50 г (с 450 г студена вода)	50
	100 г (с 800 г студена вода)	100
А-5 Картофи	200 г	200
	400 г	400
	600 г	600
А-6 Риба	250 г	250
	350 г	350
	450 г	450
А-7 Напитки	1 чаша (120 мл)	120
	2 чаши (240 мл)	240
	3 чаши (360 мл)	360
А-8 Пуканки	50 г	50
	100 г	100

8. Кухненски таймер











- (1) Натисн. "  " веднъж, светодиодът ще покаже 00:00.
- (2) С "  "или"  " за коректното време (Максималното време за готвене е 95 минути.)
- (3) Натисн. "  ", за да потвърдите настройката.
- (4) При достигане на времето, настроено в таймера, зумерът ще звънне 5 пъти.
Ако часовникът е настроен (24-часова система), светодиодът ще покаже текущия час.

Забележка: Кухненското време е различно от 24-часовата система. Кухненският таймер е таймер.



9. Готвене на няколко стъпки

За готвене могат да бъдат зададени най-много 2 стъпки. При готвене на няколко стъпки, ако една от стъпките е размразяване, размразяването се поставя в първата стъпка.

Пример: Ако искате да размразите храната за 5 минути и след това да я пригответе с 80% мощност на микровълновата фурна в продължение на 7 минути, работете с него по следния начин:

- 1) Натисн. "  " два пъти и фурната ще покаже "dEF2".
-
- 2) Чрез "  "или"  ", изберете времето за размразяване, докато се покаже "5:00".
-
- 3) Натисн. "  " един път, на екрана се показва "P100".
-
- 4) Натиснете "  " още веднъж или чрез "  "или"  ", изберете 80% мощност на микровълновата фурна.
-
- 5) Натисн. "  ", за да потвърдите и на екрана се показва "P 80".
-
- 6) Чрез "  "или"  ", настройте времето за готвене, докато на дисплея се появи "7:00".
-
- 7) Натиснете "  ", за да започнете готвенето, и зумерът ще прозвучи веднъж за първата стъпка, времето за размразяване ще се отброява; зумерът ще прозвучи отново при влизане във втората стъпка на готвенето. Когато готвенето завърши, зумерът прозвучава пет пъти.

10. Осведомяваща функция

- (1) При режим на микровълнова печка, грил и комбинирано готвене натиснете "  ", текущата мощност ще се покаже за 3 секунди. След 3 секунди фурната ще се върне в предишното си състояние;
- (2) В режим на готвене чрез "  " можете да се осведомите за часа и часът ще се покаже за 3 секунди.



11. Функция за блокиране за деца

Блокиране: В състояние на изчакване натиснете  за 3 секунди, ще се чуе звуков сигнал, обозначаващ влизането в състояние на блокиране за деца и ще се покаже текущия час, в противен случай LCD дисплеят ще покаже "0:00".

Индикаторът за заключване ще светне.

Изход от блокирането: В заключено състояние натиснете  за 3 секунди, ще се чуе звуков сигнал, който означава, че блокирането е премахнато. Индикаторът за блокиране ще изгасне.

12. Спецификация

- (1) трябва да се натисне , за да се продължи готвенето, ако вратата се отвори по време на готвене.
- (2) След като е зададена програмата за готвене  не се натиска за 1 минута. На дисплея ще се покаже текущият час. Настройката ще бъде отменена.
- (3) Звуковият сигнал се чува веднъж при действително натискане, а при недействително натискане няма да има отговор.
- (4) Звуковият сигнал ще прозвучи пет пъти, за да ви напомни за приключването на готвенето.

13. Отваряне на вратата на фурната

Натиснете  и вратата на фурната ще се отвори.

Това не работи при активирана функция за блокиране.

Отстраняване на неизправности

Ако има някаква неизправност, преди да потърсите помощ, първо направете следните проверки.

Нормална работа	
Микровълновата фурна смущава приемането на телевизия	Приемането на радио и телевизионни програми може да бъде смутено, когато микровълновата фурна работи. Това е подобно на смущенията при работа на малки електрически уреди, като миксер, прахосмукачка и електрически вентилатор. Това е нормално.
Затъмнена светлина на фурната	При готвене в микровълнова фурна с ниска мощност светлината на фурната може да стане слаба. Това е нормално.
Натрупване на пара върху вратата, горещ въздух от	При готвене от храната може да излиза пара. Най-много се отделя от вентилационните отвори. Но част от нея може да се натрупа на хладно място, например на вратата на фурната. Това е нормално.
Фурната се стартира случайно, без да е поставена храна.	Забранено е използването на уреда без храна в него. Това е много опасно.

Неизправност	Възможна причина	Начин за отстраняване
Фурната не може да бъде стартирана.	(1) Захранващият кабел не е включен добре.	Извадете щепсела от контакта. След това включете отново след 10 секунди.
	(2) Изгаряне на предпазителя или сработване на прекъсвача.	Сменете предпазителя или нулирайте прекъсвача (поправка се от професионален персонал от нашата фирма)
	(3) Проблем с контакта.	Изпробвайте контакта с други електрически уреди.
Фурната не загрява.	(4) Вратата не е добре затворена.	Затворете добре вратата.



Този уред е маркиран в съответствие с Европейската директива 2002/96/ЕО относно отпадъците от електрическо и електронно оборудване (ОЕЕО). Като гарантирате, че този продукт се изхвърля правилно, ще помогнете да се предотвратят потенциалните негативни последици за околната среда и човешкото здраве, които иначе биха могли да бъдат причинени от неподходящо боравене с отпадъците от този продукт.

Символът върху продукта показва, че този продукт не може да се третира като битов отпадък. Вместо това той трябва да бъде предаден в съответния събирателен пункт за рециклиране на електрическо и електронно оборудване. Изхвърлянето трябва да се извършва в съответствие с местните екологични разпоредби за изхвърляне на отпадъци.

За по-подробна информация относно третирането, оползотворяването и рециклирането на този продукт се обърнете към местната общинска администрация, службата за изхвърляне на битови отпадъци или магазина, в който сте закупили продукта.