

beko

Абсорбатор

Ръководство за употреба

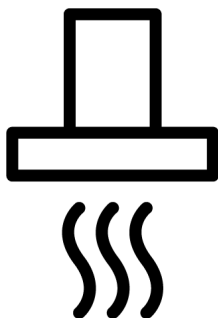

BHCA66641BBHS

Таблица на съдържанието

1	Инструкции за безопасност.....	4
1.1	Обща безопасност	4
1.2	Електрическа безопасност.....	6
1.3	Безопасност на продукта	7
1.4	Предназначение	9
1.5	Безопасност на деца, уязвими хора и домашни любимци	9
1.6	Безопасност при транспортиране.....	10
2	Инструкции за околната среда .	10
2.1	Директива за отпадъците.....	10
2.1.1	Съответствие с Директивата WEEE и изхвърляне на отпадъчния продукт	10
2.2	Информация за пакетиране.....	11
3	Вашият продукт	12
3.1	Информация за продукта.....	12
3.2	Продуктови аксесоари.....	12
3.3	Технически спецификации	14
4	Работа с абсорбатора.....	15
5	Поддръжка и почистване.....	18
5.1	Обща информация за почистване	18
5.2	Алуминиев филтър	19
5.3	Лампа на абсорбатор	19
5.4	Въглероден филтър (използване без димоотвод)	20
6	Отстраняване на неизправности	20

Добре дошли!

Уважаеми клиенти,

Благодарим Ви, че избрахте този Веко продукт. Искаме вашият продукт, произведен с високо качество и технологии, да ви предостави най-добрата ефективност. За целта внимателно прочетете това ръководство и всяка друга предоставена документация преди да използвате продукта.

Обърнете внимание на цялата информация и предупреждения, посочени в ръководството за потребителя. По този начин ще защитите себе си и вашия продукт от опасностите, които биха могли да възникнат.

Запазете това ръководство за потребителя. Ако дадете продукта на някой друг, дайте и ръководството с него. Това ръководство включва информация относно гаранционните условия, методите за използване и отстраняване на неизправности за вашия продукт.

Символите и техните значения в ръководството за потребителя са следните:



Опасност, която може да доведе до смърт или нараняване.



Важна информация или полезни съвети за употреба.



Прочетете ръководството за потребителя.



Предупреждение за горещи повърхности.

БЕЛЕЖКА Опасност, която може да доведе до материални щети върху продукта или околната среда.

Arçelik A.Ş.

Karaağaç caddesi No:2-6
34445 Sütlüce/Istanbul/TURKEY

Made in TURKEY

1 Инструкции за безопасност

- Този раздел съдържа инструкции за безопасност, необходими за избягване на риска от нараняване или материални щети.
- Ако продукта бъде предоставен за лично ползване на друго лице или за втора употреба, то ръководството за потребителя, етикетите на продукта и другите свързани документи и аксесоари също трябва да бъдат предоставени.
- Нашата компания не носи отговорност за щети, които биха могли да възникнат в резултат на неспазване на настоящите инструкции.
- Неспазването на настоящите инструкции би довело до анулиране гаранцията.
- Монтажните и ремонтни дейности винаги трябва да бъдат извършвани от производителя, оторизиран сервиз или определено от фирмата вносител лице.
- Използвайте единствено оригинални резервни части и аксесоари.
- Не поправяйте и не подменяйте нито една част на продукта, освен ако не е ясно посочено в ръководството за потребителя.
- Не правете никакви технически модификации на продукта.

1.1 Обща безопасност

- Този продукт може да бъде използван от деца на възраст над 8 години и хора с намалени физически, сензорни или умствени способности или липса на опит и знания, ако им е предоставен надзор или инструкцията относно използването на уреда по безопасен начин и разбират опасни рискове. Децата не трябва да си играят с уреда. Почистването и поддръжката от потребителя не трябва да се извършва от деца без надзор.
- **Опасност от интоксикация!** По време на работа на уреда се изсмуква въздуха в цялата

къща. Ако не бъде осигурена подходяща вентилация, то възниква въздушен поток и отпадъчните и токсични газове, които се освобождават в резултат на горенето в къщата, биват абсорбирани обратно. Не използвайте продукта заедно с други такива, които биха осигурили циркулация на въздуха или биха могли да отделят токсичен газ (печки на дърва, газ, нефт и въглища, бойлери, водонагреватели и др.).

- Осигурете проверката на адекватността на вентилационната и коминна система на вашата сграда да бъде осъществена от упълномощени лица.
- Този продукт не е предназначен за употреба от хора (включително деца) с намалени физически, сензорни или умствени способности или липса на опит и знания, освен ако не са под наблюдение или инструктирани от лицето, отговорно за тяхната безопасност. Децата трябва да бъдат наблюдавани, за да се гарантира, че не си

играят с продукта.

Почистването и поддръжката от потребителя не трябва да се извършва от деца без надзор.

- Процедурите по монтаж и ремонт винаги трябва да бъдат извършвани от **оторизиран сервизен техник**. Производителят не носи отговорност за щети, които биха могли да възникнат от поправка извършена от неоторизирани лица.
- Не използвайте продукта, ако има дефект или видима повреда.
- Уверете се, че продукта е изключен след всяка употреба.
- Ако продукта бъде предоставен за лично ползване на друго лице или за втора употреба, то ръководството за потребителя, етикетите на продукта и другите свързани документи и аксесоари също трябва да бъдат предоставени.
- Обадете се на оторизиран сервиз за монтажа на продукта, който ще използвате. Гаранцията започва след този процес.

- Продукта трябва да бъде монтиран от квалифицирано лице в съответствие с действащите разпоредби, за да е приложима гаранцията.



1.2 Електрическа безопасност

- За да започнете за използвате вашия продукт, първо трябва да определите място за монтаж и да подгответе електрическата инсталация. След това се обадете на най-близкия до вас оторизиран сервиз.
- Ако продуктът има повреда, той не трябва да работи, освен ако не бъде поправен от оторизиран сервизен техник. Съществува опасност от токов удар!
- Не включвайте абсорбатора преди да е завършил монтажа.
- В случай, че вашия продукт има щепсел, никога не докосвайте щепсела с мокри ръце! Никога не изключвайте щепсела, като дърпате кабела, винаги го издърпвайте, като хващате щепсела.
- Уреда трябва да бъде изключен от контакта по време на монтаж, поддръжка, почистване и ремонт.
- За да се избегне възникването на опасност в случай на повреда, електрическият кабел трябва да бъде сменен от производителя, от негов сервизен център или квалифицирано лице.
- Ако кабела е повреден, обадете се на най-близкия до вас оторизиран сервиз и го подменете.
- В случай, че вашия продукт има щепсел, не правете никакви електрически връзки по време на монтажа, като изваждате щепсела. Връзките, направени чрез прекъсване, правят гаранцията на продукта невалидна и представляват опасност за безопасността на потребителя.
- Не поставяйте захранващия кабел близо до нагреватели. Кабела може да се стопи и да предизвика пожар.

- Ако вашия продукт няма кабел, то използвайте само съединителния кабел, описан в раздела „Технически спецификации“.
- Всякакви дейности по електрическото оборудване и системи трябва бъде извършено единствено от оторизирани и квалифицирани лица.
- В случай на повреда, изключете продукта и прекъснете електрическото захранване. За целта изключете предпазителя в дома.
- Уверете се, че напрежението на предпазителя е съвместимо с продукта.
- Никога не мийте уреда с изливане или пръскане на вода върху него! Съществува опасност от токов удар!



1.3 Безопасност на продукта

- Височината между долната повърхност на вашия абсорбатор и горната повърхност на печката не трябва да бъде по-малко от 650 мм за газовите печки и 500 мм за електрическите печки.
- (За модел С) При електрическите печки най-високата производителност от продукта се постига чрез поставяне на височина от 550 мм.
- Не докосвайте лампите на абсорбатора, ако са работили дълго време. Горещите лампи биха могли да изгорят ръцете ви.
- Не работете с уреда без филтър за улавяне на мазнините. Не отстранявайте филтрите, докато уредът работи.
- Избягвайте високи пламъци под продукта. В противен случай мазнината във филтъра за улавяне на мазнина може да се запали и да причини пожар.
- Включете продукта, след като поставите тенджерите, тиганите и др. върху печката. В противен случай високата температура може да доведе до деформация на някои компоненти на уреда.
- Изключете печката преди да вземете тенджерите, тиганите и др. от нея.

- Не съхранявайте леснозапалими материали под абсорбатора.
- Не излагайте уреда на открит пламък. Това може да причини запалване на натрупаната във филтъра мазнина. Не използвайте уред без филтър.
- Не оставяйте готварската печка без наблюдение при пържене. По време на готвене мазнината би могла да се запали и горещото олио да причини пожар. Затова внимавайте за дрехите и завесите.
- Ако абсорбаторът не бъде почистван периодично, съществува риск от пожар.
- (За моделите А и В) За да се почисти добре въздуха в кухнята от миризмите и парите от готвенето, пуснете абсорбатора за още 15 минути след приключване на готвенето или пърженето.
- Трябва да се осигури достатъчна вентилация в помещението при използване на абсорбатора и готварската печка заедно с други уреди, работещи на газ или други горива. (Не е приложимо за уреди, които изпускат въздуха обратно в помещението.)
- Уредите, работещи с газ или други горива, като уреди за отопление на помещения , които са в една и съща среда с абсорбатора, трябва да бъдат напълно изолирани от отработените газове на този продукт или да бъдат херметически затворени.
- Ако в помещението има друг уред, който работи с нафта или газообразно гориво, то трябва да има добра вентилация в помещението.
- В случай, че в помещението освен абсорбатора се използват и други уреди, които не работят с електрическа енергия, отрицателното налягане в помещението трябва да бъде най-много 0,04 mbar, за да се предотврати връщането обратно в стаята на отработения въздух.
- Не свързвайте абсорбатора към комини, които обслужват отоплителни печки, от които се

отстраняват отработени газове, или в които се издигат пламъци. Спазвайте местните разпоредби за извеждане на въздуха.

- При свързване към комина използвайте тръби с диаметър 120 мм . Дължината на тръбната връзка и броя на огъванията по нея трябва да бъдат възможно най-малко.
- Леснозапалими и възпламенителни материали не трябва да се окачват на дръжките на абсорбатора.
- Нашата компания не носи отговорност за проблеми, които биха могли да възникнат от неизпълнение на горепосочените предупреждения.
- Съществува опасност от пожар, ако почистването не бъде осъществено в съответствие с инструкциите.
- Под абсорбатора не трябва да се пали огън. (например за приготвяне на фламбе)
- **Внимание:** Достъпните части могат да се нагреят при използване с готварска печка.

- Препоръчва се филтъра да бъде почистван веднъж месечно при нормална употреба.



1.4 Предназначение

- Този уред е предназначен за домашна употреба. Търговската употреба на този продукт анулира гаранцията.
- Производителят не носи отговорност за щети, причинени от неправилна употреба.
- Срокът на експлоатация на закупения от вас продукт е 10 години. Производителят трябва да предостави необходимите резервни части за да може продуктът да работи, както е определено през този период.

1.5 Безопасност на



деца, уязвими хора и домашни любимци

- Пазете децата далеч от уреда, когато той работи.
- Децата не трябва да си играят с уреда. Почистването и поддръжката на уреда не трябва да се извършват от

деца, освен ако не са под наблюдението на възрастен.

- Този уред не трябва да се използва от хора с ограничени физически, сетивни или умствени способности (включително деца), освен ако не са под надзор или не са получили необходимите инструкции.
- Опаковъчните материали са опасни за децата. Съхранявайте опаковъчните материали на място, недостъпно за деца или ги сортирайте според инструкциите за обезвреждане на отпадъци.
- Електрическите продукти са опасни за деца и домашни любимци. Пазете децата далеч от уреда, докато работи, и не им позволявайте да си играят с него.



1.6 Безопасност при транспортиране

- Изключете продукта от електрическата мрежа, преди да го транспортирате.
- Не поставяйте други предмети върху продукта и носете продукта изправен.
- Когато трябва да транспортирате продукта, увийте го с опаковъчен материал от аерофолио или дебел картон и го залепете плътно. Плътно закрепете продукта с тиксо, за да бъде предотвратено евентуално увреждане на сменяемите или движещи се части на продукта, или на самия него.
- Проверете цялостния външен вид на продукта за евентуални повреди, които може да са възникнали по време на транспортиране.

2 Инструкции за околната среда

2.1 Директива за отпадъците

2.1.1 Съответствие с Директивата WEEE и изхвърляне на отпадъчния продукт

Този продукт отговаря на изискванията на Директивата WEEE (2012/19/EU) на ЕС. Този продукт носи класификационен символ за отпадъчно електрическо и електронно оборудване (WEEE).



Този продукт е произведен от части и материали с високо качество, които могат да се използват повторно, и са подходящи за рециклиране.

Не изхвърляйте отпадъчния продукт с нормални битови и други отпадъци в края на експлоатационния му живот. Занесете го в събирателен пункт за рециклиране на електрическо и електронно оборудване.

Можете да се обърнете към местната администрация за повече информация относно тези събирателни пунктове. Правилното изхвърляне на уреда спомага за предотвратяване на евентуални негативни последици за околната среда и човешкото здраве.

Съответствие с Директивата RoHS:

Продукта, който сте закупили, съответства на Директивата RoHS (2011/65/EU) на ЕС. Този продукт не съдържа вредни и забранени материали, посочени в Директивата.

2.2 Информация за пакетиране

Опаковъчните материали на продукта са изработени от преработваеми материали, които съответстват с националните екологични норми на нашата страна. Не изхвърляйте опаковъчните отпадъци с нормални битови и други отпадъци, занесете ги в събирателните пунктове за опаковъчни материали, определени от местните власти.

3 Вашият продукт

3.1 Информация за продукта

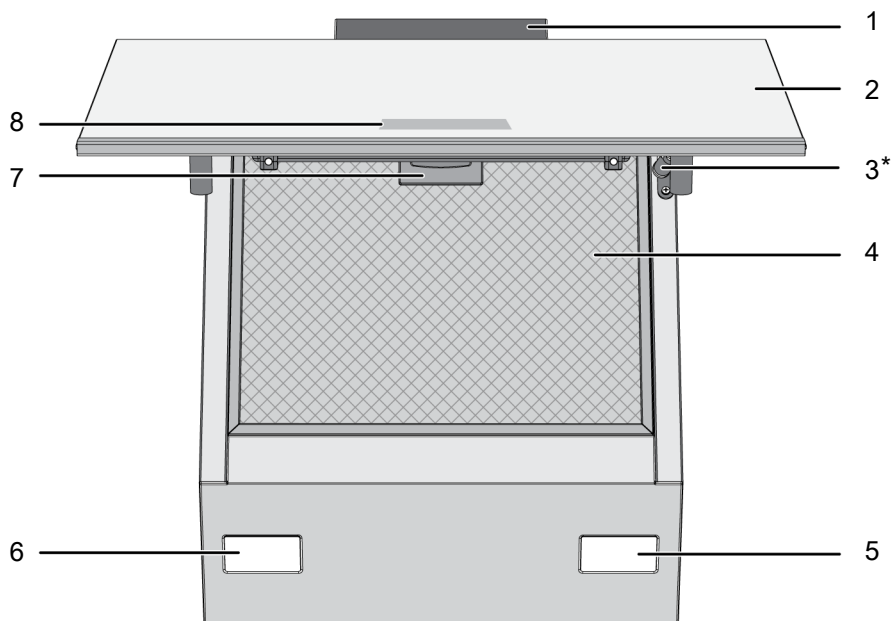

1 Корпус на абсорбатора

3 Клапан

5 Лампа

7 Заклучване на алуминиевия филтър

2 Кристално крило

4 Алуминиев филтър

6 Лампа

8 Контролен панел

* В зависимост от модела. Може да не е наличен във вашия уред.

3.2 Продуктови аксесоари

В зависимост от модела на продукта, предлаганият аксесоар се различава. Всички аксесоари, описани в ръководството за потребителя, може да не са налични във вашия продукт.

Крепещ елемент за стенен монтаж

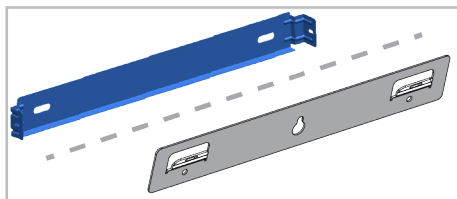

Компонент за насочване на въздуха

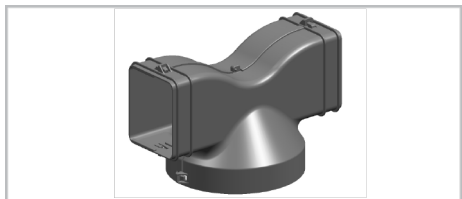

Адаптер за свързване с комина

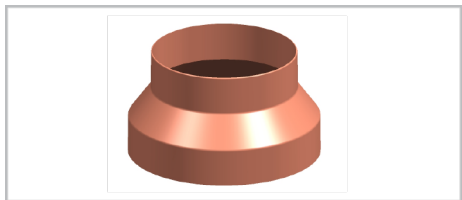

Клапани за предотвратяване на обратен въздушен поток

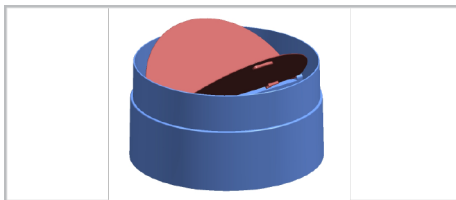

3.3 Технически спецификации

Външни размери на продукта (височина/широчина/ дълбочина) (мм)	min. 910 - max. 1138 /595 /419
Волтаж / Честота	220-240 V ~1N; 50 Hz
Обща консумация на енергия	max. 300 W
Всмукателна мощност	700-720 m3/h
Диаметър на изпускателната въздушна тръба	120-150 mm

Управление	
Модел А	3 нива
Модел В	3 нива + 1 интензивна степен
Модел С	3 нива + 1 интензивна степен



Техническите спецификации може да бъдат променени без предварително предупреждение с цел. подобряване качеството на продукта.



Фигурите в това ръководство са схематични и може да не съответстват точно на вашия продукт.



Стойностите, посочени на етикетите на продукта или в придружаващата го документация, се получават в лабораторни условия в съответствие със съответните стандарти. В зависимост от експлоатационните и екологични условия на продукта, тези стойности могат да варират.

4 Работа с абсорбатора

Абсорбатора има двигател с различни скорости на работа. За постигане на добри резултати ви препоръчваме да използвате ниски скорости при нормални условия и високи скорости в случай на силна миризма и кондензирана пара.



При прекъсване на ел. захранване, когато някоя от програмите в абсорбатора е активна, тя се анулира.

МОДЕЛ А

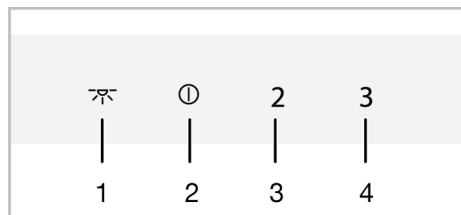

- 1 Бутон за лампа
- 2 Включване/изключване / бутон за 1-ва скорост
- 3 Бутон за 2-ра скорост
- 4 Бутон за 3-та скорост

МОДЕЛ В

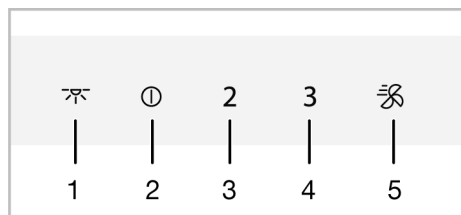

- 1 Бутон за лампа
- 2 Включване/изключване / бутон за 1-ва скорост
- 3 Бутон за 2-ра скорост
- 4 Бутон за 3-та скорост
- 5 Бутон за интензивна скорост

МОДЕЛ С

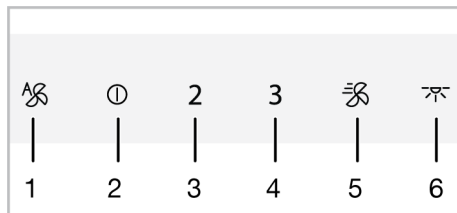

- 1 Бутон за автоматичен режим
- 2 Включване/изключване / бутон за 1-ва скорост
- 3 Бутон за 2-ра скорост
- 4 Бутон за 3-та скорост
- 5 Бутон за интензивна скорост
- 6 Бутон за лампа

Работа с абсорбатора

- а. За да включите абсорбатора, натиснете бутона за скоростта, която сте избрали.
⇒ Бутона за зададената скорост светва.
- б. За да промените скоростта, можете да натиснете един от бутоните за друга скорост.



Ако не бъде натиснат никакъв бутон по време на работа, то продукта ще работи в продължение на максимално 6 часа.

Изключете абсорбатора

- а. За да изключите абсорбатора натиснете отново бутона за скорост или бутона ①.



Ако натиснете бутона ①, с която и да било функция, с изключение на лампата, то функцията се анулира.

Включване на режима на интензивна вентилация (интензивна степен) (за моделите В и С)

- а. Натиснете веднъж бутона , за да включите абсорбатора в режим на интензивна вентилация.

⇒ Режим на интензивна вентилация започва и се запазва активен в продължение на максимално 10 минути. През това време бутонът  свети. След 10 минути уреда продължава да работи с 3-та скорост, като светва бутона за 3-та скорост.



По време на режим на интензивна вентилация, ако някой от бутоните за скорост бъде натиснат, той се връща към това ниво на скорост и продължава да работи.

Работа с лампата

а. Натиснете бутона , за да включите лампата.

⇒ Лампата на абсорбатора свети. (За моделите В и С) Ако натиснете отново бутона  в рамките на първата 1 минута, то лампата ще продължи да свети с ниско ниво на осветеност. Натиснете бутона отново 1 минута след като включите лампата и тя ще се изключи.



Осветителните лампи работят максимално 12 часа.

Изключване на лампата

а. Една минута след като включите лампата на абсорбатора можете да я изключите, като натиснете отново бутона .





(За моделите В и С) Ако натиснете отново бутона  в рамките на първата 1 минута след включване на лампата, то тя ще продължи да свети с ниско ниво на осветеност.

Настройка на цвета на светлината на лампата (за моделите В и С)

Можете да използвате цвета на осветителните лампи на вашия абсорбатор в 3 различни нюанса.

а. При включена лампа на абсорбатора натиснете бутона  в продължение на повече от 2 секунди.

⇒ Цветовия нюанс на лампата се изменя.

б. Ако продължите да натискате бутона , то след всеки 2 секунди ще премине към следващия цветови нюанс. Когато достигнете до желания цветови нюанс, спрете да натискате бутона . Цветовия нюанс автоматично ще се активира.



Можете да промените цветови нюанс на светлината единствено когато лампата има висок интензитет на светлината.



В случай на прекъсване на ел. захранване, абсорбаторът ви ще запамети настройките за цветови нюанс и лампата ще се включи в цвета, който последно е бил настроен.

Автоматичен режим (за модел С)

Вашият абсорбатор измерва температурата на въздуха в кухнята и идващия от печката въздух с помощта на сензор. В автоматичен режим той определя необходимите нива на температурата на въздуха от печката, така че да съответстват с температурата на въздуха в кухнята, и работи на тези автоматично определени нива.

а. За да включите автоматичния режим натиснете бутона .

⇒ Автоматичният режим се активира и работи, докато температурата на въздуха от нагревателя не се изравни с температурата на околната среда. Ще се изключи автоматично, когато температурата се изравни. За да го включите отново, трябва да активирате отново автоматичния режим.



Можете да отмените автоматичния режим, докато е активен, като включите или изключите продукта в една от скоростите.

- b. За да изключите автоматичния режим по-рано натиснете още веднъж бутона .



Ако отворите капака на продукта по време на автоматичния режим, то неговата ефективност ще намалее. Не отваряйте капака, докато абсорбатора работи в автоматичен режим.



Когато абсорбатора е в автоматичен режим, дори и да не е в работен режим, ако настъпи разлика в температурата на околната среда, то температурния сензор в уреда ще установи разликата и уреда би могъл да започне да работи с 2-ра или 3-та скорост, в зависимост от разликата. В този случай, когато температурната разлика се изравни, автоматичния режим ще се изключи.



Не използвайте автоматичния режим, когато абсорбаторът ви не работи.

Режим на пречистване на въздуха (за моделите В и С)

Можете да използвате режима на пречистване на въздуха, за да отстраните миризмата във вашия дом, в продължение на дълго време на ниско ниво.

- a. Натиснете бутона за 1-ва скорост за повече от 3 секунди.
- ⇒ Режимът на пречистване на въздуха е активиран.
Индикаторът на бутона за 1-ва

скорост мига, когато режима за пречистване на въздуха е активен.

- b. В рамките на 1 час режимът за пречистване на въздуха работи на 1-ва скорост в продължение на 10 минути и спира през останалите 50 минути. Ако не изключите режима за пречистване на въздуха, то в рамките на 24 часа на всеки 1 час той ще работи в продължение на 10 минути и спре в продължение на 50 минути.



Когато режимът за пречистване на въздуха е активен, при натискане на който и да било бутон, с изключение на бутона за лампата, той автоматично се отменя. Абсорбаторът ви продължава да работи с функцията на натиснатия от вас бутон.

Предупреждение за пълен алуминиев филтър

След всеки 100 часа на работа индикаторът на бутона за 2-ра скорост започва да мига. В този случай трябва да почистите алуминиевия филтър. След почистването, сигналната лампа на бутона за 2-ра скорост не се изключва автоматично. Когато натиснете бутона за 2-ра скорост за повече от 3 секунди, предупреждението за пълен алуминиев филтър се нулира и лампата се изключва.



В случай, че ел. захранване бъде прекъснато по време на предупреждението за пълен алуминиев филтър, предупреждението не се изтрива. При наличие на ел. захранване, предупреждението се преустановява и сигналната лампа на бутона за 2-ра скорост продължава да мига.



Ако стартирате абсорбатора си на каквото и да било ниво на скорост с предупреждение за пълен алуминиев филтър, предупреждението няма да се появи, докато абсорбатора работи. Когато изключите абсорбатора, предупреждението за пълен филтър започва да мига отново.



Ако изключите предупреждението без да почистите алуминиевия филтър, времето за работа от 100 часа се нулира и започва отначало. В края на следващите 100 часа абсорбатора ви отново дава сигнал.

Предупреждение за пълен въглероден филтър (за продукти с въглероден филтър)

След всеки 100 часа на работа индикаторът на бутона за 2-ра скорост започва да мига. Трябва да подновите въглеродния филтър. За да направите това, свържете се с оторизиран сервиз. След смяната, сигналната лампа на бутона за 2-ра скорост не се изключва автоматично. Когато натиснете бутона за 2-ра скорост за повече от 3 секунди,

предупреждението за пълен въглероден филтър се нулира и лампата се изключва.



В случай, че ел. захранване бъде прекъснато по време на предупреждението за пълен въглероден филтър, предупреждението не се изтрива. При наличие на ел. захранване, предупреждението се преустановява и сигналната лампа на бутона за 2-ра скорост продължава да мига.



Ако стартирате абсорбатора си на каквото и да било ниво на скорост с предупреждение за пълен въглероден филтър, предупреждението няма да се появи, докато абсорбатора работи. Когато изключите абсорбатора, предупреждението за пълен филтър започва да мига отново.



Ако изключите предупреждението без да смените въглеродния филтър, времето за работа от 100 часа се нулира и започва отначало. В края на следващите 100 часа отново се появява предупреждение.

5 Поддръжка и почистване

5.1 Обща информация за почистване

Общи предупреждения

- Срокът на експлоатация на продукта се увеличава и често срещаните проблеми намаляват, ако се почиства на редовни интервали от време.
- Изключете продукта от електрическата мрежа, преди да започнете дейностите по поддръжка и почистване. Има опасност от токов удар!

- Някои прахове и почистващи препарати биха могли да причинят вреди на повърхността. Не използвайте абразивни почистващи препарати, почистващи прахове, почистващи кремове или остри предмети по време на почистване.
- Не използвайте препарати за почистване с пара.

Почистване на продукта

- Продуктът трябва да бъде почистван старателно непосредствено след всяка употреба. По този начин

всякакви остатъци от храна се почистват по-лесно и се избягва изгарянето им при следващото използване на продукта.

- За почистване на продукта не се изисква специален почистващ препарат. Почистете продукта с препарат за миене на съдове, топла вода и мека кърпа или гъба и го подсушете със суха кърпа.
- Не използвайте почистващи препарати, които съдържат киселина или хлор за почистване на неръждаеми или инковски повърхности и дръжки. Почистете с мека сапунена кърпа и течен (ненадраскващ) препарат, като внимавате да бършете в една посока.
- В задната част на стъкления капак на продукта има сензори. По време на почистване не повреждайте тези сензори. (За модел С)

5.2 Алуминиев филтър

Този филтър служи за задържане на маслените частици във въздуха.

Препоръчва се филтъра да бъде почистван веднъж месечно при нормална употреба. За да постигнете това:

- Отстранете алуминиевите филтри.
- Измийте филтрите във вода с течен препарат и ги поставете на място им след като ги подсушите.

Алуминиевите филтри могат да променят цвета си при измиване; това е нормално и не изисква смяна на филтрите.



Също така можете да миете алуминиевия филтър в съдомиялната машина. (max. 70 °C)

Отстраняване на алуминиевите филтри.

- Отворете капака на абсорбатора нагоре и издърпайте фиксатора на алуминиевия филтър надолу, както е показано на снимката.

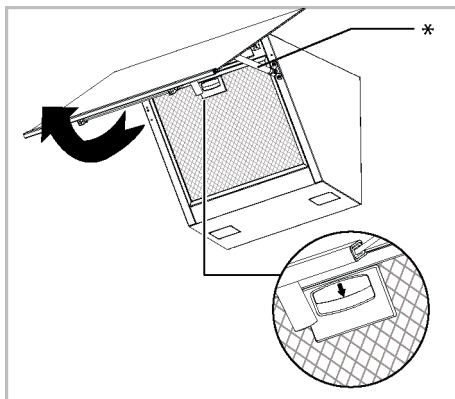

* Шумозаглушителя е по избор. Може да не е наличен във вашия уред.

- Първо внимателно издърпайте филтъра към вас и го издърпайте нагоре, така че да го извадите от слота.

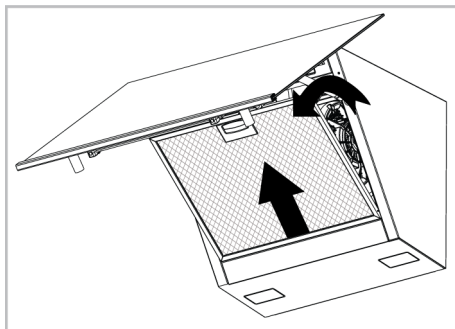

- Поставете отново алуминиевия филтър в неговия слот след почистване, като следвате горните стъпки в обратен ред.

5.3 Лампа на абсорбатор

В случай на неизправност на лампата в абсорбатора, свържете се с местния дилър, откъдето сте закупили продукта, или с отдела за обслужване на клиенти и се уверете, че лампата е сменена.

5.4 Въглероден филтър (използване без димоотвод)

Общи предупреждения

- Ако сте инсталирали продукта си без димоотвод, при нормална употреба трябва да сменяте въглеродните си филтри на всеки 4 месеца. Можете да получите въглеродния филтър от оторизиран сервиз.
- Въглеродният филтър никога не трябва да се мие.
- Ако не спазвате правилата за почистване и смяна на филтрите на аспиратора, може да предизвикате пожар.

Премахване на въглеродни филтри

- a. Отворете стъкления капак на аспиратора и извадете алуминиевия филтър.
- b. Развийте въглеродните филтри отцясно и отляво на държача на двигателя.

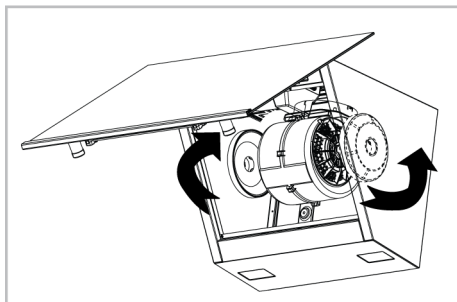

- c. Поставете слотовете за уши на вашите нови въглеродни филтри в ушите на държача на двигателя и ги завъртете по посока на часовниковата стрелка, за да ги щракнете на място.

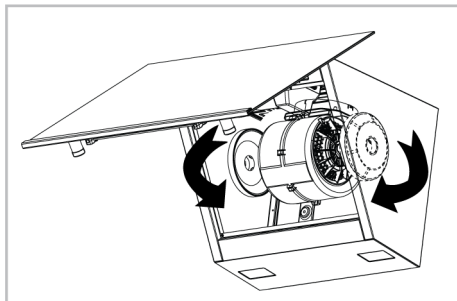

- d. Затворете стъкления капак на аспиратора, след като инсталирате алуминиевия филтър.

6 Отстраняване на неизправности

Ако проблемът продължава да съществува, въпреки че сте изпълнили инструкциите в този раздел, свържете се с вашия доставчик или оторизиран сервиз. Никога не се опитвайте сами да ремонтирате вашия продукт.

Уредът не работи.

- Ел. предпазителят може да е повреден или изгорял. >>> Проверете предпазителите в кутията с предпазители. Сменете предпазителите, ако е необходимо, или ги активирайте отново.
- Продукта може да не е включен в ел. захранването. >>> Проверете дали продукта е включен в контакта или не.

- Бутона за скорост може да не е настроен. >>> Натиснете/докоснете бутона за желаната от вас скорост.
- Няма ел. захранване. >>> Уверете се, че ел. мрежа работи и проверете предпазителите в кутията с предпазители. Сменете предпазителите, ако е необходимо, или ги активирайте отново.

Лампата на абсорбатора не свети.

- Възможно е лампата на абсорбатора да е дефектна. >>> Свържете се с местния дилър, откъдето сте закупили продукта, или с отдела за обслужване на клиенти и се уверете, че лампата е сменена.

- Няма ел. захранване. >>> Уверете се, че ел. мрежа работи и проверете предпазителите в кутията с

предпазителите. Сменете предпазителите, ако е необходимо, или ги активирайте отново.

