



Овлажнител за въздух Deerma DEM-F628s

Упътване за употреба



Поддържайте живота си чист и свеж!
Овлажнителя с микронна мъгла и лесно управление е в състояние да овлажнява дълбоко кожата и всеки ъгъл във вашия дом. Вие можете да се насладите на всеки миг от неговото използване.

Прочетете внимателно инструкциите

Овлажнител за въздух Deerma DEM-F628s



Овлажнител за въздух Deerma DEM-F628s

Упътване за употреба



Поддържайте живота си чист и свеж!
Овлажнителя с микронна мъгла и лесно управление е в състояние да овлажнява дълбоко кожата и всеки ъгъл във вашия дом. Вие можете да се насладите на всеки миг от неговото използване.

Прочетете внимателно инструкциите

Овлажнител за въздух Deerma DEM-F628s

Преглед

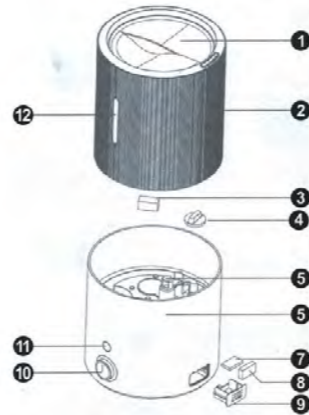

- | | |
|-----------------------------------|------------------------------------|
| 1. Горен капак; | 8. Филтър за етерично масло; |
| 2. Изходен отвор за мъгла; | 9. Съд за етерично масло; |
| 3. Съд за вода; | 10. Превключвател; |
| 4. Капак на горната лампа; | 11. Превключвател за осветление; |
| 5. Изход за въздух; | 12. Индикатор за нивото на водата; |
| 6. Основа; | |
| 7. Възглавница за етерично масло; | |

Въртящ се превключвател

1. Включване. Когато чуете звуковия сигнал, устройството е в режим на готовност.
2. Превключвател на светлината: натиснете веднъж - оранжевата светлина ще светне, натиснете отново за да изключите долната светлина.
3. Въртящ се превключвател: завъртане по посока на часовниковата стрелка - двигателят и UV светлината са включени. Завъртане обратно на часовниковата стрелка - двигателят и UV светлината са изключени.
4. Защита от недостиг на вода: когато резервоарът за вода е празен, ще чуете няколко звукови сигнала. По-ниската светлина ще бъде червена. Моля, добавете вода, изключете бутона и го включете отново според стъпка 3.

Преглед

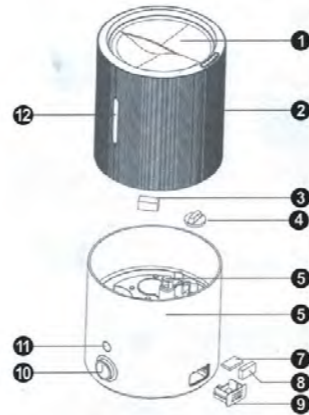

- | | |
|-----------------------------------|------------------------------------|
| 1. Горен капак; | 8. Филтър за етерично масло; |
| 2. Изходен отвор за мъгла; | 9. Съд за етерично масло; |
| 3. Съд за вода; | 10. Превключвател; |
| 4. Капак на горната лампа; | 11. Превключвател за осветление; |
| 5. Изход за въздух; | 12. Индикатор за нивото на водата; |
| 6. Основа; | |
| 7. Възглавница за етерично масло; | |

Въртящ се превключвател

1. Включване. Когато чуете звуковия сигнал, устройството е в режим на готовност.
2. Превключвател на светлината: натиснете веднъж - оранжевата светлина ще светне, натиснете отново за да изключите долната светлина.
3. Въртящ се превключвател: завъртане по посока на часовниковата стрелка - двигателят и UV светлината са включени. Завъртане обратно на часовниковата стрелка - двигателят и UV светлината са изключени.
4. Защита от недостиг на вода: когато резервоарът за вода е празен, ще чуете няколко звукови сигнала. По-ниската светлина ще бъде червена. Моля, добавете вода, изключете бутона и го включете отново според стъпка 3.

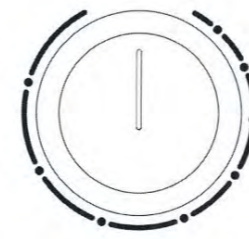

Използване



1. Добавете вода към съда до индикатора за високо ниво, но не го превишавайте.
2. Поставете контейнера в основата.

Функции на увлажнителя:

1. Добавете вода към съда до индикатора за високо ниво, но не го превишавайте.
2. Поставете контейнера в основата.



3. Когато стрелката на индикатора за нивото на водата съответства на стрелката в предната част на основата, сложете горния капак.
4. Поставете и започнете да овлажнявате.

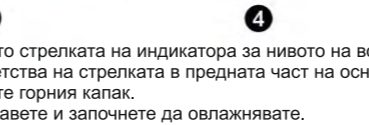

Ароматерапия

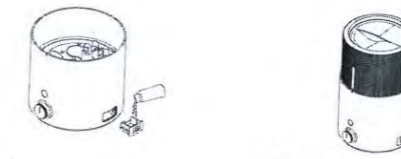

1. Извадете контейнера за масло и добавете няколко капки.
2. Поставете контейнера в основата.
Забележка. Водата не може да надвишава маркировката за високо ниво, в противен случай изходът на въздуха ще бъде наводнен.

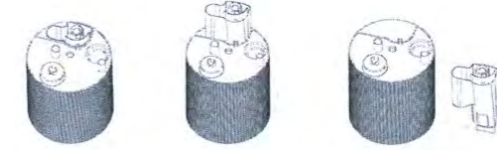

Почистване на тръбата която изпуска мъгла

1. Използвайте двете си ръце, за да вдигнете слушалката, докато не чуete щракване.
2. Вземете слушалката и я изчистете.
Забележка. Температура на водата над 50 градуса Целзий ще причини деформация на резервоара и тръбата за освобождаване на мъгла.

Забележка

1. Добавяне на вода: след като премахнете горния капак, вие можете да добавите вода с чашка или да извадите резервоара за вода, за да добавите вода от чешмата.
2. Вода в основата: овлажнителя използва ултразвуков замъгляващ клапан за превръщане на водата в мъгла, резервоарът е само за вода. За овлажнителя се разрешава натрупването на вода в основата.
3. Регулиране на интензитета: при висока влажност на въздуха овлажнителят ще кондензира вода, моля, регулирайте мъглата на ниско ниво.

Повреди и решения

1. Лампата е изключена, няма движение на въздух и мъгла.
Причина: Устройството не е включено в контакта или е неизправно
Решение: Включете устройството в контакт. Ако това не помогна, свържете се с Deerma.

2. Лампата свети, но няма движение на въздуха и мъглата.
Причина: Нивото на водата в резервоара е твърде високо.
Решение: Налейте малко вода и подравнете стрелката на индикатора за нивото на водата със стрелката на основата.

3. Малка мъгла.
Причина: Пътят на мъглата или водата са замърсени.
Решение: Почистете тръбата и изхода за мъгла почистете с вода

4. Устройството издава шум.
Причина: Няма достатъчно вода или основата не е равна.
Решение: Добавете чиста вода, инсталирайте овлажнителя на здрава и равна повърхност.

5. Водата не може да достигне долната основа.
Причина: Капакът на резервоара за вода е замърсен, или резервоарът за вода не е монтиран по правилния начин.
Решение: Почистете капака на резервоара за вода и го поставете правилно.

Повреди и решения

1. Лампата е изключена, няма движение на въздух и мъгла.
Причина: Устройството не е включено в контакта или е неизправно
Решение: Включете устройството в контакт. Ако това не помогна, свържете се с Deerma.

2. Лампата свети, но няма движение на въздуха и мъглата.
Причина: Нивото на водата в резервоара е твърде високо.
Решение: Налейте малко вода и подравнете стрелката на индикатора за нивото на водата със стрелката на основата.

3. Малка мъгла.
Причина: Пътят на мъглата или водата са замърсени.
Решение: Почистете тръбата и изхода за мъгла почистете с вода

4. Устройството издава шум.
Причина: Няма достатъчно вода или основата не е равна.
Решение: Добавете чиста вода, инсталирайте овлажнителя на здрава и равна повърхност.

5. Водата не може да достигне долната основа.
Причина: Капакът на резервоара за вода е замърсен, или резервоарът за вода не е монтиран по правилния начин.
Решение: Почистете капака на резервоара за вода и го поставете правилно.

Ароматерапия

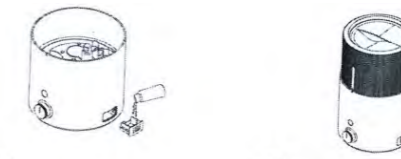

1. Извадете контейнера за масло и добавете няколко капки.
2. Поставете контейнера в основата.
Забележка. Водата не може да надвишава маркировката за високо ниво, в противен случай изходът на въздуха ще бъде наводнен.

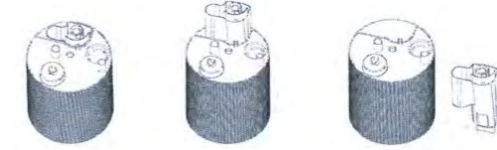

Почистване на тръбата която изпуска мъгла

1. Използвайте двете си ръце, за да вдигнете слушалката, докато не чуete щракване.
2. Вземете слушалката и я изчистете.
Забележка. Температура на водата над 50 градуса Целзий ще причини деформация на резервоара и тръбата за освобождаване на мъгла.

Забележка

1. Добавяне на вода: след като премахнете горния капак, вие можете да добавите вода с чашка или да извадите резервоара за вода, за да добавите вода от чешмата.
2. Вода в основата: овлажнителя използва ултразвуков замъгляващ клапан за превръщане на водата в мъгла, резервоарът е само за вода. За овлажнителя се разрешава натрупването на вода в основата.
3. Регулиране на интензитета: при висока влажност на въздуха овлажнителят ще кондензира вода, моля, регулирайте мъглата на ниско ниво.

Предупреждение

1. Моля, уверете се, че мощността и напрежението отговарят на техническите изисквания.

2. Когато сте закупили своя овлажнител, оставете го на стайна температура за 30 минути, в противен случай резервоарът за водата може да се счупи поради голяма разлика в температурата.

3. Моля, използвайте овлажнителя при температура от 5 до 40 градуса по Целзий.

4. Моля, поставете овлажнителя на равна повърхност и избягвайте наклона

5. Моля, не поставяйте овлажнителя на дървена повърхност, за да избегнете деформация от влажността.

6. Моля, държете устройството на разстояние 2 м. от мебели и електрически уреди.

7. Моля, избягвайте действието на топлина и директна слънчева светлина върху устройството.

8. Забранено е използването на вода с температура над 40 градуса.

9. Избягвайте наличието на вода в изходните отвори за въздух и мъгла, използвайте суха кърпа за да отстраните водата, ако тя тече през тях.

10. Когато температурата в помещението е по ниска от 0 градуса, излейте водата, за да избегнете замръзване.

11. Не поставяйте в резервоара за вода външни предмети, химикали, миещи препарати и/или химически разтвори.

12.Изключете устройството от контакта, когато добавяте вода

13. Изключете устройството от контакта, преди да го преместите, почистване, добавяне на вода и др.

14. При почистване внимавайте, за да не попадне вода в двигателя

15. Не разглобявате оригиналното устройство

Предупреждение

1. Моля, уверете се, че мощността и напрежението отговарят на техническите изисквания.

2. Когато сте закупили своя овлажнител, оставете го на стайна температура за 30 минути, в противен случай резервоарът за водата може да се счупи поради голяма разлика в температурата.

3. Моля, използвайте овлажнителя при температура от 5 до 40 градуса по Целзий.

4. Моля, поставете овлажнителя на равна повърхност и избягвайте наклона

5. Моля, не поставяйте овлажнителя на дървена повърхност, за да избегнете деформация от влажността.

6. Моля, държете устройството на разстояние 2 м. от мебели и електрически уреди.

7. Моля, избягвайте действието на топлина и директна слънчева светлина върху устройството.

8. Забранено е използването на вода с температура над 40 градуса.

9. Избягвайте наличието на вода в изходните отвори за въздух и мъгла, използвайте суха кърпа за да отстраните водата, ако тя тече през тях.

10. Когато температурата в помещението е по ниска от 0 градуса, излейте водата, за да избегнете замръзване.

11. Не поставяйте в резервоара за вода външни предмети, химикали, миещи препарати и/или химически разтвори.

12.Изключете устройството от контакта, когато добавяте вода

13. Изключете устройството от контакта, преди да го преместите, почистване, добавяне на вода и др.

14. При почистване внимавайте, за да не попадне вода в двигателя

15. Не разглобявате оригиналното устройство

Внимание:

• Преди да изпратите или оставите устройството за ремонт, внимателно преценете, дали проблемът с Вашето устройство се покрива от гаранцията съгласно горните условия на ползване, описани в гаранционната карта;
• Ако в процеса на диагностика се окаже, че дефектът не може да се третира като гаранционен, и откажете извън-гаранционен ремонт, дължите такса за диагностика плюс транспортни разходи!
• Моля преди изпращане на устройството за сервис отстранете всички компоненти на програмно осигуряване и оборудване, предоставени от фирми различни от Xiaomi.

Точки за приемане за сервис в България:
Мястото от където е закупен продукта;
Или
Сръчко сервис, гр. София, ж.к. Гео Милев ул.Коста Лулчев № 58А
Тел.: 02/8848927, 02/9635716
Email: service.mobile@sservice.bg

<i>описание на проблема</i>	<i>име на сервиза</i>		
<i>дата на приемане</i>	<i>дата на връщане</i>	<i>подпис на сервиза</i>	<i>подпис на клиента</i>

<i>описание на проблема</i>	<i>име на сервиза</i>		
<i>дата на приемане</i>	<i>дата на връщане</i>	<i>подпис на сервиза</i>	<i>подпис на клиента</i>

<i>описание на проблема</i>	<i>име на сервиза</i>		
<i>дата на приемане</i>	<i>дата на връщане</i>	<i>подпис на сервиза</i>	<i>подпис на клиента</i>

<i>описание на проблема</i>	<i>име на сервиза</i>		
<i>дата на приемане</i>	<i>дата на връщане</i>	<i>подпис на сервиза</i>	<i>подпис на клиента</i>

Независимо от търговската гаранция продавачът отговаря за липсата на съответствие на потребителската стока с договора за продажба съгласно гаранцията по чл. 112 – 115 от Закона за защита на потребителите

Гаранционни условия:

1. Гаранцията на закупената техника е 2 години търговска гаранция.
Гаранцията на батерията за смарт телефон е 6 месеца за сменяема и 24 месеца за капсулована .
3. Гаранцията на зарядно и кабел в комплекта е 6 месеца.
4. Гаранцията започва да тече от датата на продажба.
5. Xiaomi не гарантира непрекъсната или безаварийна работа на техниката.
6. Упражняването на права по търговската гаранция и рекламации се извършва устно или писмено, като потребителят е длъжен да представи:
•дефектиралият продукт;
•фискален бон или фактура с която е закупен продукта;
•изцяло попълнена гаранционната карта в оригинал, подписана и подпечатана от търговеца;
•други документи установяващи претенцията по основание и размер.
7. Гаранцията не е валидна в случай на:
•изтрити, липсващи, променени или непълни данни в гаранционната карта или идентификационните стикери на продукта или негови части;
•неправилна експлоатация според ръководството на потребителя;
•неправилно включване към електрическата мрежа;
•повреди, причинени от неправилна употреба на батерии, или ползване на неоригинални батерии;
•изтрити или променени производствени настройки на техниката, с изключение на тези, за които се допуска конфигуриране от страна на потребителя;
•извършен ремонт, ъпгрейд или други промени от неотризирани от Xiaomi лица (оторизираният гаранционен сервизен доставчик на Xiaomi е единственият упълномощен да обслужва техника Xiaomi);
•причинен дефект от пряко или косвено използване на части, които не са продадени от Xiaomi;
•свързване на техниката към несертифицирано допълнително оборудване.
8. Сервизът на Xiaomi ще отремонтира продукти, които са в гаранционен срок и които подлежат на гаранционен сервис в рамките на 30 дни, считано от датата на съставяне на сервиз-на поръчка с уникален идентификационен код.
9. В случай, че повредата не може да бъде отстранена в упоменатия период, Xiaomi ще замени продукта с нов от същия вид. Ако към момента няма наличности от оригиналния продукт, той ще бъде заменен с подобен с параметри, равностойни на оригиналния продукт.
10. При гаранционна подмяна на оригинална част с резервна, дефектиралата част става собственост на Xiaomi. Xiaomi не носи отговорност в случаите, когато се наложи цялата информация от вътрешната памет да бъде изтрита и по този начин загубена.

Гаранционни условия:

1. Гаранцията на закупената техника е 2 години търговска гаранция.
Гаранцията на батерията за смарт телефон е 6 месеца за сменяема и 24 месеца за капсулована .
3. Гаранцията на зарядно и кабел в комплекта е 6 месеца.
4. Гаранцията започва да тече от датата на продажба.
5. Xiaomi не гарантира непрекъсната или безаварийна работа на техниката.
6. Упражняването на права по търговската гаранция и рекламации се извършва устно или писмено, като потребителят е длъжен да представи:
•дефектиралият продукт;
•фискален бон или фактура с която е закупен продукта;
•изцяло попълнена гаранционната карта в оригинал, подписана и подпечатана от търговеца;
•други документи установяващи претенцията по основание и размер.
7. Гаранцията не е валидна в случай на:
•изтрити, липсващи, променени или непълни данни в гаранционната карта или идентификационните стикери на продукта или негови части;
•неправилна експлоатация според ръководството на потребителя;
•неправилно включване към електрическата мрежа;
•повреди, причинени от неправилна употреба на батерии, или ползване на неоригинални батерии;
•изтрити или променени производствени настройки на техниката, с изключение на тези, за които се допуска конфигуриране от страна на потребителя;
•извършен ремонт, ъпгрейд или други промени от неотризирани от Xiaomi лица (оторизираният гаранционен сервизен доставчик на Xiaomi е единственият упълномощен да обслужва техника Xiaomi);
•причинен дефект от пряко или косвено използване на части, които не са продадени от Xiaomi;
•свързване на техниката към несертифицирано допълнително оборудване.
8. Сервизът на Xiaomi ще отремонтира продукти, които са в гаранционен срок и които подлежат на гаранционен сервис в рамките на 30 дни, считано от датата на съставяне на сервиз-на поръчка с уникален идентификационен код.
9. В случай, че повредата не може да бъде отстранена в упоменатия период, Xiaomi ще замени продукта с нов от същия вид. Ако към момента няма наличности от оригиналния продукт, той ще бъде заменен с подобен с параметри, равностойни на оригиналния продукт.
10. При гаранционна подмяна на оригинална част с резервна, дефектиралата част става собственост на Xiaomi. Xiaomi не носи отговорност в случаите, когато се наложи цялата информация от вътрешната памет да бъде изтрита и по този начин загубена.

11. Xiaomi не дължи компенсации на клиента за това, че продуктът е в сервис и не може да бъде ползван от него за периода по т.8 от гаранционната карта.
12. Xiaomi не носи отговорност за възстановяване на персонални данни, приложен и операционен софтуер, инсталирани от клиента. Xiaomi препоръчва периодично да бъде правена архивация на важните данни от страна на клиента;
13. Гаранцията не включва:
•отслабващ капацитет на акумулаторни батерии
•износване на носители за данни
•по-малък от допустимия брой дефектни точки (пиксели) на екрана на телефона, като той зависи от конкретния модел или продуктова линия
•предоставяне и инсталиране на пакети с приложен софтуер, драйвери или операционни системи;
•незначителни неизправности или отклонения в характеристиките на продукта, които не са от значение за стойността и употребата по предназначение;
•какъвто и да е софтуер, продаден заедно с продукта или инсталиран допълнително изтриване на пароли, деактивиране на защитни функции, и др.;
•телесно нараняване, загуба, или увреждане на лично имущество;
•повреда, причинена от продукт, за който Xiaomi не носи отговорност или не е продукт на Xiaomi, включително и тези, които Xiaomi може да осигурява и предоставя за интегриране в машина на Xiaomi по Ваша молба;
•повреда в резултат на: неправилна употреба (включително, без да се ограничава до използването на машинния капацитет или възможности, различни от тази, разрешени от Xiaomi в писмена форма), злополука, подправяне, физическо счупване, прекомерни механични въздействия причиняващи външни или вътрешни счупвания, транспорт, време, природни бедствия, кражби, екстремни температури, външни електрически или магнитни аномалии, замърсявания, разливания на течности, дим, облъчване, удар или падане на устройството, модификация, неподходяща физическа или работна среда, неправилна поддръжка от Ваша страна, почистване на продукта, ремонт или подмяна на пластмаси поради козметични повреди и нормално износване/ амортизиране.
14. Xiaomi не носи отговорност за евентуални повреди при транспортирането на устройството за и от ремонт. Препоръчително е при транспортиране изпращачът да осигури правилно опаковане преди изпращане. Препоръчително е да се използва оригиналния опаковъчен материал за транспортиране на устройството.

Информация за Клиента

Модел
<div><div><div><div><div><div></div></div></div><div><div><div></div></div><div><div></div></div></div><div><div><div></div></div><div><div></div></div></div><div><div><div></div></div><div><div></div></div></div></div></div></div>
IMEI номер
<div><div><div><div><div><div></div></div></div><div><div><div></div></div><div><div></div></div></div><div><div><div></div></div><div><div></div></div></div><div><div><div></div></div><div><div></div></div></div></div></div></div>
Име на клиента:
<div><div><div><div><div><div></div></div></div><div><div><div></div></div><div><div></div></div></div><div><div><div></div></div><div><div></div></div></div><div><div><div></div></div><div><div></div></div></div></div></div></div>
Дата:
<div><div><div><div><div><div></div></div></div><div><div><div></div></div><div><div></div></div></div><div><div><div></div></div><div><div></div></div></div><div><div><div></div></div><div><div></div></div></div></div></div></div>

Подпис и печат на продавача:

Подпис на клиента:



11. Xiaomi не дължи компенсации на клиента за това, че продуктът е в сервис и не може да бъде ползван от него за периода по т.8 от гаранционната карта.
12. Xiaomi не носи отговорност за възстановяване на персонални данни, приложен и операционен софтуер, инсталирани от клиента. Xiaomi препоръчва периодично да бъде правена архивация на важните данни от страна на клиента;
13. Гаранцията не включва:
•отслабващ капацитет на акумулаторни батерии
•износване на носители за данни
•по-малък от допустимия брой дефектни точки (пиксели) на екрана на телефона, като той зависи от конкретния модел или продуктова линия
•предоставяне и инсталиране на пакети с приложен софтуер, драйвери или операционни системи;
•незначителни неизправности или отклонения в характеристиките на продукта, които не са от значение за стойността и употребата по предназначение;
•какъвто и да е софтуер, продаден заедно с продукта или инсталиран допълнително изтриване на пароли, деактивиране на защитни функции, и др.;
•телесно нараняване, загуба, или увреждане на лично имущество;
•повреда, причинена от продукт, за който Xiaomi не носи отговорност или не е продукт на Xiaomi, включително и тези, които Xiaomi може да осигурява и предоставя за интегриране в машина на Xiaomi по Ваша молба;
•повреда в резултат на: неправилна употреба (включително, без да се ограничава до използването на машинния капацитет или възможности, различни от тази, разрешени от Xiaomi в писмена форма), злополука, подправяне, физическо счупване, прекомерни механични въздействия причиняващи външни или вътрешни счупвания, транспорт, време, природни бедствия, кражби, екстремни температури, външни електрически или магнитни аномалии, замърсявания, разливания на течности, дим, облъчване, удар или падане на устройството, модификация, неподходяща физическа или работна среда, неправилна поддръжка от Ваша страна, почистване на продукта, ремонт или подмяна на пластмаси поради козметични повреди и нормално износване/ амортизиране.
14. Xiaomi не носи отговорност за евентуални повреди при транспортирането на устройството за и от ремонт. Препоръчително е при транспортиране изпращачът да осигури правилно опаковане преди изпращане. Препоръчително е да се използва оригиналния опаковъчен материал за транспортиране на устройството.

