

Микровълнова фурна

Инструкции

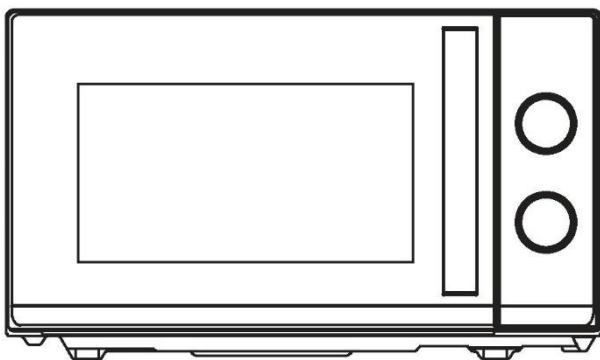

Модел: CMG20TNMB

Моля, прочетете внимателно тези инструкции, преди да монтирате и използвате фурната.

Haier Europe Candy   Haier	PT  707 200 188 210 010 773	IT  02 400 48 200	ES  902 100 150 943 914 150	DE  0800 500 48 48
BE  LU  02 752 94 10	NL  33 422 4000	AT  0820 220 224	GR  801 11 50 50 50	CH  0848 780 780

70017946

СЪДЪРЖАНИЕ

СЪДЪРЖАНИЕ	1
ПРЕДПАЗНИ МЕРКИ ЗА ИЗБЯГВАНЕ НА ВЪЗМОЖНО ИЗЛАГАНЕ НА ПРЕКОМЕРНО ИЗЛЪЧВАНЕ НА МИКРОВЪЛНИ	2
ВАЖНИ ИНСТРУКЦИИ ЗА БЕЗОПАСНОСТ	2
РЪКОВОДСТВО ЗА МОНТИРАНЕ	5
ИНСТРУКЦИИ ЗА ЗАЗЕМЯВАНЕ	5
РАДИОСМУЩЕНИЯ	6
ПРЕДИ ДА ПОИСКАТЕ ОБСЛУЖВАНЕ	6
ТЕХНИКИ НА ГОТВЕНЕ	7
РЪКОВОДСТВО ЗА СЪДОВЕ ЗА ГОТВЕНЕ	7
СПЕЦИФИКАЦИИ	8
ПРОДУКТОВА СХЕМА	8
КОНТРОЛЕН ПАНЕЛ	9
Селектор на мощност/действие	9
Копче за време	9
Готвене в микровълнова фурна	9
Готвене на грил	10
Комбинирано готвене	10
ИНСТРУКЦИИ ЗА ЕКСПЛОАТАЦИЯ	10
ПОЧИСТВАНЕ И ПОДДРЪЖКА	11

ПРЕДПАЗНИ МЕРКИ ЗА ИЗБЯГВАНЕ НА ВЪЗМОЖНО ИЗЛАГАНЕ НА ПРЕКОМЕРНО ИЗЛЪЧВАНЕ НА МИКРОВЪЛНИ

1. Не се опитвайте да използвате тази фурна с отворена врата, тъй като това може да доведе до вредно излагане на микровълнова енергия. Важно е да не се повредят или преправят предпазните блокировки.
2. Не поставяйте никакви предмети между предната повърхност на фурната и вратата и не позволявайте да се натрупва замърсяване или остатъци от почистващ препарат върху уплътняващите повърхности.
3. Не използвайте фурната, ако е повредена. Много е важно вратата на фурната да се затваря правилно и да няма повреда по
 - a) вратата (включително всякакъв вид огъване);
 - b) пантите и ключалките (счупени или разхлабени);
 - c) уплътненията на вратите и уплътнителните повърхности.
4. Фурната не трябва да се регулира или ремонтира от никого, освен от квалифициран сервизен персонал.

ВАЖНИ ИНСТРУКЦИИ ЗА БЕЗОПАСНОСТ

При използване на електрически уред трябва да се спазват основните предпазни мерки, включително следното:

ПРЕДУПРЕЖДЕНИЕ: За да намалите риска от изгаряния, токов удар, пожар, нараняване на хора или излагане на прекомерна микровълнова енергия:

1. Прочетете всички инструкции преди да използвате уреда и ги запазете за бъдещи справки.
2. Използвайте този уред само по предназначение, както е описано в това ръководство. Не използвайте корозивни химикали или пари в този уред. Този тип фурна е специално създадена за затопляне, готвене или сушене на храна. Не е предназначен за промишлена или лабораторна употреба.
3. Не използвайте фурната, когато е празна.
4. Не използвайте този уред, ако има повреден кабел или щепсел, ако не работи правилно или ако е бил повреден или изпуснат. Ако захранващият кабел е повреден, трябва да бъде заменен от производителя, неговия обслужващ представител или лице с подобна квалификация, за да се избегне евентуална опасност.

5. **ПРЕДУПРЕЖДЕНИЕ:** Позволявайте на деца да използват фурната без надзор само когато са дадени подходящи инструкции, така че детето да може да използва фурната по безопасен начин и разбира опасностите от неправилна употреба.
6. **Предупреждение:** Когато уредът работи в комбиниран режим, фурната може да се използва от деца само под надзор на възрастен поради повишената температура.
7. За да намалите риска от пожар в камерата на фурната:
 - a) когато подгривате храна в пластмасови или хартиени съдове, следете фурната, тъй като има вероятност от запалване;
 - b) отстранете усуканите телени връзки от хартиените или найлоновите торби, преди да поставите торбата във фурната;
 - c) ако започне да се отделя дим, изключете уреда от бутона или от контакта и оставете вратата затворена, за да изгасите пламъците;
 - d) не използвайте камерата за съхранение на храна; не оставяйте хартиени продукти, съдове за готвене или храна в камерата, когато не се използват;
 - e) Микровълновата фурна е предназначена за подгриване на храни и напитки. Сушенето на облекло и затоплянето на подгриващи подложки, чехли, гъби, влажни кърпи и други подобни може да доведе до риск от нараняване, запалване или пожар.
8. **ПРЕДУПРЕЖДЕНИЕ:** Течности и други храни не трябва да се подгриват в запечатани съдове, тъй като те могат да експлодират.
9. Загриването на напитките в микровълнова печка може да доведе до забавено кипене, поради което трябва да се внимава при боравене със съда.
10. Не пържете храна във фурната. Горещото олио може да повреди частите и приборите на фурната и дори да доведе до изгаряния по кожата.
11. Яйца с черупка и цели твърдосварени яйца не трябва да се загряват в микровълнова фурна, тъй като могат да експлодират дори след като подгриването в микровълновата приключи.
12. Продупчвайте храни с твърда кора като картофи, цели тикви, ябълки и кестени преди готвене.
13. Съдържанието на бибероните и бебешките бурканчета трябва да се разбърква или разклаща и температурата трябва да се проверява преди сервиране, за да се избегнат изгаряния.
14. Съдовете за готвене могат да се нагорещят поради топлината, предавана от нагрятата храна. Може да са необходими ръкохватки, за да боравите със съда.
15. Съдовете трябва да се проверяват, за да се гарантира, че са подходящи за използване в микровълнова фурна.
16. **ПРЕДУПРЕЖДЕНИЕ:** Опасно е за всяко необучено лице да извършва сервисна или ремонтна дейност, която включва сваляне на капак, който осигурява защита срещу излагане на микровълнова енергия.
17. Тази микровълнова фурна отговаря на EN 55011/CISPR 11, в този стандарт тя принадлежи към клас В група 2. Оборудване от група 2: група 2 съдържа цялото ISM RF оборудване, в което радиочестотна енергия в честотния диапазон от 9 kHz до 400 GHz е умишлено генерирана и използвана или използвана само локално, под формата на електромагнитно излъчване, индуктивно и/или кондензаторно свързване, за обработка

на материал, за целите на проверка/анализ или за пренос на електромагнитна енергия. Оборудване от клас В е оборудване, подходящо за използване на места в жилищна среда и в заведения, директно свързани към електрозахранваща мрежа с ниско напрежение, която захранва сгради, използвани за домашни цели.

18. Този уред не е предназначен за употреба от лица (включително деца) с намалени физически, сетивни или умствени способности или липса на опит и познания, освен ако не са под наблюдение или са били инструктирани относно използването на уреда от лице, отговорно за тяхната безопасност.
19. Децата трябва да бъдат под наблюдение, за да се гарантира, че не си играят с уреда.
20. Микровълновата фурна се използва само свободностояща.
21. ПРЕДУПРЕЖДЕНИЕ: Не монтирайте фурната върху готварски плот или друг уред, генериращ топлина. Ако е монтирана така може да се повреди и гаранцията няма да важи.
22. Микровълновата фурна не трябва да се поставя в шкаф.
23. Вратата или външната повърхност може да се нагорещат, когато уредът работи.
24. Предупреждение: По време на употреба достъпните части може да се нагорещат. Малки деца трябва да се държат на разстояние.
25. По време на употреба уредите се нагорещават. Трябва да се внимава да се избегне докосването на нагревателните елементи във фурната, за готварски печки и фурни.
26. Температурата на достъпните повърхности може да е висока, докато уредът работи.
27. Този уред не е предназначен за употреба от лица (включително деца) с намалени физически, сетивни или умствени способности или липса на опит и познания, освен ако те не са под наблюдение или не са били инструктирани.
28. ПРЕДУПРЕЖДЕНИЕ: Ако вратата или уплътненията на вратата са повредени, фурната не трябва да работи, докато не бъде ремонтирана от компетентно лице.
29. Инструкциите трябва да указват, че уредите не са предназначени да се управляват с външен таймер или отделна система за дистанционно управление.
30. Микровълновата фурна е само за домашна, а не за търговска употреба.
31. Никога не отстранявайте дистанционния държач отзад или отстрани, тъй като той осигурява минимално разстояние от стената за циркулация на въздуха.
32. Моля, закрепете въртящата се поставка, преди да преместите уреда, за да избегнете повреди.
33. Внимание: Опасно е уредът да се ремонтира или поддържа от неспециалист, тъй като при тези обстоятелства капакът трябва да се свали, който осигурява защита срещу микровълново излъчване. Това се отнася и за смяната на захранващия кабел или осветлението. В тези случаи изпратете уреда в нашия сервизен център.
34. Микровълновата фурна е предназначена само за размразяване, готвене и задушаване на храна.
35. Използвайте ръкавици, ако изваждате загрята храна.
36. Внимание! При отваряне на капаци или опаковъчно фолио излиза пара.
37. Този уред може да се използва от деца на възраст над 8 години и от лица с ограничени физически, сетивни или умствени способности или с недостатъчен опит и познания, ако са под надзор, или ако предварително са получили указания относно безопасната употреба на уреда и разбират какви са потенциалните опасности. Децата не бива да

използват уреда за игра. Почистването и потребителската поддръжка не трябва да се извършват от деца, освен ако не са на възраст над 8 години и са под наблюдение.

38. Ако започне да се отделя дим, изключете уреда от бутона или от контакта и дръжте вратата затворена, за да изгасите пламъците.

РЪКОВОДСТВО ЗА МОНТИРАНЕ

1. Уверете се, че всички опаковъчни материали са отстранени от вътрешната страна на вратата.
2. **ПРЕДУПРЕЖДЕНИЕ:** Проверете фурната за каквито и да било повреди, като изкривена или огъната врата, повредени уплътнения на вратата и уплътнителна повърхност, счупени или разхлабени панти и ключалки и вдлъбнатини в камерата или на вратата. Ако има някаква повреда, не използвайте фурната и се свържете с квалифициран сервизен персонал.
3. Тази микровълнова фурна трябва да се постави върху равна, стабилна повърхност, която може да издържи теглото ѝ и най-тежката храна, която потенциално би била приготвяна във фурната.
4. Не поставяйте фурната на места, на които се генерира топлина, влага или запарване или в близост до запалими материали.
5. За да работи правилно, фурната трябва да разполага с достатъчен въздушен поток. Оставете минимум 20 см свободно пространство над горната повърхност на фурната и 5 см от двете страни. Задната плоча на микровълновата фурна трябва да бъде поставена близо до стената. Не покривайте и не блокирайте никакви отвори на уреда. Не отстранявайте краката.
6. Не използвайте фурната без стъклена тава, ролкова опора и вал в правилното им положение.
7. Уверете се, че захранващият кабел не е повреден и не минава под фурната или по гореща или остра повърхност.
8. Контактът трябва да е лесно достъпен, за да може лесно да се изключи при спешни случаи.
9. Не използвайте фурната на открито.

ИНСТРУКЦИИ ЗА ЗАЗЕМЯВАНЕ

Този уред трябва да бъде заземен. Тази фурна е оборудвана с кабел със заземяващ проводник със заземяващ щепсел. Той трябва да бъде включен в стенен контакт, който е правилно инсталиран и заземен. В случай на електрическо късо съединение, заземяването намалява риска от токов удар, като осигурява проводник, който да изведе електрическия ток. Препоръчително е да се предвиди отделна верига, обслужваща само фурната. Използването на високо напрежение е опасно и може да доведе до пожар или друг инцидент, причиняващ повреда на фурната.

ПРЕДУПРЕЖДЕНИЕ--- Неправилна употреба на заземяващия щепсел може да доведе до риск от токов удар.

Забележка:

1. Ако имате въпроси относно заземяването или електрическите инструкции, консултирайте се с квалифициран електротехник или сервизен специалист.
2. Нито производителят, нито търговецът могат да поемат каквато и да е отговорност за повреда на фурната или лично нараняване в резултат на неспазване на процедурите за електрическо свързване.

Проводниците в този кабел са оцветени в съответствие със следния код:

Зелено и жълто = ЗЕМЯ

Синьо = НЕУТРАЛНО

Кафяво = ФАЗА

РАДИОСМУЩЕНИЯ

Работата на микровълновата фурна може да причини смущения на вашето радио, телевизор или подобно оборудване. Когато има смущения, те могат да бъдат намалени или елиминирани чрез предприемане на следните мерки:

1. Почистете вратата и уплътнителната повърхност на фурната.
2. Пренасочете приемната антена на радиото или телевизията.
3. Преместете микровълновата фурна по отношение на приемника.
4. Преместете микровълновата фурна далеч от приемника.
5. Включете микровълновата фурна в различен контакт, така че микровълновата фурна и приемникът да са в различни разклонени вериги.

ПРЕДИ ДА ПОИСКАТЕ ОБСЛУЖВАНЕ

Преди да поискате обслужване, моля, проверете всеки елемент по-долу:

- Проверете дали щепселът на фурната е здраво включен. Ако не, извадете щепсела от контакта, изчакайте 10 секунди и го включете отново здраво.
- Проверете за изгорял предпазител или изключен главен прекъсвач. Ако изглежда, че работят правилно, проверете контакта с друг уред.
- Проверете дали контролният панел е програмиран правилно и таймерът е настроен.
- Проверете, за да се уверите, че вратата е добре затворена, като включите системата за заключване на вратата. Ако вратата не е добре затворена, микровълновата енергия няма да тече вътре.

АКО НИКОЕ ОТ ГОРНИТЕ НЕ ПОДОБРЯВА СИТУАЦИЯТА, ТОГАВА СЕ СВЪРЖЕТЕ С КВАЛИФИЦИРАН ТЕХНИК. НЕ СЕ ОПИТВАЙТЕ ДА НАСТРОЙВАТЕ ИЛИ РЕМОНТИРАТЕ ФУРНАТА САМИ.

ТЕХНИКИ НА ГОТВЕНЕ

1. Подредете храната внимателно. Поставете най-плътните части към външната страна на съда.
2. Проверявайте времето за готвене. Гответе за най-краткото посочено време и увеличете, ако е необходимо. Силно препечената храна може да пуши или да се запали.
3. Покривайте храните по време на готвене. Капаците предотвратяват пръскането и помагат на храните да се готвят равномерно.
4. Обръщайте храните веднъж по време на готвене в микровълнова фурна, за да ускорите сготвянето на храни като пиле и хамбургери. Големите продукти като печени меса трябва да се обърнат поне веднъж.
5. Пренаредете храни като кюфтета по средата на готвенето както отгоре надолу, така и от центъра на съда навън.

РЪКОВОДСТВО ЗА СЪДОВЕ ЗА ГОТВЕНЕ

1. Микровълната не може да проникне през метал. Използвайте само съдове, които са подходящи за използване в микровълнови фурни. При готвене в микровълнова фурна не се допускат метални съдове за храни и напитки. Това изискване не е приложимо, ако производителят посочи размер и форма на метални съдове, подходящи за готвене в микровълнова фурна.
2. Микровълната не може да проникне през метала, така че не трябва да се използват метални съдове или чинии с метална облицовка.
3. Не използвайте продукти от рециклирана хартия, когато готвите в микровълнова фурна, тъй като те могат да съдържат малки метални частици, които могат да причинят искри и/или пожари.
4. Препоръчват се кръгли/овални съдове, а не квадратни/продълговати, тъй като храната в ъглите има тенденция да се прегаря.
5. Могат да се използват тесни ивици алуминиево фолио, за да се предотврати препичането на откритите участъци. Но внимавайте, не използвайте твърде много и спазвайте разстояние от 1 инч (2,54 см) между фолиото и кухнята.
Списъкът по-долу е общо ръководство, което ще ви помогне да изберете правилните съдове.

Съдове за готвене	Микровълнова печка	Грил	Комбинация
Термоустойчиво стъкло	Да	Да	Да
Нетермоустойчиво стъкло	Не	Не	Не
Термоустойчива керамика	Да	Да	Да
Пластмасов съд, подходящ за микровълнова фурна	Да	Не	Не
Кухненска хартия	Да	Не	Не
Метален поднос	Не	Да	Не
Метална решетка	Не	Да	Не
Алуминиево фолио и контейнери от фолио	Не	Да	Не

СПЕЦИФИКАЦИИ

Консумация на енергия	230 – 240 V / 50 HZ 1200W(микровълна); 900W(грил)
Изходна мощност	700 W
Работна честота	2450 MHz
Външни размери	262 мм (H)x452 мм (W)x357 мм(D)
Размери на камерата на фурната	198 мм (H)x315мм (W)x297 мм(D)
Капацитет на фурната:	Компактна 20 литра
Нето тегло:	Прибл. 11 кг

ПРОДУКТОВА СХЕМА

1. Система за безопасно заключване на вратата
2. Прозорец на фурната
3. Вал
4. Ролков пръстен
5. Контролен панел
6. Вълновод
(Моля, не отстранявайте плочата, покриваща вълновода)
7. Стъклена поставка
8. Скара
9. Метална решетка

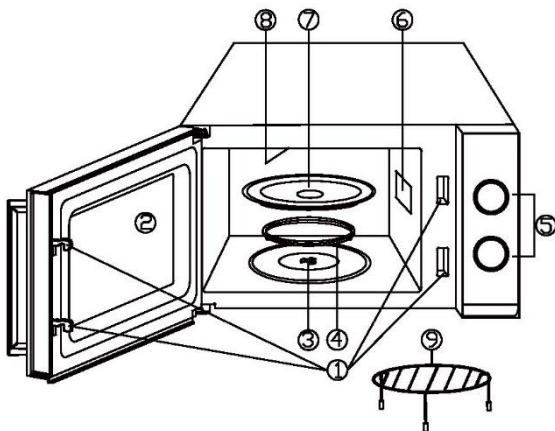

КОНТРОЛЕН ПАНЕЛ

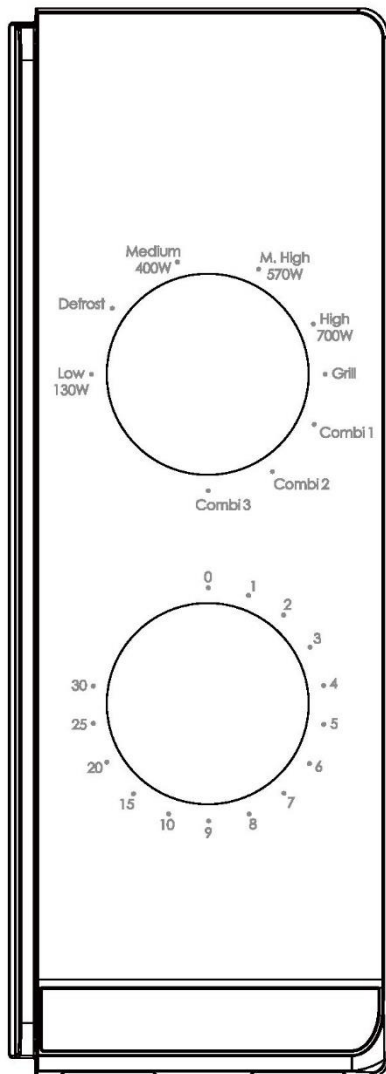

Контролният панел се състои от два функционални оператора. Едното е копче за време, а другото за мощност.

Селектор на мощност/действие

Използвайте това копче, за да изберете ниво на мощност на готвене. Това е първата стъпка за започване на готвене.

Копче за време

Предлагай визуални настройки за време с лесно завъртане на палеца, за да изберете желано време за готвене до 30 минути на сесия за готвене.

Готвене в микровълнова фурна

За чисто микровълново готвене има пет нива на мощност, от които да изберете едно, което е най-подходящо за извършване на задачата.

Нивото на мощност се увеличава със завъртане на копчето по посока на часовниковата стрелка. Нивата на мощност могат да бъдат класифицирани както следва:

Изходна мощност	Описание
700 W	ВИСОКА СТЕПЕН
570 W	СР. ВИСОКА
400 W	СРЕДНА
	РАЗМРАЗЯВАНЕ
130 W	НИСКА СТЕПЕН

Готвене на грил

Със завъртане на копчето по посока на часовниковата стрелка, преминавайки през най-високото ниво на микровълнова мощност, фурната стига до функцията за готвене на грил, която е особено полезна за тънки резени месо, пържоли, котлети, кебапи, наденици или парчета пиле. Подходяща е и за приготвяне на топли сандвичи и огретени.

Комбинирано готвене

По името си този вид готвене комбинира мощността на микровълните с тази на готвенето на скара. Готвенето е категоризирано в три нива с различни комбинирани настройки на мощността, както можете да видите от следващата таблица. Те са особено подходящи за определени храни и кулинарни операции. Както и за запазване на така желаната хрупкавост на определени храни.

Следната таблица показва 3 различни настройки на мощността за комбинирани програми.

Програма	Време за готвене в микровълнова фурна	Време за готвене на скара	Подходяща за
Комбинация 1	30%	70%	Риба, картофи, огретени
Комбинация 2	49%	51%	Пудинг, омлети, печени картофи
Комбинация 3	67%	33%	Птиче месо

ИНСТРУКЦИИ ЗА ЕКСПЛОАТАЦИЯ

За да започнете готварска сесия,

1. Поставете храната във фурната и затворете вратата.
2. Завъртете селектора на мощността, за да изберете ниво на мощност.
3. Завъртете копчето за време, за да зададете време за готвене.

ЗАБЕЛЕЖКА: Веднага щом таймерът се завърти, фурната започва да готви. Когато изберете време за по-малко от 2 минути, завъртете таймера след 2 минути и след това се върнете към правилното време.

ВНИМАНИЕ: ВИНАГИ ВРЪЦАЙТЕ ТАЙМЕРА В НУЛЕВА ПОЗИЦИЯ, ако храната бъде извадена от фурната преди изтичане на зададеното време за готвене или когато фурната не се използва. За да спрете фурната по време на процеса на готвене, натиснете бутона за освобождаване на вратата или отворете вратата с дръжката.

ВНИМАНИЕ! Охлаждащият вентилатор ще се включи автоматично за 3 минути, ако времето за готвене е повече от 2 минути.

ПОЧИСТВАНЕ И ПОДДРЪЖКА

1. Изключете фурната и извадете щепсела от контакта преди почистване.
2. Поддържайте вътрешността на фурната чиста. Когато пръски от храна или разлята течност полепнат по стените на фурната, избършете с влажна кърпа. Може да се използва мек почистващ препарат, ако фурната се замърси много. Избягвайте използването на спрей и други агресивни почистващи препарати, тъй като те могат да оцветят, да оставят ивици и петна или да потъмнят повърхността на вратата.
3. Външните повърхности трябва да се почистват с влажна кърпа. За да предотвратите повреда на работещите части във фурната, не трябва да се допуска проникване на вода във вентилационните отвори.
4. Избърсвайте вратата и прозореца от двете страни, уплътненията на вратата и съседните части често с влажна кърпа, за да премахнете всякакви разливи или пръски. Не използвайте абразивен почистващ препарат.
5. Не трябва да използвате уреди за почистване с пара.
6. Не позволявайте контролният панел да се намокри. Почистете с мека, влажна кърпа. Когато почиствате контролния панел, оставете вратата на фурната отворена, за да предотвратите случайно включване на фурната.
7. Ако се вътре или около външната страна на вратата на фурната се натрупа пара, избършете с мека кърпа. Това може да се случи, когато микровълновата фурна работи при условия на висока влажност. И е нормално.
8. Понякога е необходимо да извадите стъклената тава за почистване. Измийте тавата в топла сапунена вода или в съдомиялна машина.
9. Ролковият пръстен и подът на фурната трябва да се почистват редовно, за да се избегне прекомерен шум. Просто избършете долната повърхност на фурната с мек почистващ препарат. Ролковият пръстен може да се мие в мека сапунена вода или в съдомиялна машина. Когато отстранявате ролковия пръстен от пода на камерата за почистване, внимавайте да го поставите обратно в правилното положение.
10. Премахнете миризмите от вашата фурна, като смесите чаша вода със сока и кората на един лимон в дълбока купа за микровълнова фурна, и загрейте за 5 минути. Избършете старателно и подсушете с мека кърпа.
11. Когато стане необходимо да смените лампата на фурната, моля, консултирайте се с търговец да ви я смени.
12. Фурната трябва да се почиства редовно и да се отстраняват всички остатъци от храна. Непочистването на фурната може да доведе до влошаване на състоянието на повърхността ѝ, което може да повлияе неблагоприятно на живота на уреда и евентуално да доведе до опасна ситуация.
13. Моля, не изхвърляйте този уред в кофата за битови отпадъци; трябва да се изхвърли в съответния център за отпадъци, предоставен от общините.
14. Когато микровълновата фурна с функция грил се използва за първи път, може да се получи лек дим и миризма. Това е нормално явление, тъй като фурната е направена от стоманена плоча, покрита със смазочно масло, и новата фурна ще произвежда дим и миризма, генерирани от изгарянето на смазочното масло. Това явление ще изчезне след известно време на употреба.



Този уред е етикетирани в съответствие с Европейската директива 2012/19/ЕС относно разпоредбите за отпадъци от електрическо и електронно оборудване от 2013 г. по отношение на електрически и електронни уреди (WEEE). ОЕЕО съдържат както замърсяващи вещества (които могат да окажат отрицателен ефект върху околната среда), така и основни елементи (които могат да се използват повторно). Важно е ОЕЕО да преминат специфична обработка за правилното отстраняване и изхвърляне на замърсителите и за възстановяване на всички материали. Отделните граждани могат да изиграят важна роля като гарантират, че ОЕЕО няма да се превърнат в проблем за околната среда; важно е да се следват някои основни правила:

- ОЕЕО не трябва да се третират като битови отпадъци;
- ОЕЕО трябва да се предадат в обекти за специализирано събиране, управлявани от общинските власти или регистрирано дружество.

В много страни може да се предлагат услуги за взимане от дома за големи ОЕЕО. Когато купувате нов уред, старият може да се върне на търговеца, който трябва да го приеме безплатно еднократно, стига уредът да е от еквивалентен тип и да има същите функции като закупения.

