

РЪКОВОДСТВО ЗА ВСЕКИДНЕВНА СПРАВКА



БЛАГОДАРИМ ВИ, ЧЕ ЗАКУПИХТЕ ПРОДУКТ НА WHIRLPOOL

За да получите по-пълно съдействие и поддръжка, регистрирайте Вашия уред на www.whirlpool.eu/register



Можете да свалите "Инструкции за безопасност" и "Ръководство за употреба и поддръжка" от нашия уебсайт docs.whirlpool.eu, както и да следвате указанията на задната корица на тази книжка.



Преди да използвате уреда, прочетете внимателно ръководството за здраве и безопасност при работа.

ОПИСАНИЕ НА УРЕДА

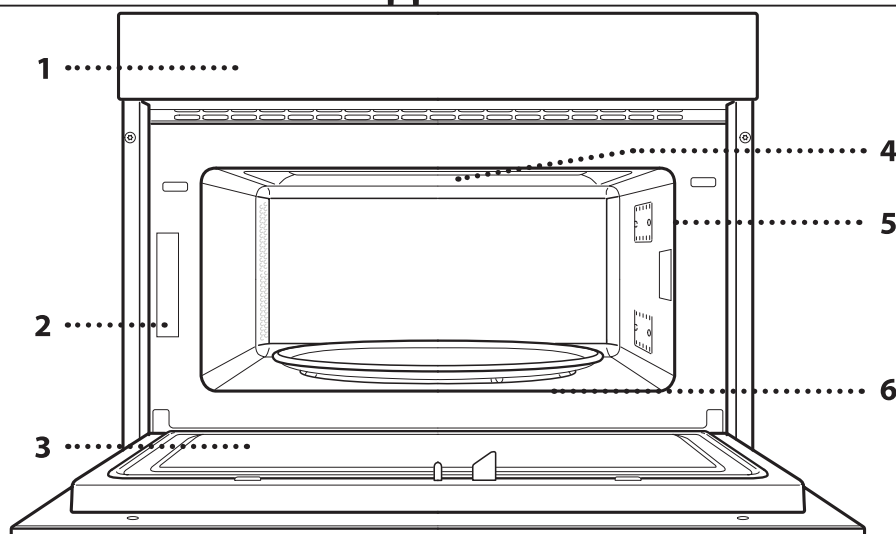

1. Панел за управление
2. Заводска табелка (не премахвайте)
3. Вратичка
4. Горен нагревателен елемент/грил
5. Осветление
6. Въртяща се поставка

ОПИСАНИЕ НА КОНТРОЛНИЯ ПАНЕЛ

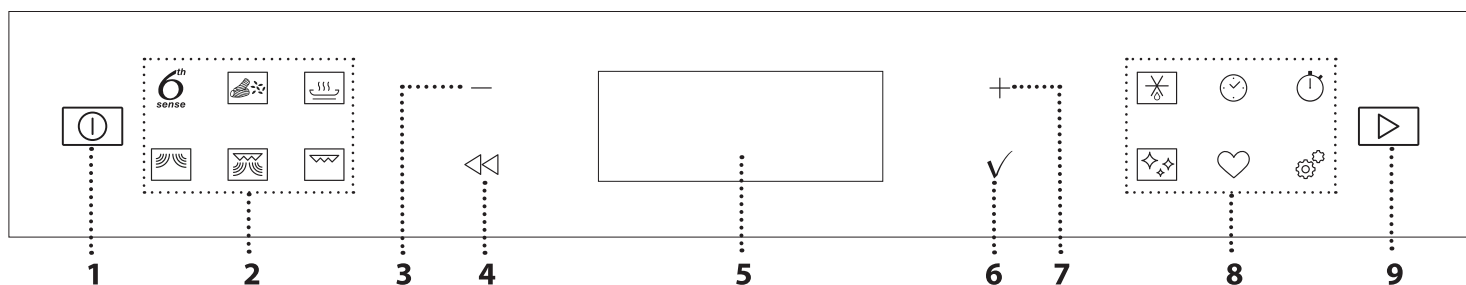

1. ВКЛ./ИЗКЛ.

За включване и изключване на фурната и спиране на изпълняваната функция.

2. ДИРЕКТЕН ДОСТЪП МЕНЮ / ФУНКЦИИ

За бърз достъп до функциите и менюто.

3. БУТОН ЗА НАВИГАЦИЯ МИНУС

За придвижване в меню и за намаляване на настройките или стойностите на дадена функция.

4. НАЗАД

За връщане към предходния екран.

Позволява промяна на настройките по време на готвене.

5. ДИСПЛЕЙ

6. ПОТВЪРДИ

За потвърждаване на избрана функция или зададена стойност.

7. БУТОН ЗА НАВИГАЦИЯ ПЛЮС

За придвижване в меню и за увеличаване на настройките или стойностите на дадена функция.

8. ДИРЕКТЕН ДОСТЪП ОПЦИИ / ФУНКЦИИ

За бърз достъп до функциите, настройките и предпочитаните стойности.

9. СТАРТ

За стартиране на функция с посочените или базови настройки.

ПРИНАДЛЕЖНОСТИ

ВЪРТЯЩА СЕ ПОСТАВКА

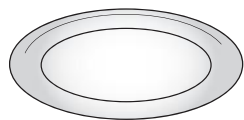

Поставена върху стойката си, стъклената въртяща се поставка може да се използва при всички методи на готвене. Въртящата се поставка трябва винаги да се

използва като основа за други съдове или принадлежности.

ОПОРА НА ВЪРТЯЩАТА СЕ ПОСТАВКА

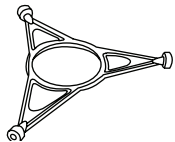

Използвайте стойката само за стъклената въртяща се поставка. Не поставяйте други принадлежности върху стойката.

ТАВИЧКА CRISP

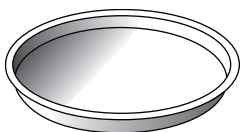

Използва се само за посочените функции. Тавичката Crisp трябва винаги да се поставя в центъра на стъклената въртяща се поставка и може да се подгрива

предварително, когато е празна, със специалната функция само за тази цел. Поставяйте храната направо върху тавичката Crisp.

ДРЪЖКА ЗА ТАВИЧКА CRISP

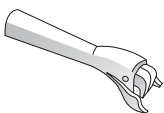

Удобна за изваждане на горещата тавичка Crisp от фурната.

РЕШЕТЪЧЕН РАФТ

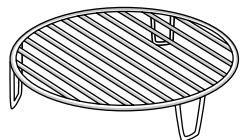

Това Ви позволява да поставите храната по-близо до грила, за перфектно препичане на Вашите ястия.

Поставете решетъчния рафт на въртящата се поставка, като се уверите, че не влиза в контакт с други повърхности.

Броят и видът на принадлежностите може да е различен в зависимост от закупения модел.

ПРИБОР ЗА ЗАПАРВАНЕ

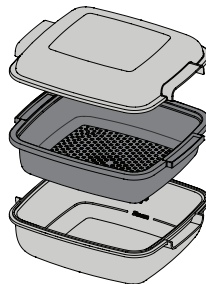

- За запарване на продукти като риба или зеленчуци ги поставяйте в кошницата (2) и наливайте питейна вода (100 ml) на дъното на прибора за запарване (3) за постигане на нужното количество пара.
-1
 -2
 -3

За да варите продукти като картофи, паста, ориз или зърнени храни, ги поставяйте

директно на дъното на прибора за запарване (кошницата не е необходима) и добавяйте подходящо количество питейна вода според количеството продукти, които готвите.

За най-добри резултати покривайте прибора за запарване с предоставения капак (1).

Винаги поставяйте прибора за запарване върху стъклената въртяща се поставка и го използвайте само с подходящи функции за готвене или микровълнови функции.

Дъното на прибора за запарване е направено така, че да се използва в комбинация със специалната функция за почистване Smart clean.

Други принадлежности, които не са приложени, могат да бъдат закупени отделно от отдела за следпродажбено обслужване.

В пазарната мрежа се предлагат много принадлежности. Преди покупка се уверете, че са подходящи за употреба в микровълнова фурна и устойчиви на температурите във фурната.

Никога не използвайте метални съдове за храна или напитки при микровълново готвене. Винаги проверявайте ястията и принадлежностите

да не влизат в контакт с вътрешните стени на фурната.

Винаги проверявайте дали въртящата се поставка се върти свободно, преди да включите фурната. Внимавайте да не отместите въртящата се поставка, докато поставяте или премахвате други принадлежности.

ФУНКЦИИ

6th SENSE

Тези функции автоматично избират най-добрата температура и метод за готвене за всички видове храни.

6th SENSE ПРЕТОПЛЯНЕ

За претопляне на готова храна, която е замразена или при стайна температура. Фурната автоматично изчислява необходимите настройки за постигане на най-добрите резултати за най-кратко време. Поставете храната върху огнеупорна чиния или друг съд, предназначен за микровълнови фурни. В края на процеса на претопляне оставянето на храните, особено на замразените храни, да престоят 1-2 минути винаги ще доведе до по-добри резултати.

Не отваряйте вратичката, докато функцията е активна.

ХРАНА	ТЕГЛО (g)
ГОТОВО ЯСТИЕ	250 - 500
Внимателно извадете от опаковката, за да премахнете всякакво алуминиево фолио	
СУПА	200 - 800
Претопляйте без капак в отделни купички	
ГОТОВО ЯСТИЕ-ЗАМРАЗЕНО	250 - 500
Внимателно извадете от опаковката, за да премахнете всякакво алуминиево фолио	
НАПИТКИ	100 - 500
Поставете термоустойчива пластмасова лъжица в каната или чашата, за да предотвратите изкипяване	

ЗАМРАЗЕНА ЛАЗАНЯ	250 - 500
Внимателно извадете от опаковката, за да премахнете всякакво алуминиево фолио	

6th SENSE ГОТВЕНЕ

За сготвяне на различни видове ястия и храни и постигане на оптимални резултати бързо и лесно.

ХРАНА	ТЕГЛО (g)
ПЕЧЕНИ КАРТОФИ	200 - 1000
Намажете с олио или разтопено масло. Срежете кръст в горната част на картофа и сложете сметана или любим Ваш топинг	
ЗЕЛЕНЧУЦИ	200 - 800
Нарежете ги на парчета. Разпределете на равни части в подходящ за микровълнова фурна съд	
ЗЕЛЕНЧУЦИ-ЗАМРАЗЕНИ	200 - 800
Разпределете на равни части в подходящ за микровълнова фурна съд	
ЗЕЛЕНЧУЦИ-КОНСЕРВА	200 - 600
Разпределете на равни части в подходящ за микровълнова фурна съд	
ПУКАНКИ	100
Винаги поставяйте пликчето директно върху стъклената въртяща се поставка. Поставете във фурната само по едно пликче	

6th SENSE CRISP

За перфектно запичане на ястие от горната и долната страна на храната. Тази функция трябва да се използва само със специалната тавичка Crisp.

ХРАНА	ТЕГЛО (g)
ТЪНКА ПИЦА-ЗАМРАЗЕНА	200 - 600
Внимателно извадете от опаковката, за да премахнете всякакво алуминиево фолио	
ДЕБЕЛА ПИЦА-ЗАМРАЗЕНА	300 - 800
Внимателно извадете от опаковката, за да премахнете всякакво алуминиево фолио	
ХАМБУРГЕРИ	200 - 600
Намажете с олио и поръсете със сол преди готвене	
ПИЛ. КРИЛЦА-ЗАМРАЗЕНИ	200 - 500
Разпределете по равно в тавичката Crisp	
ПАНИРАНИ ПРЪЧИЦИ-ЗАМРАЗЕНИ	100 - 500
Разпределете по равно в тавичката Crisp	

Необходими принадлежности: Тавичка Crisp, дръжка за тавичка Crisp

6th SENSE ПАРА

За готвене на пара на продукти като зеленчуци или риба с приложението прибор за запарване. Разпределете храната по равно в кошницата на прибора за запарване и налейте питейна вода (100 ml) на дъното на прибора за запарване. Фурната автоматично изчислява необходимите настройки за постигане на най-добрите резултати. По време на първоначалния етап от готвенето микровълните образуват пара, която кара водата на дъното на прибора за запарване да заври.

ХРАНА	ТЕГЛО (g)
КОРЕНОПЛОДНИ	150 - 500
ЗЕЛЕНЧУЦИ	
ЗЕЛЕНЧУЦИ-ЗАМРАЗ.	
РИБА ФИЛЕ	
ПИЛЕШКО ФИЛЕ	
ПЛОДОВЕ	

Необходими принадлежности: Прибор за запарване

6th SENSE ОРИЗИ ПАСТА

За бързо приготвяне на ориз или паста. Тази функция трябва да се използва само в комбинация с прибора за запарване.

ХРАНА	ПОРЦИИ	ТЕГЛО (g)
ОРИЗ		100
		200
		300
		400
ПАСТА		70
		140
		210

Необходими принадлежности: Дъно на прибора за запарване и капак



CRISP

За перфектно запичане на ястие от горната и долната страна на храната. Тази функция трябва да се използва само със специалната тавичка Crisp.

ХРАНА	ПРОДЪЛЖИТЕЛНОСТ (МИН.)
Кекс	7 - 10
Хамбургер	8 - 10 *

* Обърнете храната при изтичане на половината от времето за готвене.

Необходими принадлежности: Тавичка Crisp, дръжка за тавичка Crisp



МИКРОВЪЛНИ

За бързо приготвяне и претопляне на храни и напитки.

МОЩНОСТ (W)	ПРЕПОРЪЧАНА ЗА
1000	Бързо претопляне на напитки или други храни с високо съдържание на вода.
800	Готвене на зеленчуци.
650	Готвене на месо и риба.
500	Готвене на месни сосове или сосове със сирене или яйца. Финална фаза за месни пайове или печена паста.
350	Бавно, щадящо готвене. Идеално за разтапяне на масло или шоколад.
160	Размразяване на замразени храни или размекване на масло и сирене.
90	Размекване на сладолед.

ДЕЙСТВИЕ	ХРАНА	МОЩНОСТ (W)	ПРОДЪЛЖИТЕЛНОСТ (МИН.)
Предварително загряване	2 чаши	1000	1 - 2
Предварително загряване	Картофено пюре (1 kg)	1000	9 - 11
Размразяване	Кайма (500 g)	160	13 - 14
Готвене	Пандишпан	800	6 - 7
Готвене	Яйчен крем	650	11 - 12
Готвене	Руло „Стефани“	800	18 - 20



ГРИЛ

За запичане, гриловане и огретени. Препоръчваме да обръщате храната по време на готвенето.

ХРАНА	ПРОДЪЛЖИТЕЛНОСТ (МИН.)
Препечен хляб	5 - 6
Кралски скариди	18 - 22

Препоръчителни принадлежности: Решетъчен рафт



ГРИЛ + MW

За бързо приготвяне на ястия, комбинирайки микровълновата функция с грил.

ХРАНА	МОЩНОСТ (W)	ПРОДЪЛЖИТЕЛНОСТ (МИН.)
Картофен огретен	650	20 - 22
Печено пиле	650	40 - 45

Препоръчителни принадлежности: Решетъчен рафт



JET DEFROST

За бързо размразяване на различни видове продукти само с посочване на теглото им. За най-добри резултати винаги поставяйте храната на право върху стъклената въртяща се поставка.

Хрупкав хляб размразен

Тази ексклузивна Whirlpool функция Ви позволява да размразявате замразен хляб. В комбинация с технологиите Defrost и Crisp Вашият хляб ще има вкус като на току-що изпечен. Използвайте тази функция за бързо размразяване и затопляне на замразени кифли, багети и кроасани. Тавичката Crisp трябва да се използва с тази функция.

ХРАНА	ТЕГЛО
CRISP ХЛЯБ	50 - 800 g
МЕСО	100 g - 2,0 kg
ПТИЧЕ МЕСО	(100 g - 2,5 kg)
РИБА	(100 g - 1,5 kg)
ЗЕЛЕНЧУЦИ	100 g - 2,0 kg
ХЛЯБ	100 g - 1,0 kg



ТАЙМЕРИ

За редактиране на стойностите на времето за дадена функция.



БРОЯЧ МИНУТИ

За поддържане на времето без активиране на функция.



SMART CLEAN

Действието на парата, която се пуска по време на този специален цикъл на почистване, позволява лесното почистване на замърсявания и остатъци от храна. Налейте чаша питейна вода на дъното на предоставения прибор за запарване (3) или в подходящ за микровълнова фурна съд и активирайте функцията.

Необходими принадлежности: Прибор за запарване



ПРЕДПОЧИТАНИ

За показване на списъка с 10 предпочитани функции.



НАСТРОЙКИ

За регулиране на настройките на фурната.

Когато е активиран режим "ЕКО", яркостта на дисплея намалява, а осветлението се изключва след 1 минута с цел пестене на енергия.

Когато режим "ДЕМО" е на "ВКЛЮЧЕНО", са активни всички команди, менютата са достъпни, но фурната не загрява. За да деактивирате този режим, влезте в "ДЕМО" от меню "НАСТРОЙКИ" и изберете "ИЗКЛЮЧЕНО".

Ако изберете "НУЛИРАЙ ЗАВОДСКИ", уредът се изключва и се връща на настройките, когато е бил включен за първи път. Всички настройки ще бъдат изтрети.

ИЗПОЛЗВАНЕ ЗА ПРЪВ ПЪТ

1. ИЗБЕРЕТЕ ЕЗИК

Когато включите уреда за първи път, трябва да изберете език и да сверите часовника: На дисплея ще се покаже "English".

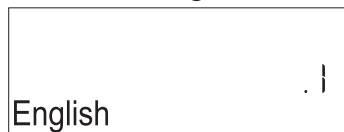

Натиснете + или — , за да се придвижите по списъка с наличните езици и изберете желанието от Вас език.

Натиснете ✓ , за да потвърдите избора си.

Моля, имайте предвид: Езикът може да бъде променен впоследствие, като изберете "LANGUAGE" в меню "НАСТРОЙКИ", достъпно чрез натискане на ⚙️ .

2. СВЕРЯВАНЕ НА ЧАСОВНИКА

След като изберете език, трябва да сверите часовника: Двете цифри за часа ще мигат на дисплея.

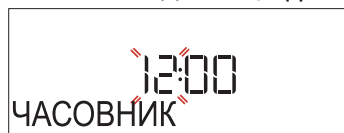

Натиснете + или — , за да зададете точния час, и натиснете ✓ : Двете цифри за минутите ще мигат на дисплея.

ВСЕКИДНЕВНА УПОТРЕБА

1. ИЗБИРАНЕ НА ФУНКЦИЯ

Натиснете [⏻], за да включите фурната: дисплеят ще покаже последната активна основна функция или главното меню.

Функциите могат да се изберат, като се натисне иконата за някоя от основните функции или като се придвижвате в някое меню.

За да изберете функция, която се съдържа в дадено меню, натиснете + или — , за да изберете желаната функция, след което натиснете ✓ , за да потвърдите.

Моля, имайте предвид: След като бъде избрана функция, дисплеят ще покаже препоръчителното ниво за всяка функция.

2. ЗАДАВАНЕ НА ФУНКЦИЯТА

След като изберете необходимата функция, можете да промените настройките ѝ. Дисплеят показва последователно настройките, които могат да се променят. Натискането на «<» Ви позволява да промените предходната настройка отново.

МОЩНОСТ



Когато стойността мига на дисплея, натиснете + или — , за да я промените, след което натиснете ✓ за потвърждение и продължете, за да промените следващите настройки (ако е възможно).

Натиснете + или — , за да зададете минутите, и натиснете ✓ , за да потвърдите.

Моля, имайте предвид: След продължително прекъсване на захранващото напрежение може да се наложи отново да сверите часовника. Изберете "ЧАСОВНИК" в меню "НАСТРОЙКИ", достъпно чрез натискане на ⚙️ .

3. ПОЧИСТВАНЕ НА ФУРНАТА

Новата фурна може да изпуска миризми, останали от процеса на нейното производство: Това е напълно нормално. Преди да започнете да готвите храна във фурната, препоръчваме да почистите фурната, като я нагreete празна, за да премахнете остатъчните миризми.

Свалете предпазния картон или прозрачното фолио от фурната и извадете намиращите се в нея принадлежности.

Активирайте функцията "Smart Clean". Спазвайте указанията за правилно настройване на функцията.

Моля, имайте предвид: След първото използване на уреда се препоръчва да проветрите помещението.

ПРОДЪЛЖИТЕЛНОСТ



Когато иконата ⌚ мига на дисплея, натиснете + или — , за да изберете необходимото време за готвене, и след това натиснете ✓ за потвърждение.

Моля, имайте предвид: По време на готвенето може да промените зададената в началото продължителност на готвене; за целта натиснете ⌚ : натиснете + или — , за да я промените, и натиснете ✓ за потвърждение.

При използване на функции без микровълни не е необходимо да задавате времето за готвене, ако искате да управлявате готвенето ръчно (без зададено време): Натиснете ✓ или [▶], за да потвърдите и да стартирате функцията.

Ако сте избрали този режим, не можете да програмирате отложен старт.

КРАЙ НА ГОТВЕНЕ (ОТЛОЖЕН СТАРТ)

При функции, които не активират микровълните, като "Грил", когато сте задали време на готвене, можете да отложите старта на функцията, като програмирате времето на спиране на готвенето. При микровълновите функции времето на спиране на готвенето е равно на продължителността. На дисплея се извежда времето на спиране на готвенето и иконата ⌚ мига.



Натиснете ✓ или , за да зададете времето, в което желаете да спрете готвенето, след което натиснете ✓, за да потвърдите и активирате функцията. Поставете храната във фурната и затворете вратичката:

Функцията ще стартира автоматично след период от време, който е изчислен така, че готвенето да завърши в зададения час.

Моля, имайте предвид: Програмирането на отложен час за стартиране на готвенето ще отмени фазата за предварително загряване на фурната: Фурната постепенно ще достигне зададената от Вас температура, което означава, че времето на готвене ще бъде малко по-дълго от очакваното. Докато изчаквате, може да натиснете + или —, за да промените програмираното време на край, или да натиснете <<, за да промените останалите настройки. С натискане на , за да видите информацията, е възможно да превключвате между времето на край и продължителността.

6th SENSE

Тези функции избират автоматично най-добрия режим на готвене, мощност, температура и продължителност за всички налични ястия.

Когато е необходимо, просто посочете характеристиката на храната, за да постигнете оптимален резултат.

ТЕГЛО / ПОРЦИИ

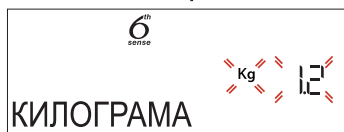

За да зададете функцията правилно, следвайте индикациите на дисплея. Когато бъдете подканени, натиснете + или —, за да зададете необходимата стойност, и натиснете ✓ за потвърждение.

СГОТВЯНЕ

При функциите 6th Sense е възможно да регулирате степента на сготвяне на храната.





Когато бъдете подканени, натиснете + или —, за да изберете желаната степен между Light/Low (-1) и Extra/High (+1). Натиснете ✓ или , за да потвърдите и да стартирате функцията.

3. АКТИВИРАНЕ НА ФУНКЦИЯ

По всяко време, ако стойностите по подразбиране са желаните от Вас стойности или след като сте задали желаните настройки, натиснете , за да активирате функцията.

Всеки път когато натиснете , към времето за готвене се прибавят още 30 секунди.

По време на фазата на отлагане ако натиснете , фурната ще Ви "попита" дали желаете да пропуснете тази фаза и ще стартира функцията незабавно.

Моля, имайте предвид: Можете да спрете по всяко време активираната функция с натискане на .

Ако фурната е гореща и функцията изисква специална максимална температура, на дисплея ще се изведе съобщение. Натиснете <<, за да се върнете на предишния екран, и изберете различна функция или изчакайте до пълното охлаждане на фурната.

JET START

Когато фурната е изключена, натиснете , за да активирате готвене с микровълнова функция на пълна мощност (1000 W) за 30 секунди.

4. ПОСТАВЯНЕ НА ГОТВЕНЕТО НА ПАУЗА / ОБРЪЩАНЕ ИЛИ РАЗБЪРКВАНЕ НА ХРАНАТА

Отварянето на вратичката ще постави временно готвенето на пауза, а нагревателните елементи ще се изключат.

За да подновите процеса на готвене, затворете вратичката и натиснете .

Моля, имайте предвид: По време на функции "6th Sense" отваряйте вратичката само ако бъдете подканени за това.

ОБРЪЩАНЕ ИЛИ РАЗБЪРКВАНЕ НА ХРАНАТА

Някои от готварските рецепти 6th Sense изискват храната да бъде обърната или разбъркана по време на готвене.



Ще чуете сигнал и на дисплея ще се изпише съответното действие.

Отворете вратичката, извършете действието, което се показва на дисплея, затворете вратичката и натиснете , за да продължите готвенето.

Моля, имайте предвид: Когато е необходимо обръщане или разбъркване, ако действието не бъде извършено в рамките на 2 минути, фурната ще продължи готвенето.

5. КРАЙ НА ГОТВЕНЕТО

Чува се звуков сигнал и на дисплея се извежда информация, че готвенето е завършено.

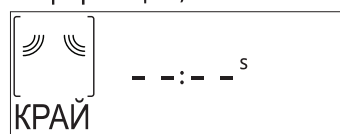

Натиснете , за да продължите готвенето в ръчен режим, като добавяте време на стъпки от по 30 секунди (при микровълнови функции) или 5 минути (без микровълни) или натиснете +, за да увеличите времето на готвене, като зададете нова продължителност. И в двата случая параметрите на готвенето ще се запазят.

С натискане на ✓ или  готвенето започва отново.

. ЛЮБИМО

За по-лесно използване на фурната е предвидено тя да може да запаметява до 10 предпочитани от Вас функции.

След завършване на готвенето дисплеят ще Ви подкани да запаметите функцията на номер между 1 и 10 във Вашия списък с предпочитани функции.



Ако желаете да запаметите определена функция като предпочитана и да запишете текущите настройки за използване и в бъдеще, натиснете ✓ ; в противен случай натиснете ⏪ , за да игнорирате това искане.

След като натиснете ✓ , натиснете + или - , за да изберете номер на позиция, и натиснете ✓ за потвърждение.

Моля, имайте предвид: Ако в паметта няма свободно място или номерът вече се използва, фурната ще Ви "попита" желаете ли да запишете новата функция на мястото на старата.

Когато след време поискате да използвате запаметена функция, натиснете ♥ : На дисплея се извежда списъкът с предпочитаните функции.



Натиснете + или - , за да изберете функцията, потвърдете с натискане на ✓ , след което натиснете ▶ , за да я активирате.

. SMART CLEAN

Извадете всички принадлежности (с изключение на стъклената въртяща се поставка) от микровълновата фурна, преди да активирате функцията.

Натиснете 🧼 за достъп до функцията "Smart Clean".

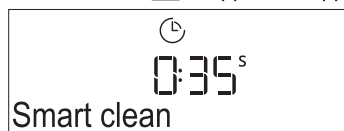

Натиснете ▶ , за да активирате почистващата функция: дисплеят ще изписва последователните действия, които трябва да се извършат, преди да започне почистването. Натиснете ✓ по всяко време, когато сте готови.

Когато бъдете подканени, налейте чаша питейна вода на дъното на предоставения прибор за запарване или в подходящ за микровълнова фурна съд, след което затворете вратичката.

След последното потвърждение натиснете ▶ , за да стартирате цикъла на почистване.

След като цикълът завърши, извадете съда, довършете почистването с мек парцал и изсушете вътрешността на фурната с леко влажен микрофибърен парцал.

. БРОЯЧ МИНУТИ

Когато фурната е изключена, дисплеят може да се използва като таймер. За да активирате функцията, проверете дали фурната е изключена и натиснете + или - : Иконата ⏰ мига на дисплея.

Чрез + или - изберете продължителността на изчакването и след това натиснете ✓ , за да активирате таймера.

Ще се чуе звуков сигнал и ще се изведе индикация на дисплея след като таймерът завърши обратното отброяване на избраното време.



След като броячът на минути е бил активиран, можете също да изберете и активирате функцията. Натиснете ⏰ , за да включите фурната, след което изберете желаната функция.

След стартиране на функцията таймерът продължава да отброява независимо, без да се намесва в работата на функцията.

По време на тази фаза е невъзможно да видите брояча на минути (само иконата ⏰ ще се показва на дисплея), който ще продължи да отброява на заден фон. За да възстановите екрана на брояча на минути, натиснете ⏰ , за да спрете активната в момента функция.

. ЗАКЛЮЧИ БУТОНИ

За да заключите бутоните, натиснете и задръжте ⏪ за поне пет секунди. Направете същото, за да отключите бутоните.

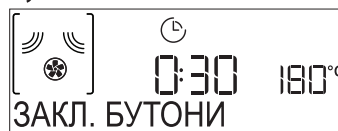

Моля, имайте предвид: Тази функция може да се активира и по време на готвене. От съображения, свързани с безопасността, фурната може да се изключи по всяко време с натискане на ⏰ .

ПОЧИСТВАНЕ

Преди да пристъпите към поддръжка или почистване на уреда, се убедете, че той не е горещ.

Никога не използвайте уреди за почистване с пара.

Не използвайте стоманена вълна, стъргалки или абразивни/разяждащи почистващи препарати, тъй като те могат да повредят повърхностите на уреда.

ВЪТРЕШНИ И ВЪНШНИ ПОВЪРХНОСТИ

- Почистете повърхностите с леко влажен микрофибърен парцал. Ако са силно замърсени, добавете няколко капки миещ препарат с неутрален рН. Забършете със сух парцал.
- Почистете стъклото на вратичката с подходящ течен препарат.
- На равни интервали или в случай на разливане отстранявайте въртящата се поставка и стойката ѝ, за да почистите дъното на фурната, премахвайки всички остатъци от храна.
- Активирайте функцията "Smart clean" за оптимално почистване на вътрешните повърхности.
- Грилът няма нужда от почистване, тъй като силната топлина изгаря замърсяванията. Използвайте тази функция редовно.

ПРИНАДЛЕЖНОСТИ

Всички принадлежности, с изключение на тавичката Crisp, са подходящи за почистване в съдомиялна машина.

Тавичката Crisp трябва да се почиства с вода и слаб препарат. За упорити замърсявания търкайте внимателно с кърпа. Винаги оставайте тавичката Crisp да се охлади преди почистване.

ОТСТРАНЯВАНЕ НА НЕИЗПРАВНОСТИ

Проблем	Възможна причина	Решение
Фурната не работи.	Няма захранване с електроенергия. Уредът е изключен от мрежата.	Проверете дали има напрежение в мрежата и дали фурната е включена към мрежата. Изключете и включете уреда отново, за да видите дали проблемът не е отстранен.
Фурната шуми дори когато е изключена.	Вентилаторът за охлаждане работи.	Отворете вратичката или изчакайте процесът на охлаждане да завърши.
На дисплея се изписва буквата F и число.	Софтуерна неизправност.	Свържете се с най-близкия център за следпродажбено обслужване на клиенти и съобщете числото след буквата F.

ИНФОРМАЦИЯ ЗА УРЕДА

 Листовката с енергийните показатели на този уред може да бъде свалена от уебсайта на Whirlpool docs.whirlpool.eu

КАК ДА СЕ СНАБДИТЕ С РЪКОВОДСТВОТО ЗА УПОТРЕБА И ПОДДРЪЖКА

>  Свалете Ръководството за употреба и поддръжка от нашия уебсайт docs.whirlpool.eu (можете да използвате този QR код), като посочите търговския код на уреда.



> Можете също така да се свържете с нашия отдел за следпродажбено обслужване на клиенти.

СВЪРЗВАНЕ С ОТДЕЛА ЗА СЛЕДПРОДАЖБЕНО ОБСЛУЖВАНЕ

Информацията за контакт е приведена в ръководството за гаранционно обслужване. При контакт с отдела за следпродажбено обслужване на клиенти съобщавайте номерата, посочени на заводската табелка на Вашия уред.

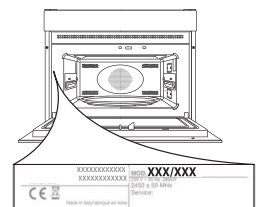

40001160181

Отпечатано в Италия