

► T9DBB89B

BG Ръководство за употреба
Барабанна сушилня

USER MANUAL

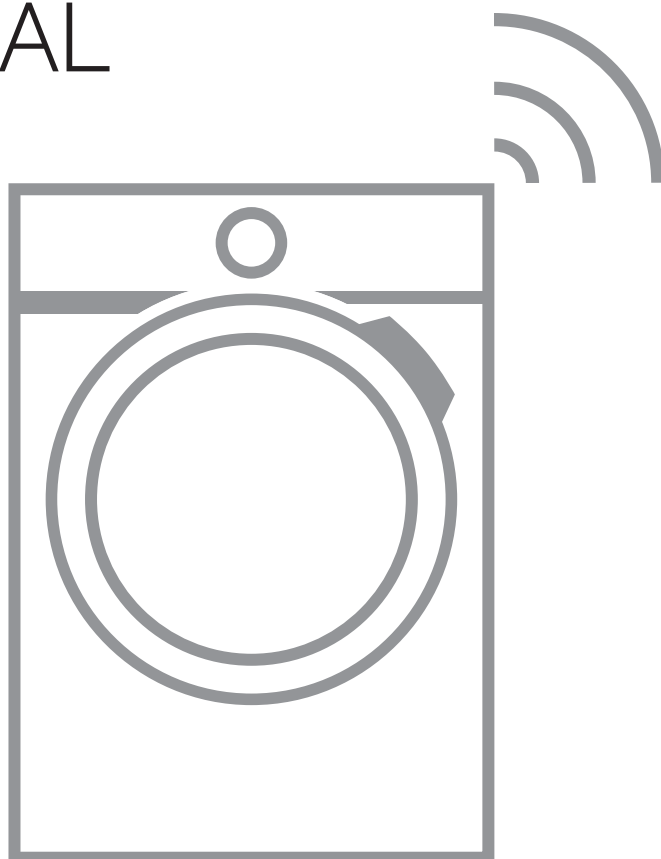

AEG

СЪДЪРЖАНИЕ

1. ИНФОРМАЦИЯ ЗА БЕЗОПАСНОСТ.....	3
2. ИНСТРУКЦИИ ЗА БЕЗОПАСНОСТ.....	6
3. ОПИСАНИЕ НА ПРОДУКТА.....	8
4. КОНТРОЛЕН ПАНЕЛ.....	9
5.  WI-FI - НАСТРОЙКА НА СВЪРЗВАНЕ.....	10
6. ПРОГРАМА.....	13
7. ОПЦИИ.....	16
8. ПРЕДИ ПЪРВОНАЧАЛНА УПОТРЕБА.....	17
9. ВСЕКИДНЕВНА УПОТРЕБА.....	18
10. ПРЕПОРЪКИ И СЪВЕТИ.....	21
11. ГРИЖИ И ПОЧИСТВАНЕ.....	23
12. ОТСТРАНЯВАНЕ НА НЕИЗПРАВНОСТИ.....	26
13. ТЕХНИЧЕСКИ ДАННИ.....	29
14. АКСЕСОАРИ.....	31
15. ИНФОРМАЦИЯ ЗА ПРОДУКТА ВЪВ ВРЪЗКА С РЕГЛАМЕНТ НА ЕС 1369/2017.....	32



ЗА ПЕРФЕКТНИ РЕЗУЛТАТИ

Благодарим, че избрахте този продукт на AEG. Ние го създадохме, за да Ви предоставим безупречна експлоатация в продължение на много години, с иновативни технологии, които ни помагат да направим живота по-лесен – функции, които не можете да откриете при обикновените уреди. Отделете няколко минути за прочит, за да се възползвате от уреда по най-добрия начин.

Посетете нашия уебсайт, за да:



Вижте полезни съвети за употреба, брошури, отстраняване на неизправности, информация за сервиз и ремонт:

www.aeg.com/support



Регистрирайте продукта си за по-добро обслужване:

www.registeraeg.com



Купете аксесоари, консумативи и оригинални резервни части за Вашия уред:

www.aeg.com/shop

ГРИЖИ И ОБСЛУЖВАНЕ НА КЛИЕНТИТЕ

Винаги използвайте оригинални резервни части.

Когато се свързвате с нашия оторизиран отдел „Обслужване“, трябва да имате под ръка следната информация: Модел, PNC (номер на продукт), сериен номер.

Информацията може да се намери на табелата с номинални стойности.

 Предупреждение/Внимание – важна информация за безопасност

 Обща информация и съвети

 Информация за опазване на околната среда

Запазваме си правото на изменения.

1. ИНФОРМАЦИЯ ЗА БЕЗОПАСНОСТ

Преди да започнете инсталиране и експлоатация на този уред, прочетете внимателно предоставените инструкции. Производителят не е отговорен за наранявания или повреди в резултат на неправилна инсталация или употреба. Винаги дръжте инструкциите на безопасно и лесно достъпно място за справка в бъдеще.



– Прочетете доставените инструкции.

1.1 Безопасност за децата и хората с ограничени способности



ВНИМАНИЕ!

Риск от задушаване, нараняване или трайно увреждане.

- Този уред може да бъде използван от деца над 8 годишна възраст, както и лица с намалени физически, сетивни и умствени възможности или лица без опит и познания, само ако те са под наблюдение или бъдат инструктирани относно безопасната употреба на уреда и възможните рискове.
- Деца между 3- и 8-годишна възраст и хора с тежки или комплексни увреждания трябва да се държат далеч от уреда, освен ако не са под постоянно наблюдение.
- Деца под 3-годишна възраст трябва да се държат далеч от уреда, освен ако не са под постоянно наблюдение.
- Не позволявайте на деца да си играят с уреда.
- Дръжте всички опаковки далеч от деца и изхвърлете опаковките по местните правила.
- Пазете препаратите далеч от деца.
- Пазете децата и домашните любимци далеч от уреда, когато вратичката е отворена.
- Ако уредът има устройство за детска безопасност, то трябва да се активира.
- Деца не трябва да извършват почистване или поддръжка на уреда без надзор.

1.2 Основна безопасност

- Не променяйте предназначението на уреда.
- Ако барабанната сушилня се постави върху горната част на пералната машина, използвайте набора за надстройване. Наборът за надстройване, предоставен от упълномощен представител, може да бъде използван само с

уреда, посочен в инструкциите, които са предоставени с принадлежността. Прочетете внимателно преди инсталиране (вж. в брошурата за Инсталиране).

- Уредът може да се инсталира като свободностоящ или под кухненския плот като спазвате съответното разстояние (вж. в брошурата за Инсталиране).
- Не инсталирайте уреда зад врата, която се заключва, плъзгаща се врата или врата с панти в срещуположната на уреда страна, които биха възпрепятствали пълното отваряне на уреда.
- Вентилационният отвор в основата не бива да бъде покриван от килим или други постелки за под.
- **ПРЕДУПРЕЖДЕНИЕ:** Уредът не трябва да е захранван чрез външно превключващо устройство като таймер или да е свързан към ел. верига, която постоянно се вкл. и изкл. от устройство.
- Включете захранващия щепсел към контакта само в края на инсталацията. Уверете се, че щепселът на захранването е достъпен след инсталиране.
- Ако захранващият кабел е повреден, той трябва да се смени от производителя, негов оторизиран сервизен център или квалифицирано лице, за да се избегне опасност.
- Не превишавайте обема на максимално зареждане от 9 kg (вижте глава „Таблица с програми“).
- Не използвайте уреда, ако съдовете са замърсени с индустриални химикали.
- Избършете праха или остатъците от опаковането, които са се натрупали около уреда.
- Не използвайте уреда без филтър. Почиствайте филтъра за влакна преди и след всяка употреба.
- Не сушете в сушилнята неизпрани дрехи.
- Тъкани, които са били замърсени с вещества като мазнина за готвене, ацетон, алкохол, бензин, керосин, препарати за премахване на петна, терпентин, восък и препарати за премахване на

- восък, трябва да се изперат с гореща вода и перилен препарат, преди да се изсушат в сушилня.
- Предмети като порест каучук (латексова пяна), шапчици за душ, водонепроницаеми тъкани, артикули с гумена основа и дрехи или възглавници, снабдени с подложки от порест каучук, не трябва да се сушат в сушилня.
 - Омекотители на тъкани или подобни препарати трябва да се използват само според предписанията на производителя.
 - Премахнете всички предмети от прането, които могат да причинят запалване, като запалки или кибрити.
 - **ВНИМАНИЕ:** Не спирайте сушенето в сушилнята преди края на цикъла на сушене, освен ако няма да извадите бързо всички дрехи и да ги прострете, така че топлината да се разпръсне.
 - Преди обслужване на уреда го изключете и извадете щепсела от захранващия контакт.

2. ИНСТРУКЦИИ ЗА БЕЗОПАСНОСТ

2.1 Монтаж

- Махнете всички опаковки.
- Не монтирайте и не използвайте повреден уред.
- Следвайте инструкциите за инсталиране, приложени към уреда.
- Винаги внимавайте, когато местите уреда, тъй като е тежък. Винаги използвайте предпазни ръкавици и затворени обувки.
- Не монтирайте уреда на места, където температурата може да е под 5°C или по-висока от 35°C.
- Подът, където ще се монтира уредът, трябва да е равен, стабилен, устойчив на топлина и чист.
- Уверете се, че има циркулация на въздух между уреда и пода.
- Винаги дръжте уреда вертикално, докато го местите.
- Задната част на уреда трябва да бъде поставена до стената.

- Когато уредът е поставен в постоянното си положение, проверете дали е напълно нивелиран с помощта на нивелир. Ако не е, наместете крачетата.

2.2 Електрическо свързване



ВНИМАНИЕ!

Риск от пожар или токов удар.

- Свържете кабела за захранването към контакта единствено в края на инсталацията. Уверете се, че щепселът за захранване е достъпен след инсталирането.
- Уредът трябва да е заземен.
- Уверете се, че параметрите на табелката с технически данни са съвместими с електрическите данни на захранващата мрежа.
- Винаги използвайте правилно монтиран контакт със защита от токов удар.

- Не използвайте разклонители или адаптери с много входове.
- Не издърпвайте захранващия кабел, за да изключите уреда. Винаги издърпвайте щепсела на захранването.
- Не пипайте захранващия кабел или щепсела с мокри ръце.

2.3 Употреба



ВНИМАНИЕ!

Опасност от нараняване, токов удар, пожар, изгаряне или повреда на уреда.

- Този уред е предназначен само за домашна употреба.
- Не изсушавайте повредените (скъсани, оръфани) дрехи, които имат подплънки.
- Ако прането е изпрано с препарат за отстраняване на петна, извършете допълнителен цикъл на изплакване преди да стартирате цикъла на сушене.
- Сушете само тъкани, които са подходящи да се сушат в уреда. Следвайте инструкцията за почистване, на етикета на всяка дреха.
- Не пийте и не пригответе храна с кондензираната вода/ дестилираната вода. Може да причини здравословни проблеми на хора и домашни животни.
- Не сядайте и не стъпвайте върху отворената вратичка на уреда.
- Не сушете в уреда дрехи, които са много мокри и капят.

2.4 Вътрешно осветление



ВНИМАНИЕ!

Опасност от нараняване.

- Относно лампата(ите) вътре в този продукт и резервните лампи, продавани отделно: Тези лампи са предназначени да издържат на екстремни физически условия в домакински уреди, като температура, вибрации, влажност или са предназначени да сигнализират информация за

работното състояние на уреда. Те не са предназначени за използване в други приложения и не са подходящи за осветяване на помещения в домакинството.

- Видимо излъчване от светодиод, не гледайте директно в лъча.
- За подмяна на вградената лампичка се обърнете към оторизиран сервизен център.

2.5 Грижи и почистване



ВНИМАНИЕ!

Опасност от нараняване или повреда на уреда.

- Не използвайте водоструйка или пара, за да почистите уреда.
- Почистете уреда с мокра и мека кърпа. Използвайте само неутрални препарати. Не използвайте абразивни продукти, грапави, почистващи кърпи, разтворители или метални предмети.
- Бъдете внимателни при почистване на уреда, за да предотвратите повреда на системата за охлаждане.

2.6 Компресор



ВНИМАНИЕ!

Опасност от повреда в уреда.

- Компресорът и неговите системи в барабанната сушилня са заредени със специален препарат, който не съдържа флоро-хлоро-хидроводород. Системата трябва да стои исправена. Увреждането на системата може да предизвика теч.

2.7 Обслужване

- За поправка на уреда се свържете с оторизиран сервизен център.
- Използвайте само оригинални резервни части.

2.8 Изхвърляне



ВНИМАНИЕ!

Риск от нараняване или задушаване.

- Изключете уреда от електрозахранването и водоподаването.
- Извадете захранващия ел. кабел в близост до уреда и го изхвърлете.
- Премахнете дръжката на вратичката, за да предотвратите заклещването на деца или домашни любимци в барабана.
- Изхвърлете уреда в съответствие с местните изисквания за изхвърляне на "Отпадъци от електрическо и електронно оборудване (ОЕЕО)".

3. ОПИСАНИЕ НА ПРОДУКТА

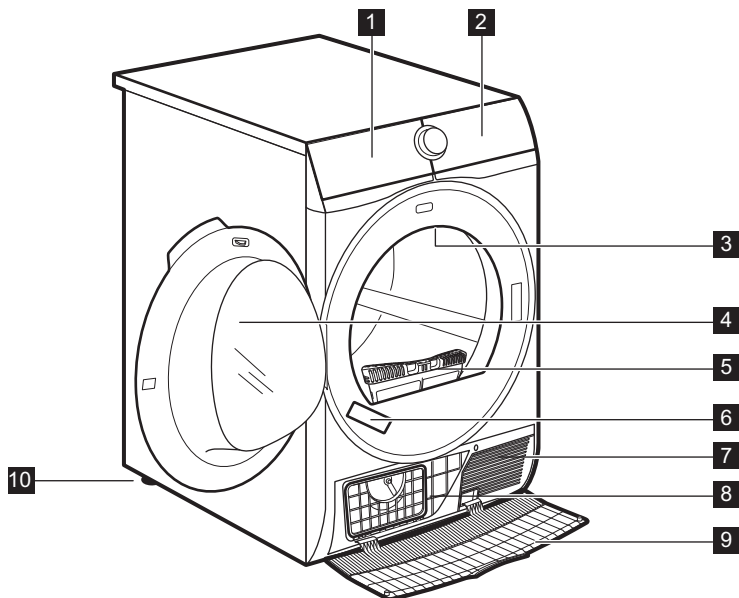

- | | |
|-------------------------------------|------------------------------------|
| 1 Водосъдържател | 7 Отвори за въздушния поток |
| 2 Контролен панел | 8 Капак на кондензатора |
| 3 Вътрешно осветление | 9 Капак на топлообменника |
| 4 Вратичка на уреда | 10 Регулируеми крачета |
| 5 Филтр | |
| 6 Табелка с технически данни | |



За по-лесно зареждане с пране или по-лесен монтаж вратичката може да се обръща. (Вижте отделната листовка.)

4. КОНТРОЛЕН ПАНЕЛ

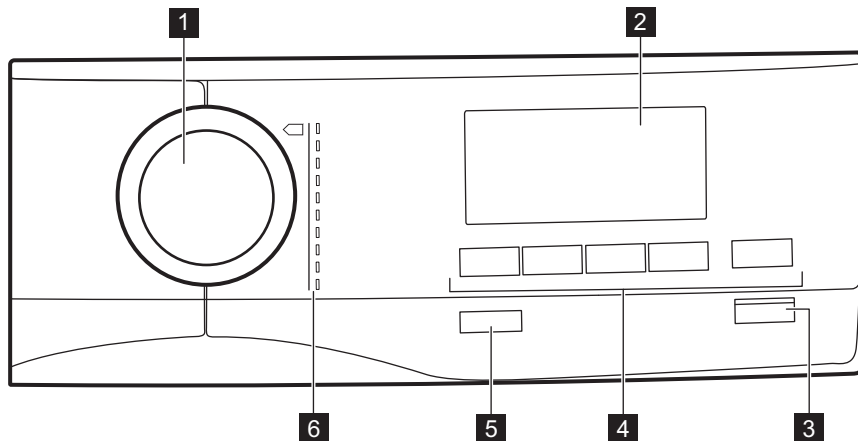





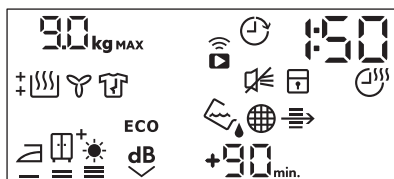





- 1** Програматор
- 2** Дисплей
- 3** ▶|| Бутон Старт/пауза
- 4** Опции
- 5** ⏻ Вкл./Изкл. бутон с *Автоматично изкл. функция*
- 6** Програми

4.1 Дисплей



Символ на екрана	Описание на символите
9.0 kg MAX	максимално зареждане
⌚	вкл. опция за отложен старт
📶	безжична връзка
▶	дистанционно управление
30' - 20h	избор на отложен старт (30min-20h)

Символ на екрана	Описание на символите
1 : 50	показание на времетраенето на цикъла
	изкл. звънец
	вкл. защита за деца
	вкл. опция време на сушене
10' - 2 : 00	избор на продължителност на сушене (10min-2h)
	индикатор: <i>източете водосъдържателя</i>
	индикатор: <i>почистете филтъра</i>
	индикатор: <i>проверете кондензатора</i>
	опция за ниво на сушене на пране: Гладене, За прибиране, За прибиране +, Екстра
ECO	опция ECO е включена
	опция Екстра безшумна е включена
+30 _{min.} , +60 _{min.} , +90 _{min.}	удължаване на началната фаза Дълга против намачкване : +30 минути, +60 минути, +90 минути)
	индикатор: <i>фаза на сушене</i>
	индикатор: <i>фаза хладен</i>
	индикатор: <i>фаза на защита против намачкване</i>

5. 📶 WI-FI - НАСТРОЙКА НА СВЪРЗВАНЕ

Тази глава описва как да свържете смарт уреда си към Wi-Fi мрежата и към мобилни устройства.

С тази функционалност може да получавате известия, да управлявате и наблюдавате сушилнята от мобилното си устройство.

За да свържете уреда и да се наслаждавате на цялата гама функции и услуги, са Ви необходими:

- Безжична домашна мрежа с активирана интернет връзка/
- Мобилно устройство, свързано към безжична мрежа.

Честота	2.412 - 2.472 GHz за европейския пазар
Протокол	IEEE 802.11b/g/n дву-поточно радио
Максимална мощност	< 20dBm

5.1 Инсталиране и конфигуриране на My AEG

При свързване на барабанната сушилня към приложението, застанете

в близост до нея заедно със смарт устройството си.

Проверете дали Вашето смарт устройство е свързано към безжичната мрежа.

1. Отидете в App Store на Вашето смарт устройство.
2. Изтегляне и инсталиране на приложението My AEG .
3. Уверете се, че сте стартирали Wi-fi свързване от сушилнята. Ако не сте, продължете към долната секция.
4. Стартирайте приложението. Изберете страна и език и влезте с Вашия имейл и парола. Ако не разполагате с акаунт, създайте нов, следвайки инструкциите от My AEG.
5. Следвайте инструкциите от приложението за регистрация и конфигурация на уреда.

На екрана на уреда се появява съобщение за потвърждение, че конфигурацията е успешна.

5.2 Обновяване на Over-the-air



ВНИМАНИЕ!

По време на актуализация силно препоръчваме да не изключвате или изваждате уреда от контакта.

Това приложение може да предложи обновяване за изтегляне на нови функции.

Актуализацията става само чрез приложението.

Ако някоя програма работи, приложението уведомява, че актуализацията ще започне след приключване на програмата.

По време на актуализирането, устройството показва  на дисплея.



Устройството ще може да се използва след края на актуализацията без уведомяване, че тя е била успешна.

Ако има грешка, устройството показва  на дисплея: просто натиснете

който и да е бутон или превъртете ключа, за да се върнете към нормална употреба.

5.3 Конфигурация на безжичната връзка

Преди да започнете конфигурацията, изтеглете и инсталирайте приложението My AEG на Вашия смарт уред.

1. Натиснете бутона  Вкл./Изкл., за да включите уреда.
2. Изчакайте приблизително 8 секунди.
3. Натиснете и задръжте бутоните  Степен на изсъхналост и  Екстра безшумна по едно и също време за 3 секунди, докато прозвучи кликване.

Символите:  и  се появяват на дисплея. След няколко секунди остава

само мигащия символ: .

Безжичният модул се активира за около 1 минута. Когато е готов,

символът:  (Access Point) се появява на дисплея. Access Point е отворена за около 3 минути.

4. Конфигурирайте приложението My AEG на Вашето смарт устройство.

Ако конфигурацията е успешна,



символът:  (Access Point) изчезва,

а символът:  спира да мига.



Всеки път, когато включите уреда, той ще се опита да се свърже към мрежата автоматично. Когато връзката е установена, символът:  спира да мига.

За да изключите безжичната връзка, докоснете и задръжте

бутоните  Степен на изсъхналост и  Екстра безшумна по едно и също време за 3 секунди. Символът: **OFF** се показва на дисплея.



Уредът запаметява конфигурацията на последната връзка. За да използвате безжичните функции на уреда, безжичната връзка трябва да е в режим **Off**.

За да премахнете безжичната връзка, докоснете и задръжте

бутоните Степен на изсъхналост и **dB** Екстра безшумна по едно и също време за 10 секунди. Символът:

— — — се показва на дисплея.

5.4 Отдалечен контрол от приложението My AEG



My AEG Ви позволява да контролирате прането си през мобилно устройство. То съдържа голям брой програми, полезни функции и продуктова информация, пригодена идеално по уреда. Чрез приложението можете да изберете програми, които вече съществуват в контролния панел на уреда, а освен това можете да отключите допълнителни програми, налични единствено от мобилно устройство. Допълнителните програми може да се сменят в хода на развитието на приложението. Това е персонализирана грижа прането – всичко от мобилното Ви устройство.

Една от функциите на приложението My AEG е да контролира уреда от далеч чрез:

- избор на стандартни или допълнителни програми
- стартиране и спиране на програма
- изглед на статуса на програма



Работи само, когато отдалеченият контрол е активиран.



в отдалечен режим всяка програма и избор на опция от разширения списък на приложението е показан от символът на дисплея.

Активиране на отдалечен контрол

За да работите с барабанната сушилня от далеч, трябва да активирате тази функция на контролния панел на уреда.

За да активирате отдалечения контрол:

1. Проверете безжичната връзка между уреда и смарт устройството.

Символът трябва да бъде на дисплея и Вашият уред трябва да бъде достъпен от приложението My AEG.

2. Докоснете бутона Отложен старт и индикаторът премигва на дисплея в продължение на няколко секунди.
3. Докоснете бутона Старт/пауза , за да активирате Дистанционния старт, преди индикаторът да спре да мига.

На дисплея се появява символът . Сега вече можете да стартирате програмата дистанционно.



Друга възможност за активиране на отдалечения контрол е чрез докосване на бутона Старт/пауза. На дисплея трябва да се появи символът . Отдалеченият контрол е активиран.

Деактивиране на отдалечен контрол



За да деактивирате отдалечения контрол:

1. Докоснете бутона Отложен старт и индикаторът премигва

на дисплея в продължение на няколко секунди.

2. Докоснете бутона **Старт/пауза** , за да активирате Дистанционния старт, преди индикаторът  да спре да мига.

На дисплея изчезва символът . Отдалечения контрол е деактивиран. Друга възможност за деактивиране на отдалечения контрол е чрез докосване

на бутона  **Старт/пауза**. На дисплея изчезва символът . Отдалечения контрол е деактивиран.



Отдалеченият контрол е деактивиран щом се отвори вратата на уреда.

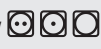
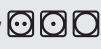

6. ПРОГРАМА

Програма	Зарежда- не ¹⁾	Свойства / фабрична маркировка ²⁾
My Dry	5 kg	Ежедневни дрехи, изработени от памук, смеси от памук и синтетика и синтетика. Препоръчва се за обикновено сушене на пране без сортиране. / 
Памук	9 kg	Цикъл, определен за сушене на памучни тъкани от различен размер / различни тъкани. / 
 ³⁾ Памук Еко	9 kg	Цикъл за използване за сушене на памучни дрехи с ниво на сухота „памук за прибиране“, с максимално енергоспестяване. / 
Синтетика	4 kg	Синтетични и смесени тъкани. / 
Деликатни	4 kg	Деликатни тъкани. / 
Вълна (Wool)  	1 kg	Вълнени тъкани. Леко сушене на изпрани на ръка вълнени тъкани. Отстранете незабавно дрехите, когато програмата свърши.
Пухенки 	2 kg	Якета с перушина и пух, също и със синтетичен пълнеж и технически лицев плат. Сушете със затворени ципове. / 
3 kg бързо	3 kg	Ежедневни дрехи, изработени от памук, смеси от памук и синтетика и синтетика. Идеално за леки тъкани. / 

Програма	Зареждане ¹⁾	Свойства / фабрична маркировка ²⁾
На открито 	2 kg	За изсушаване на външни дрехи, технически, спортни, водоустойчиви и „дишащи“ якета, двуслойни якета със сваляща се подплата или вътрешна изолация. Подходящо за сушене в барабанна сушилня. 
Спално бельо XL	4,5 kg	Максимално три комплекта спално бельо, единият от които може да е с двоен размер. 

1) Максималното тегло се отнася за сухи дрехи.

2) За знака на фабричната маркировка вижте глава *ВСЕКИДНЕВНА УПОТРЕБА: Подготовка на прането*.

3) Програмата  Памук ЕСО, в комбинация с избора *сухо за прибиране*  Степен на изсъхналост, е "Стандартна програма за памук" съгласно Регламент на Комисията № 392/2012. Подходяща е за сушене на нормално мокро памучно пране и е най-ефективната програма по отношение на консумацията на енергия на мокро памучно пране.

6.1 Woolmark Apparel Care - Синьо























WOOL HAND WASH SAFE

Цикълът на сушене на вълнени тъкани с тази машина е одобрен от Woolmark Company за сушене на вълнени дрехи, обозначени с „ръчно пране“, при условие че дрехите се сушат съобразно с инструкциите, предоставени от производителя на тази перална машина. Вижте етикета относно други напътствия за пране. M2002

Символът Woolmark е знак за сертифициране в много държави.

6.2 Програма и съвместимост на опциите





Програма ¹⁾	Опции			
	 Степен на изсъхналост	 Екстра безшумна	 Дълга против намачкване	 Време за сушене
My Dry				
Памук				
 Памук Еко				

Опции				
Програма ¹⁾)))) Степен на изсъхналост	dB Екстра безшумна	☑ Дълга против намачкване	☺ Време за сушене
Синтетика		■	■	■
Деликатни			■	
Вълна (Wool)  				■ ²⁾
Пухенки 	 			
3 kg бързо			■	
На открито 				
Спално бельо XL			■	

¹⁾ Освен програмата, можете да зададете една или повече опции едновременно.

²⁾ Вижте глава ОПЦИИ: Време за сушене на програмата Вълна (Wool)

6.3 Стойности на потребление

Програма	Центрофугиране при/остатъчна влажност	Време на сушене ¹⁾	Консумация на електроенергия ²⁾
Памук Есо 9 kg			
 за прибиране	1400 rpm / 50%	190 min	1,54 kWh
	1000 rpm / 60%	208 min	1,69 kWh
Памук 9 kg			
 <i>Гладене</i>	1400 rpm / 50%	124 min	1,02 kWh
	1000 rpm / 60%	140 min	1,13 kWh
Памук Есо 4,5 kg			
 за прибиране	1400 rpm / 50%	100 min	0,75 kWh
	1000 rpm / 60%	116 min	0,85 kWh
Синтетика 4 kg			
 за прибиране	1200 rpm / 40%	70 min	0,50 kWh

Програма	Центрофугиране при/остатъчна влажност	Време на сушене ¹⁾	Консумация на електроенергия ²⁾
	800 gpm / 50%	85 min	0,62 kWh



1) За частично натоварване времето за цикъл е по-кратко и уредът използва по-малко енергия.



2) Неправилната температура на околната среда и/или лошо центрофугираното пране може да удължи времето на цикъла и да увеличи консумацията на енергия.



7. ОПЦИИ

7.1 Степен на изсъхналост

Тази опция помага за постигане на желаната степен на сушене. Опции за избор:

Степен  =  =  – готовност за гладене **сухо за гладене**.

Степен  =  =  – готовност за прибиране – **сухо за прибиране** – опцията по подразбиране, свързана с програмата.

Степен  =  =  + – готовност за прибиране **сухо за прибиране +**.

Степен  =  =  – готовност за прибиране – **съвсем сухо**.

7.2 Екстра безшумна

Уредът работи при ниски нива на шум, без това да се отразява на качеството на изсушаване. Уредът работи бавно с по-дълго време на цикъла.

7.3 ECO

Тази опция е включена по подразбиране при всички програми.

Консумацията на енергия е на минималното ниво.

7.4 Дълга против намачкване

Удължава до 120 мин. фазата против намачкване (30 минути) в края на цикъла на сушене. След фазата на сушене, за да предпази от намачкване, барабана се върти от време на време. Прането може да се извади по време на фазата против намачкване.

7.5 Време за сушене

За памук, синтетика и смесено пране. Позволява на потребителя да зададе време за сушене от минимум 10 min до максимум 2 часа (на стъпки по 10 min). Когато тази опция е зададена на максимум, индикаторът за зареждане изчезва.



Цикълът продължава колкото зададеното време на сушене без значение от размера на прането и сухотата му.

ПРЕПОРЪКА ЗА ВРЕМЕ НА СУШЕНЕ

10 – 20 min	само хладен въздух (без затопляне).
20 – 40 min	допълнително сушене, което да подобри сухотата след предишния цикъл на сушене.
>40 min	цялостно сушене на малко пране до 4 kg, с добра центрофуга (>1200 gpm).

7.6 Време за сушене на програмата Вълна (Wool)



Опцията, приложима за програмата Вълна (Wool) за настройване на окончателното ниво на сушене за повече или по-малко сушене.

7.7 Отложен старт

 Позволява отлагане на стартирането на програмата за изсушаване от минимум 30 минути до максимум 20 часа.



1. Изберете програмата за сушене и опциите.
2. Докосвайте бутона  Отложен старт многократно.

Времето за отлагане е на дисплея (напр.  ако програмата ще започне след 12 часа.)

3. За да активирате опцията  Отложен старт, докоснете бутона  Старт/пауза.

Времето за стартиране на дисплея се намалява.

7.8 Сирена: вкл./изкл.

За да деактивирате или активирате звукови сигнали, натиснете и задръжте едновременно за приблизително 2 секунди сензорни бутона  Екстра безшумна и  Дълга против намачкване.

8. ПРЕДИ ПЪРВОНАЧАЛНА УПОТРЕБА

 Транспортните болтове се отстраняват автоматично при първото активиране на сушилнята. Възможно е да чуете шум.

За отключване на транспортните болтове:

1. Включете уреда.
2. Изберете която и да е програма.
3. Натиснете бутона „Старт/пауза“. Барабанът започва да се върти. Бравите на задните барабани се деактивират автоматично.

Преди да използвате уреда за сушене на дрехи:

- Почистете барабана на сушилнята с навлажнена кърпа.
- Започнете 1-часова програма с влажно пране.

 При започване на цикъла на сушене (първите 3 – 5 минути) нивото на шума може да е малко по-високо. Това е заради стартирането на компресора. Това е нормално за уреди с компресор, като хладилници или фризери.

8.1 Необичайна миризма

Уредът е плътно опакован.

След разопаковането на продукта можете да усетите необичайна миризма. Това е нормално за чисто нови продукти.

Уредът е изграден от няколко различни вида материал, които всички заедно могат да генерират необичайна миризма.

С течение на времето, след няколко цикъла на сушене, необичайната миризма постепенно изчезва.

8.2 Шумове

 По време на цикъла на сушене могат да се чуят различни шумове. Те са напълно нормални оперативни звуци.

Работен компресор.

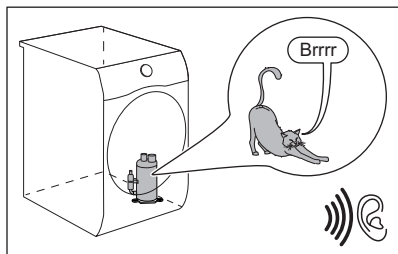

Въртящ се барабан.

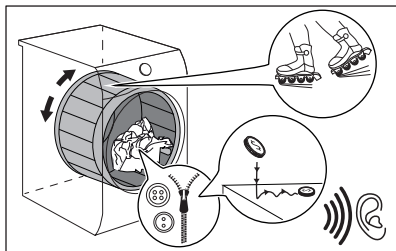

Работещи вентилатори.

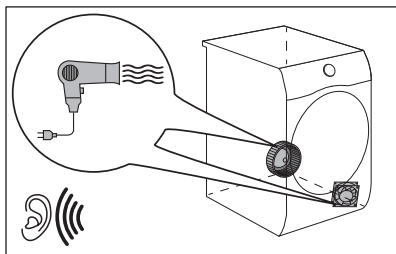

Работна помпа и прехвърляне на конденз в резервоара.

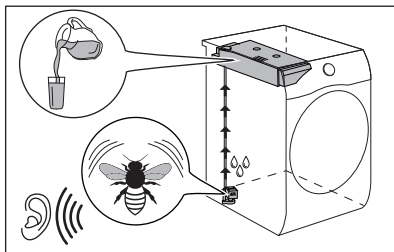

9. ВСЕКИДНЕВНА УПОТРЕБА

9.1 Подготовка на прането



Много често дрехите след цикъла на измиване се месят и се заплитат напълно.





Сушенето на смесените и заплетени дрехи е неефективно.

За да се осигури правилен въздушен поток и равномерно изсушаване, се препоръчва да разклащате и зареждате една по една дрехите в сушилната.

За да осигурите правилния процес на сушене:

- Закопчайте циповете.
- Закопчайте коланите и пликите на юрганите.
- Не сушете връзки или панделки развързани (напр. връзки на престилки). Завържете ги преди началото на програмата.
- Извадете всички предмети от джобовете.
- Обърнете наопаки дрехи с вътрешен слой от памук. Памучният слой трябва да гледа навън.
- Винаги задавайте подходяща програма за типа пране.

- Не поставяйте заедно светли и тъмни дрехи.
- Използвайте подходяща програма за памук, пуловери и плетива, за да намалите намачкването.
- Не надвишавайте максималното количество, описано в главата Програми, или показано на дисплея.
- Сушете само пране, подходящо за барабанно сушене. Вижте етикета върху всяка дреха.
- Не сушете големи и малки артикули заедно. Малките артикули може да се заклеят в големите и да останат мокри.
- Разклатете големите дрехи, тъкани, преди да ги поставите в сушилната. Това е за да се избягват влажните места вътре в плата след цикъла на сушене.

Етикет	Описание
	Прането е подходящо за сушене в сушилната.
	Прането е подходящо за сушене в сушилната на високи температури.
	Прането е подходящо за сушене в сушилната само на ниски температури.
	Прането не е подходящо за сушене в сушилната.

9.2 За максимално добри резултати от сушене

- Избраната програма трябва да е подходяща за типа дрехи.
- Филтърът трябва да се почиства. Ако филтърът е задръстен, сушенето няма да е ефективно.
- Препоръчително е преди зареждане да разтърсите дрехите. Отпуснатите дрехи са по-подходящи за сушене.
- Необходимо е да се спазва препоръчителното количество пране.
- Отворите за въздушен поток трябва да се почистват.

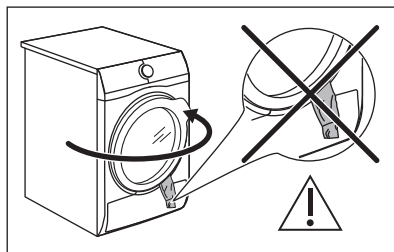

1. Отворете вратичката на уреда с дърпане.
2. Заредете прането дреха по дреха.
3. Затворете вратата на уреда.

9.3 Зареждане на прането



ПРЕДУПРЕЖДЕНИЕ!

Уверете се, че между вратичката на уреда и гуменото уплътнение няма затиснато пране.

9.4 Включване на уреда

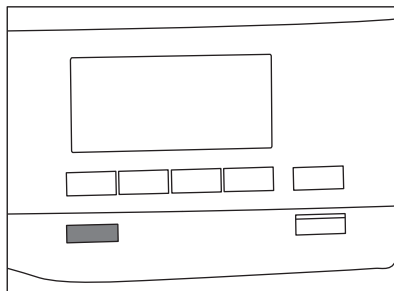



За да включите уреда:

Натиснете бутона  Вкл./Изкл..
Ако уредът е включен, някои индикатори се появяват на дисплея.

9.5 Автоматично изкл. функция

За да се намали потреблението на енергия, функцията Автоматично изкл. изключва автоматично уреда:

- ако сензорният бутон  Старт/пауза не е бил докоснат в рамките на 5 минути.
- 5 минути след края на цикъла.

Натиснете бутона  Вкл./Изкл. за включване на уреда.
Ако уредът е включен, някои индикации се появяват на дисплея.

9.6 Настройване на програма

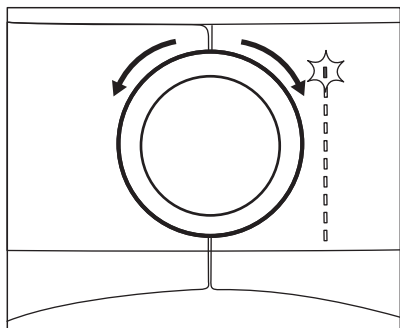

Използвайте бутона за програми, за да зададете програма.
На дисплея се появява приблизителната продължителност на програмата.



Реалното време за сушене ще зависи от вида зареждане (количество и състав), температурата в помещението и влажността на прането след фазата на центрофугиране.

9.7 Опции

Заедно с програмата, на която може да зададете 1 или повече специални опции.

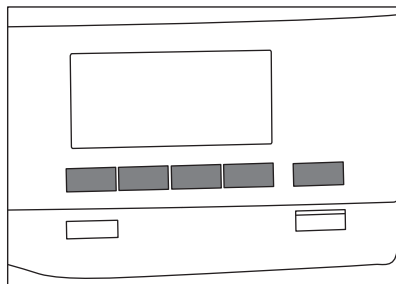



За да активирате или деактивирате дадена опция, докоснете съответния бутон или комбинация от два бутона. символът ѝ се появява на дисплея или светодиодът над съответния бутон светва.

9.8 Опция "Защита за деца"

Заклучването за деца може да се активира, за да попречи на деца да си играят с уреда. Опцията „Защита за деца“ заключва всички сензорни бутони и бутона за програмата (тази опция не заключва бутона  Вкл./Изкл.).

Можете да активирате опцията за защита за деца:

- преди да докоснете бутона  Старт/пауза, уредът няма да може да стартира
- след като докоснете бутона  Старт/пауза, програмите и опциите вече не са налични.

Активиране на опцията за защита за деца:

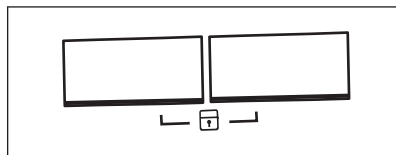

1. Включете сушилнята.

- Изберете 1 от наличните програми.
- Докоснете и задръжте 2 бутона по едно и също време.

На дисплея се появява символът .

- За да деактивирате заключването за деца, отново докоснете горните бутони, докато символът изчезне.

9.9 Стартиране на програма

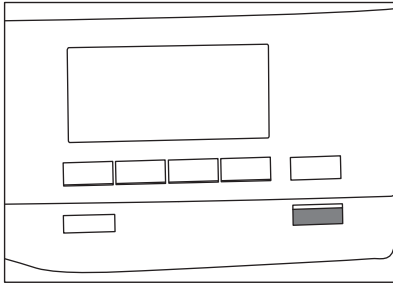



За стартиране на програмата:

Докоснете бутона  **Старт/пауза**.
Уредът стартира, а светодиодът над бутона спира да мига и остава да свети.



9.10 Смяна на програма

За да смените дадена програма:

- Натиснете бутона  Вкл./Изкл. за изключване на уреда.
- Натиснете отново бутона  Вкл./Изкл. за включване на уреда.
- Задайте нова програма.

9.11 Край на програмата

-  Почистете филтъра и източете водосъдържателя след всеки цикъл на сушене. (Вижте глава ГРИЖИ И ПОЧИСТВАНЕ.)

Ако цикълът на сушене е приключил, на дисплея се появява символът . Ако опцията  Сирена е включена, прозвучава прекръсващ звуков сигнал в продължение на 1 минута.



Ако не изключите уреда, се включва фазата против намачкване (не е активна с всички програми).

Мигацият символ  указва, че фазата против намачкване работи. Прането може да се извади по време на тази фаза.

За да извадите прането:

- Натиснете бутона  Вкл./Изкл. за 2 секунди, за да изключите уреда.
- Отворете вратата на уреда.
- Извадете прането.
- Затворете вратата на уреда.

Възможни причини за незадоволителни резултати при сушене:

- Неправилни настройки за ниво на сушене по подразбиране. Вижте глава *Настройка на нивото на сушене по подразбиране*
- Температурата в помещението е прекалено ниска или прекалено висока. Оптималната стайна температура е между 18° – 25°C.

10. ПРЕПОРЪКИ И СЪВЕТИ



10.1 Екологични съвети

- Центрофугирайте добре прането преди да го сушите.
- Не надвишавайте допустимите количества пране, посочени в глава „Програми“.
- Почиствайте филтъра след всеки цикъл на сушене.



- Не използвайте омекотител за тъкани за пране, което след това ще сушите. В барабанната сушилня прането автоматично омеква.
- Водата от контейнера за вода може да се използва при гладенето на дрехи. Първо трябва да филтрирате водата, за да премахнете останалите текстилни влакна (подходящ е обикновения филтър за кафе).
- Винаги дръжте отворите за въздухопоток на дъното на уреда чисти и незапушени.
- Уверете се, че потокът е достатъчен там, където ще бъде монтиран уредът.

10.2 Настройка на степен на сушене по подразбиране





За промяна на степента на сушене по подразбиране:



1. Включете уреда.
2. Изчакайте приблизително 8 секунди.
3. Изберете 1 от наличните програми.
4. Докоснете и задръжте бутоните  **Екстра безшумна** и  **Време за сушене** по едно и също време.



На дисплея се извежда един от символите:

-  – максимално сушене
-  – допълнително сушене
-  – стандартно сушене

5. Докоснете бутона  **Старт/пауза** няколко пъти, докато достигнете желаната степен на сушене.

Dryness Level (Степени на сушене)	Символ на дисплея
Максимално сушене	 
Допълнително сушене	 



Dryness Level (Степени на сушене)	Символ на дисплея
Стандартно сушене	 

6. За да запаметите настройката, докоснете и задръжте бутоните  **Екстра безшумна** и  **Време за сушене** по едно и също време в продължение на около 2 секунди.





10.3 Деактивиране на индикатор на резервоара

Индикаторът на контейнера за вода е активиран по подразбиране. Започва да свети към края или по време на цикъла на сушене, ако резервоара за вода е пълен. Ако е монтиран комплектът за източване, контейнерът за вода се източва автоматично и индикаторът може да бъде деактивиран.

За да деактивирате индикатора:

1. Включете уреда.
2. Изчакайте приблизително 8 секунди.
3. Изберете 1 от наличните програми.
4. Докоснете и задръжте бутоните  **Време за сушене** и  **Отложен старт** по едно и също време.



Възможна е една от следните 2 конфигурации:

- индикаторът Водосъдържател:  светва, ако се появи символът  – индикаторът на контейнера за вода е **активиран** за постоянно
- индикаторът Водосъдържател:  изгасва, ако се появи символът  – индикаторът на контейнера за вода е **деактивиран** за постоянно

11. ГРИЖИ И ПОЧИСТВАНЕ

11.1 Почистване на филтъра

В края на всеки цикъл символът  *Филтър* се показва на краища и Вие трябва да почистите филтъра.

-  Филтърът събира мъха по време на цикъла на сушене.
-  За да постигнете максимални резултати при сушене, редовно почиствайте филтъра, тъй като ако е запушен, това води до по-продължителни цикли и повишена консумация на електроенергия. Почиствайте филтъра ръчно и ако се налага – с прахосмукачка.



ПРЕДУПРЕЖДЕНИЕ! Избягвайте употребата на вода за почистване на филтъра. Вместо това изхвърлете мъха (избягвайте разпръскване на пластмасови нишки във водна среда).

1. Отворете вратата. Издърпайте филтъра.

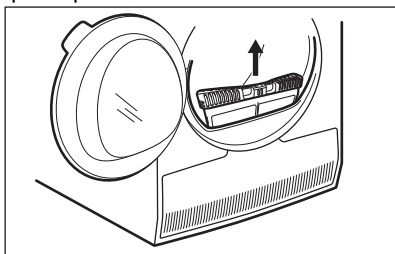

2. Натиснете куката, за да отворите филтъра.

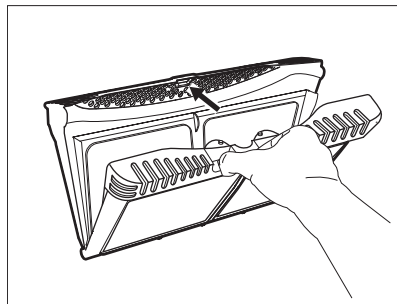

3. Съберете мъха с ръка от двете вътрешни части на филтъра.

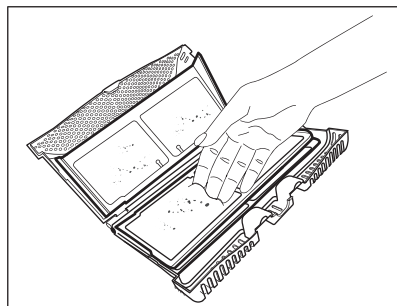
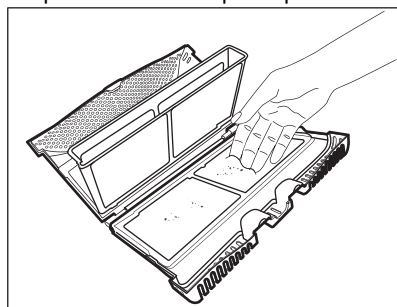

- Изхвърлете мъха от влакната.
4. Ако е необходимо, почистете филтъра с прахосмукачка. Затворете филтъра.
 5. Ако е необходимо, почистете мъха от гнездото на филтъра и уплътнителя. Може да използвате прахосмукачка. Поставете филтъра в гнездото за филтъра.

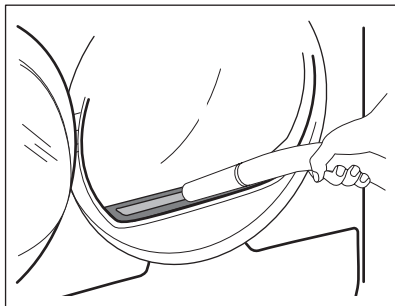

11.2 Източване на контейнера за водата

Изпразнете контейнера за кондензирана вода след всеки цикъл на сушене.

Ако контейнерът за кондензирана вода е пълен, програмата прекъсва автоматично. Символът  *Водосъдържател* се показва на дисплея и трябва да изпразните контейнера за вода.

За да изпразните контейнера за вода:

1. Дръпнете контейнера за вода и го задръжте в хоризонтално положение.

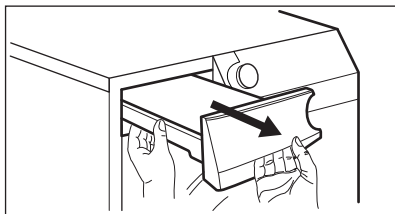

2. Извадете пластмасовата свързка и източете контейнера за вода в леген или в подобен съд.

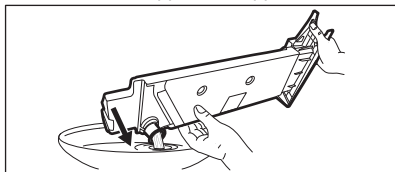

3. Натиснете пластмасовата връзка обратно и върнете контейнера за вода в позиция.
4. За да продължите програмата, натиснете бутон  Старт/пауза.

11.3 Почистване на кондензатора

Ако символът  *Кондензатор* премигва на дисплея, проверете кондензатора и отделението му. Ако има замърсяване, почистете го. Проверявайте поне веднъж на 6 месеца.



ВНИМАНИЕ!

Не докосвайте металната повърхност с голи ръце. Риск от нараняване.

Носете предпазни ръкавици. Почистявайте внимателно, за да предотвратите наранявания по металната повърхност.

За проверка:

1. Отворете вратата. Издърпайте филтъра.

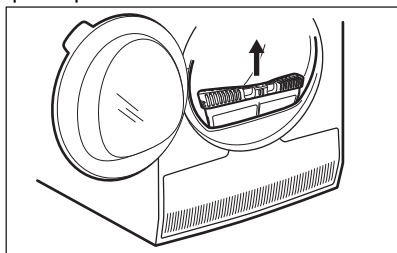

2. Отворете капака на кондензатора.

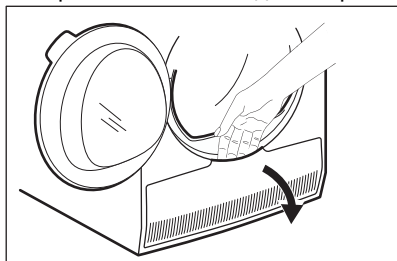

3. Завъртете лоста, за да деблокирате капака на кондензатора.

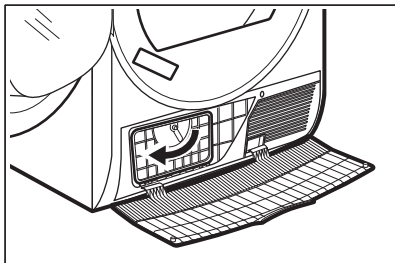

4. Свалете капака на кондензатора.

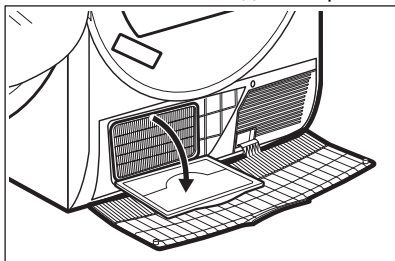

5. Ако е необходимо, премахнете праха от кондензатора и неговото отделение. Може да използвате мокър парцал и/или прахосмукачка със закрепена четка.

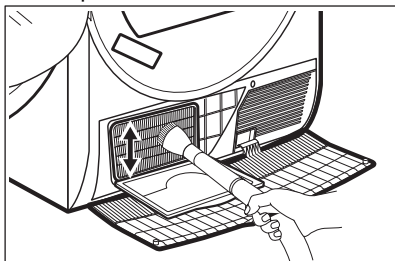

6. Затворете капака на кондензатора.
7. Завъртете лоста, докато се фиксира в позиция.
8. Върнете филтъра на мястото му.

11.4 Почистване на барабана



ВНИМАНИЕ!
Откачете уреда от контакта, преди да го почиствате.

Използвайте стандартен неутрален почистващ препарат, за да почистите вътрешната повърхност на барабана и филтрите му. Подсушете почистените повърхности с мека кърпа.



ПРЕДУПРЕЖДЕНИЕ!
Не използвайте абразивни материали или домакински телчета за почистване на барабана.

11.5 Почистване на командното табло и корпуса

Използвайте стандартен неутрален почистващ препарат за почистване на командното табло и корпуса.

Използвайте влажна кърпа за почистването. Подсушете почистените повърхности с мека кърпа.



ПРЕДУПРЕЖДЕНИЕ!
Не използвайте за почистване на уреда препарати за почистване на мебели или препарати, които могат да причинят корозия.

11.6 Почистване на отворите за въздушен поток

Използвайте прахосмукачка, за да премахнете мъха от отворите за въздушния поток.

12. ОТСТРАНЯВАНЕ НА НЕИЗПРАВНОСТИ



ВНИМАНИЕ!
Вж. глава "Безопасност".

12.1 Кодове за грешка

Уредът не се включва или спира по време на работа.

Първо се опитайте да намерите решение на проблема (вж. таблицата). Ако проблемът продължи, се обърнете към оторизирания сервизен център.



ВНИМАНИЕ!
Деактивирайте уреда преди извършването на каквато и да било проверка.









В случай на сериозни проблеми прозвучава звуков сигнал, на дисплея се показва алармен код и бутона Старт/пауза може да премигва продължително:





Възможна причина	Възможна причина	Отстраняване
E5A	Моторът на уреда е пренатоварен. Твърде много пране или заседнал предмет в барабана.	Програмата не е приключила. Премахнете прането от барабана, задайте програмата и рестартирайте цикъла.
E97	Вътрешна неизправност. Липсва връзка между електронните компоненти на уреда.	Програмата не е приключила правилно или уредът е спрял прекалено рано. Изключете машината и я включете отново. Ако кодът за алармата се появи отново, обърнете се към оторизирания сервизен център.
E90	Електрозахранването не е стабилно.	Когато уредът показва E90 , изчакайте докато електрозахранването е стабилно, след това натиснете старт. Ако уредът спре цикъла без никаква индикация, натиснете старта на цикъла. Ако предупреждението се появи, проверете цялостта на захранващия кабел/контакт или електрозахранването.

Ако дисплеят покаже други алармени кодове, изключете и включете уреда. Ако проблемът продължава, свържете се с оторизиран сервизен център.

В случай на различен проблем с барабанната сушилня, проверете таблицата по-долу за възможни решения.

12.2 Отстраняване на неизправности

Проблем	Възможна причина	Отстраняване
Барабанната сушилна не работи.	Барабанната сушилна не е свързана със захранването.	Свържете уреда със захранването. Проверете предпазителя на таблото (на домашната инсталация).
	Вратичката е отворена.	Затворете вратата.
	Бутонът  Вкл./Изкл. не е бил натиснат.	Натиснете бутона  Вкл./Изкл..
	Бутонът  Старт/пауза не е докоснат.	Докоснете бутона  Старт/пауза.
	Уредът е в режим на готовност.	Натиснете бутона  Вкл./Изкл..
Незадоволителен резултат от сушенето.	Избрана е неподходяща програма.	Изберете подходяща програма. ¹⁾
	Филтърът е задръстен.	Почистете филтъра. ²⁾
	 Опцията Степен на изсъхналост е зададена на  <i>Гладене</i> . ³⁾	Променете опцията  Степен на изсъхналост на по-високо ниво.
	Прането е прекалено много.	Не превишавайте максималните обеми на натоварване.
	Отворите за въздушен поток са запушени.	Почистете отворите за въздухотока отдолу на уреда.
	Има замърсяване по сензора за влажност в барабана.	Почистете предната повърхност на барабана.
Вратата за зареждане не се затваря	Степента на сушене не е зададена на желаното ниво.	Настройте степента на сушене. ⁴⁾
	Кондензаторът е задръстен.	Почистете кондензатора. ²⁾
	Филтърът не е фиксиран.	Поставете филтъра в правилната позиция.
Невъзможна смяна на програма или опция.	Прането е затиснато между вратата и уплътнението.	Извадете затиснатите дрехи и затворете вратичката.
	След началото на цикъла не е възможно да се сменят програмата или опциите.	Изключете и включете барабанната сушилна. Променете програмата или опцията, както е необходимо.

Проблем	Възможна причина	Отстраняване
Не може да се избере опция. Прозвучава звуков сигнал.	Опцията, която се опитвате да изберете, не е достъпна за избраната програма.	Изключете и включете барабанната сушилна. Променете програмата или опцията, както е необходимо.
Няма осветление в барабана	Дефектна лампичка на барабана.	Свържете се със сервизния център, за да смени лампичката на барабана.
На дисплея се показва неочаквано времетраене.	Времетраенето за сушене се изчислява според размера и влажността на прането.	Това е автоматична функция – уредът работи правилно.
Неактивна програма.	Водосъдържателят е пълен.	Източете водосъдържателя, натиснете бутона  Старт/пауза. ²⁾
Времето за сушене е прекалено кратко.	Количеството пране е малко.	Изберете програма за време. Стойността за време трябва да отговаря на зареждането. За изсушаване на една дреха или малко количество пране ви препоръчваме кратки периоди на сушене.
	Прането е прекалено сухо.	Изберете програма с подходящо време или по-висока степен на сушене (напр.  <i>Екстра сухи</i>)
Цикълът на сушене е прекалено дълъг ⁵⁾	Филтърът е задръстен.	Почистете филтъра.
	Зареденото пране е твърде много.	Не превишавайте максималните обеми на натоварване.
	Прането не е центрофугирано достатъчно.	Центрофугирайте прането добре в пералната машина.
	Температурата в стаята е много висока или много ниска – това не е неизправност на уреда.	Осигурете стайна температура по-висока от +5°C и по-ниска от +35°C. Оптималната стайна температура за постигане на най-добри резултати на сушене е между 18°C – 25°C.
На екрана се показва:  .	Всички бутони са неактивни, освен  Старт/пауза.	Уредът изтегля актуализациите за ПРИЛОЖЕНИЕТО. Изчакайте до приключване на процеса по актуализация. Ако изключите уреда по време на актуализация, тя ще бъде довършена при повторното включване на уреда.

Проблем	Възможна причина	Отстраняване
Няма безжична връзка или често прекъсва.	Безжичната домашна мрежа не работи.	Проверете мрежовата конфигурация на безжичната домашна мрежа. Рестартирайте рутера. Ако проблемът продължи, свържете се с Вашия доставчик на безжични услуги.
	Смарт устройството или уредът (или и двете) не са сдвоени с безжичната мрежа.	Повторете стъпките за конфигурация на връзката върху смарт устройството или уреда (или и двете).
Връзката с уреда чрез приложението Му АЕГ не е редовна.	Слаба или липсваща връзка между сушилнята и рутера.	Уверете се, че връзката между уреда и домашния рутер е добра. Преместете рутера до уреда. Оборудвайте домашната мрежа с удължител за безжичен обхват. Не използвайте микровълнова фурна и дистанционно управление в същото време. Микровълновата фурна може да наруши сигнала.

1) Съобразете се с описанието на програмите — вижте глава ПРОГРАМИ

2) Вижте глава ГРИЖИ И ПОЧИСТВАНЕ.

3) Само сушилни с опция Степен на изсъхналост.

4) Вижте глава СЪВЕТИ.

5) Забележка: След максимум 5 часа цикълът на сушене завършва автоматично.

12.3 Възможни причини за незадоволителни резултати при сушене:

- Филтърът е задръстен. Ако филтърът е задръстен, сушенето няма да е ефективно.
- Отворите за въздушен поток са запушени.
- Барабанът е мръсен.
- Неправилни настройки за ниво на сушене по подразбиране. Вижте глава *Настройка на нивото на сушене по подразбиране*
- Температурата в помещението е прекалено ниска или прекалено висока. Оптималната стайна температура е между 18° – 25°C.

13. ТЕХНИЧЕСКИ ДАННИ

Височина x ширина x дълбочина	850 x 596 x 638 mm (максимално 663 mm)
Макс. дълбочина при отворена вратичка на уреда	1108 mm
Макс. широчина при отворена вратичка на уреда	958 mm

Регулируема височина	850 mm (+ 15 mm - с регулиране на крачетата)
Обем на барабана	118 l
Максимален обем на зареждане	9 kg
Волтаж	230 V
Честота	50 Hz
Сила на звука	62 dB
Обща мощност	700 W
Клас на енергийна ефективност	A+++
Консумация на енергия при стандартна програма за памучни тъкани с пълно зареждане. ¹⁾	1,69 kWh
Консумация на енергия при стандартна програма за памучни тъкани с частично зареждане. ²⁾	0,85 kWh
Годишна консумация енергия ³⁾	194,40 kWh
Ляво — в режим на абсорбиране на мощността ⁴⁾	0,05 W
Изключен режим на абсорбиране на мощността ⁴⁾	0,05 W
Консумация на енергия в мрежови режим на готовност ⁴⁾	2,00 W
Време за мрежови режим на готовност ⁴⁾	15 min.
Вид употреба	Домакинство
Допустима температура на околната среда	+5°C до +35°C
Ниво на защита срещу навлизане на твърди частици и влага, осигурено от защитното покритие, освен в случаите, когато оборудването с ниско напрежение не разполага със защита срещу влага	IPX4
Този продукт съдържа херметически запечатани флуорирани парникови газове	
Предназначение на газта	R134a
Тегло	0,32 kg

Потенциал глобално затопляне (ПГЗ)	1430
------------------------------------	------

- 1) Съгласно EN 61121. 9 kg памучни тъкани, центрофугирани при 1000 rpm.
- 2) Съгласно EN 61121. 4,5 kg памучни тъкани, центрофугирани при 1000 rpm.
- 3) Консумация на енергия за година в КВтч на базата на 160 цикъла на сушене при стандартна програма за памук при пълно и частично зареждане и консумация при режими, използващи по-малко енергия. Действителната консумация на енергия на цикъл ще зависи от това как се използва уредът (РЕГЛАМЕНТ (ЕС) № 392/2012).
- 4) С позоваване на EN 61121.

Информацията, посочена в таблицата по-горе, е в съответствие с Регламент (ЕС) 392/2012 на Комисията, прилагащ Директива 2009/125/ЕС.

14. АКСЕСОАРИ

14.1 Набор за надстройване

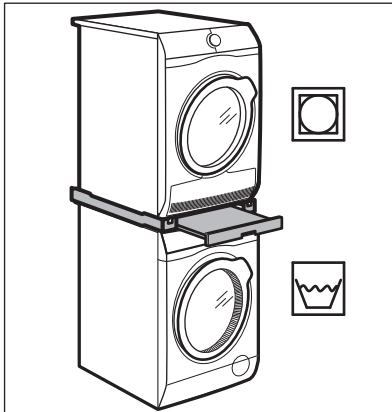

Име на аксесоара: SKP11GW, STA9GW

Налично от вашия оторизиран търговец.

Комплектът за надстройване може да се използва само с пералните машини и барабанните сушилни, посочени в листовката. Вижте приложената листовка.

Внимателно прочетете приложените към аксесоара инструкции.

14.2 Комплект за източване

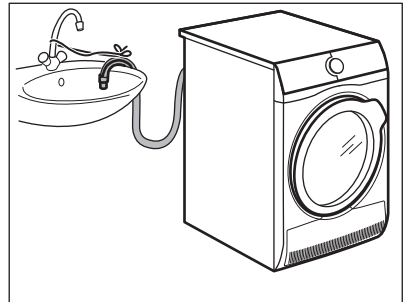

Име на аксесоара: DK11.

Налични при Вашия оторизиран търговец (може да са прикрепени към някои видове барабанни сушилни)

За пълно източване на кондензираната вода в съд, сифон, канал и др. След монтаж контейнерът за вода се източва автоматично. Контейнерът за вода трябва да остава в уреда.

Монтираният маркуч трябва да се намира на минимум 50 см и максимум 100 см над морското равнище. Маркучът не може да бъде навит в кръг. Ако е необходимо, намалете дължината на маркуча.

Внимателно прочетете приложените към аксесоара инструкции.

14.3 Подставка с чекмедже

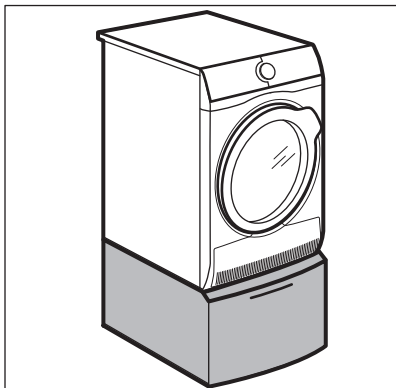

Име на аксесоара: PDSTP10, E6WHPED2.

Налично от вашия оторизиран търговец.

За да увеличите височината на уреда, за улесните зареждането с пране и изваждането му.

Чекмеджето може да се използва за съхранение на пране, например: кърпи, почистващи продукти и др.

Внимателно прочетете приложените към аксесоара инструкции.

15. ИНФОРМАЦИЯ ЗА ПРОДУКТА ВЪВ ВРЪЗКА С РЕГЛАМЕНТ НА ЕС 1369/2017

Информационен лист за продукта	
Търговска марка	AEG
Модел	T9DBB89B PNC916098817
Номинален капацитет в kg	9
Люлееща се сушилна с въздушна вентилация или кондензатор	Кондензатор
Клас на енергийна ефективност	A+++
Консумация на енергия в kWh за година въз основа на 160 цикъла на сушене при стандартна програма за памук при пълен и частичен товар и консумация при режими с ниска мощност. Реалната консумация на енергия за цикъл зависи от начина на използване на машината.	194,40
Сушилна с автоматично люлеене или неавтоматична сушилна с люлеене	Автоматичен
Консумация на енергия на стандартна програма за памук при пълен товар в kWh	1,69
Консумация на енергия на стандартна програма за памук при частичен товар в kWh	0,85
Консумация на мощност в режим „изключена“ във W	0,05
Консумация на мощност при режим на „оставане включена“ във W	0,05

Продължителност на режим на „оставане включена“ в минути	10
Стандартната програма за памук, използвана при пълнен или частичен товар е стандартната програма за подсушаване, за която се отнася информацията на етикета или фиша. Тази програма е подходяща за сушене на нормално влажно памучно пране и е най-ефективната програма по отношение на консумацията на енергия за памук	
Претеглено програмно време за стандартна програма за памук при пълнен или частичен товар в минути	155
Времетраене на програмата за обикновен памук при пълнен товар е в минути	208
Времетраене на програмата за обикновен памук при частичен товар в минути	116
Клас на ефективност при кондензация по скала от G (най-малка ефективност) до A (най-висока ефективност)	A
Средна ефективност на кондензация при стандартна програма за памук при пълно натоварване като процент	90
Средна ефективност на кондензация при стандартна програма за памук при частичен товар като процент	91
Претеглена ефективност на кондензацията за стандартна програма за памук при пълнен и частичен товар ¹	91
Ниво на звуковата мощност в dB	62
Вграден уред Д/Н	Не

Информацията, посочена в таблицата по-горе, е в съответствие с Регламент (ЕС) 392/2012 на Комисията, прилагащ Директива 2009/125/ЕС.

16. ОПАЗВАНЕ НА ОКОЛНАТА СРЕДА

Рециклирайте материалите със символа . Поставете опаковките в съответните контейнери за рециклирането им. Помогнете за опазването на околната среда и човешкото здраве, както и за рециклирането на отпадъци от

електрически и електронни уреди. Не изхвърляйте уредите, означени със символа , заедно с битовата смет. Върнете уреда в местния пункт за рециклиране или се обърнете към вашата общинска служба.

www.aeg.com/shop



136966350-A-262020

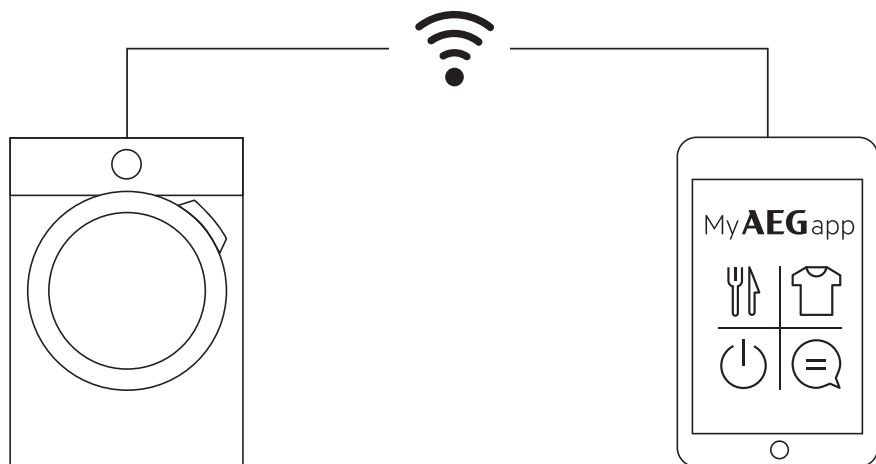

aeg.com/app



The software included in this product contains copyrighted software that is licensed under the BSD, GPL-2.0, LGPL-2.0, LGPL-2.1, zLib, MIT, ISC, Apache 2.0 and others. It is possible to display the complete copy of the licenses in the AEG App that can be downloaded from the corresponding App store from the License menu section. It is possible to download the source code of the open source software used in the product by searching for Wi-Fi Module Software version in NIUX subfolder at the following website: <http://aeg.opensourcerepository.com>.

AEG