

РЪКОВОДСТВО ЗА ЕЖЕДНЕВНА УПОТРЕБА

BG



БЛАГОДАРИМ ВИ, ЧЕ ЗАКУПИХТЕ ПРОДУКТ НА WHIRLPOOL.

За по-цялостно съдействие регистрирайте уреда си на: www.whirlpool.eu/register



Можете да изтеглите Инструкциите за безопасност и Ръководството за употреба и грижа, като посетите нашия уебсайт docs.whirlpool.eu и изпълните инструкциите на гърба на тази брошура.

Преди да използвате уреда, прочете внимателно Ръководството за здраве и безопасност.

ОПИСАНИЕ НА ПРОДУКТА

УРЕД

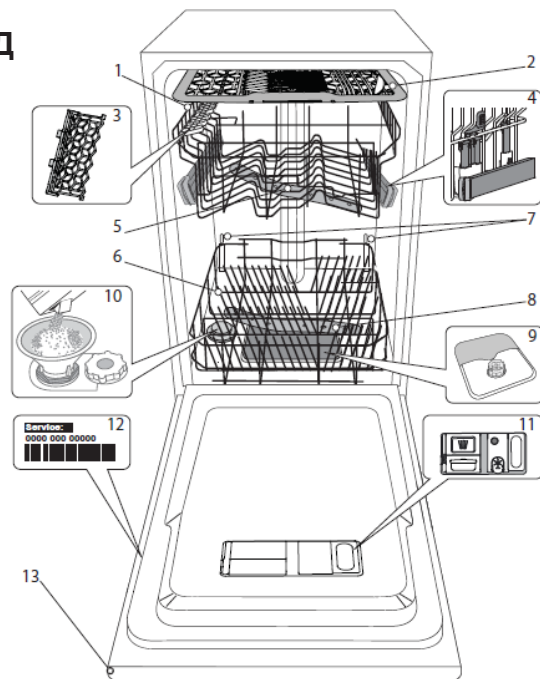

1. Горен рафт
2. Рафт за прибори
3. Сгъваеми приставки
4. Устройство за регулиране на височина на горния рафт
5. Горно спрей рамо
6. Долен рафт
7. Поддръжка на Power Clean®
8. Долно спрей рамо
9. Филтърен модул
10. Резервоар за сол
11. Дозатори за препарат и изплакваща течност
12. Табелка с данни
13. Контролен панел

КОНТРОЛЕН ПАНЕЛ

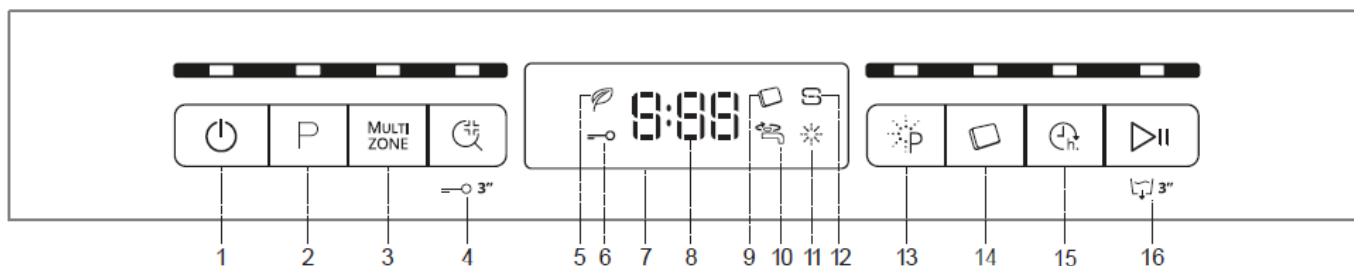

1. Бутон за вкл.-изкл./зануляване със светлинен индикатор
2. Бутон за избор на програма със светлинен индикатор
3. Бутон за множество зони със светлинен индикатор
4. Бутон за дезинфекциращо изплакване (Sani Rinse) със светлинен индикатор / заключване на бутоните
5. Светлинен индикатор за програма Eco
6. Светлинен индикатор за заключени бутони
7. Дисплей
8. Номер на програма и индикатор за оставащо време
9. Светлинен индикатор за таблетка
10. Светлинен индикатор за затворен кран за водата
11. Светлинен индикатор за допълване на изплакваща течност
12. Светлинен индикатор за допълване на сол
13. Бутон за Power Clean® със светлинен индикатор
14. Бутон за таблетка със светлинен индикатор
15. Бутон за отлагане със светлинен индикатор
16. Бутон за старт/пауза със светлинен индикатор/Отцеждане

ПЪРВА УПОТРЕБА СОЛ, ИЗПЛАКВАЩА ТЕЧНОСТ И ПРЕПАРАТ

СЪВЕТИ ПО ОТНОШЕНИЕ НА ПЪРВАТА УПОТРЕБА

След монтажа премахнете стоперите от решетките и задържащите еластични елементи от горния рафт.

ПЪЛНЕНЕ НА РЕЗЕРВОАРА ЗА СОЛ

Използването на сол предотвратява натрупването на НАКИП по съдовете и функционалните компоненти на машината.

- Важно е никога да не допускате изпразването на резервоара за сол.
- Важно е да се зададе твърдостта на водата. Резервоарът за сол се намира в долната част на съдомиялната (вж. ОПИСАНИЕ НА ПРОДУКТА) и трябва да се напълни, когато светлинният индикатор за ДОПЪЛВАНЕ НА СОЛ  на контролния панел свети.

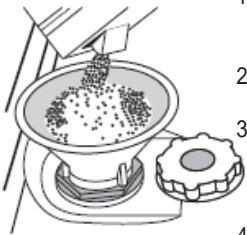

1. Отстранете долния рафт и отвийте капачката на резервоара (обратно на часовниковата стрелка).
2. Направете това само първия път: напълнете резервоара за сол с вода.
3. Поставете фунията (вж. *фигурата*) и напълнете резервоара за сол до ръба (около 1 kg); не е необичайно малко вода да изтече.
4. Отстранете фунията и забършете остатъците от сол от отвора.

Уверете се, че капачката е завита плътно, така че препаратът да не може да попадне в контейнера по време на програмата на миене (това може да повреди омекотителя за вода неоправимо).

Когато се налага да добавите сол, препоръчваме да изпълните процедурата преди стартиране на програмата за измиване.

ЗАДАВАНЕ НА ТВЪРДОСТТА НА ВОДАТА

За да може омекотителят за вода да работи идеално, е съществено настройката на твърдостта на водата да се базира на реалната твърдост на водата в дома ви. Тази информация можете да получите от местното си водоснабдяване.

Фабричната настройка е за висока средна (3) твърдост на водата.

- Включете уреда, като натиснете бутона **Вкл./Изкл.**
- Изключете уреда, като натиснете бутона **Вкл./Изкл.**
- Задържете бутона **СТАРТ/Пауза** натиснат за 5 секунди, докато чуete звуков сигнал.
- Включете уреда, като натиснете бутона **Вкл./Изкл.**
- Номерът на текущо избраното ниво и светлинният индикатор за сол ще мигат едновременно.
- Натиснете бутона **Р**, за да изберете желаното ниво на твърдост (вж. ТАБЛИЦАТА ЗА ТВЪРДОСТ НА ВОДАТА).

Таблица за твърдост на водата			
Ниво		°dH Немски градус	°fH Френски градус
1	Мека	0-6	0-10
2	Ниска средна	7-11	11-20
3	Висока средна	12-17	21-30
4	Твърда	17-34	31-60
5	Много твърда	35-50	61-90

- Изключете уреда, като натиснете бутона **Вкл./Изкл.**

Настройката е завършена!

След като завършите тази процедура, пуснете програма, без да зареждате. **Използвайте само сол, специално предназначена за съдомиялни.**

След като солта бъде изсипана в машината, индикаторът за ДОПЪЛВАНЕ НА СОЛ се изключва.

Ако контейнерът за сол не бъде напълнен, омекотителят за вода и нагриващият елемент може да се повредят в резултат на това.

ПЪЛНЕНЕ НА ДОЗАТОРА ЗА ИЗПЛАКВАЩА ТЕЧНОСТ

Изплаквачата течност улеснява ПОДСУШАВАНЕТО на съдовете.

Дозаторът за изплаквача течност **А** трябва

да се пълни, когато светлинният индикатор за ПЪЛНЕНЕ С ИЗПЛАКВАЩА ТЕЧНОСТ  на контролния панел светне.

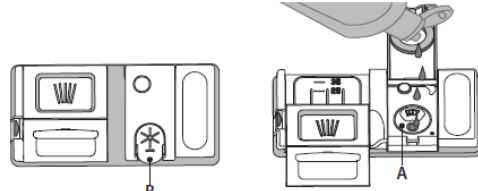

1. Отворете дозатора **В**, като натиснете и дръпнете чопчето на капака.
2. Налейте изплаквача течност (макс. 110 ml), като се уверите, че дозаторът не прелива. Ако това се случи, незабавно подсушете със суха кърпа.
3. Натиснете капака надолу, докато чуete щракване, за да го затворите.

НИКОГА не наливайте изплаквача течност директно във ваничката на уреда.

РЕГУЛИРАНЕ НА ДОЗАТА НА ИЗПЛАКВАЩАТА ТЕЧНОСТ

Ако не сте съвсем доволни от резултатите от сушенето, можете да регулирате количеството използвана изплаквача течност.

- Включете съдомиялната чрез бутона **Вкл./Изкл.**
 - Изключете я чрез бутона **Вкл./Изкл.**
 - Натиснете бутона **СТАРТ/Пауза** три пъти – ще се чуе сигнал.
 - Включете я от бутона **Вкл./Изкл.**
 - Номерът на текущо избраното ниво и светлинният индикатор за изплаквача течност ще мигат.
 - Натиснете бутона **Р**, за да изберете количеството отдаване на изплаквача течност.
 - Изключете чрез бутона **Вкл./Изкл.**. Настройката е завършена!
- Ако нивото на изплаквачата течност е зададено на 1 (ECO), такава няма да се подава. Индикаторът НИСКО НИВО НА ИЗПЛАКВАЩА ТЕЧНОСТ не светва, ако течността свърши.
- Могат да се задават максимум 4 нива според модела съдомиялна. Фабричната настройка е конкретна за модела. Следвайте инструкциите по-горе, за да проверите това за вашия уред.
- Ако забележите синкави петна по съдовете, задайте ниско число (2 – 3).
 - Ако по съдовете има капки вода или следи от накип, задайте средно число (4 – 5).

НАПЪЛНЕТЕ ДОЗАТОРА ЗА ПРЕПАРАТ

За да отворите дозатора за препарат, използвайте отварящото устройство **А. Поставете препарат само в сухия дозатор **В**. Поставете препарата за предварително миене директно във ваничката.**

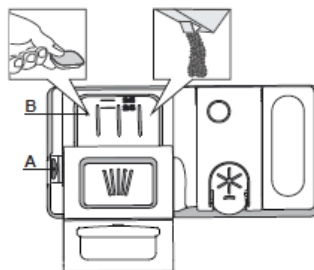

1. При измерване на количеството препарат вж. по-рано споменатата информация, за да добавите точното количество. Вътре в дозатора **В** има индикатори, които да ви помогнат с дозирането на препарата.
2. Отстранете остатъците от препарат от ръбовете на дозатора и затворете капака, докато щракне.
3. Затворете капака на дозатора за препарат, като го дръпнете нагоре, докато затварящото устройство се позиционира правилно.

Дозаторът за препарат се отваря автоматично в подходящото време в съответствие с програмата.

Ако се използват многофункционални препарати, препоръчваме използването на бутона **ТАБЛЕТКА**, тъй като регулира програмата за постигане на винаги най-добри резултати при измиване и сушене.

ТАБЛИЦА С ПРОГРАМИ

Програма	Фаза на сушене	Налични опции *)	Контейнер за препарат		Продължителност на програмата за миене (ч:мин)**)	Консумация на вода (литри/програма)	Консумация на енергия (kWh/програма)
			Ваничка	В			
1 Есо ECO 50°	✓	MULTI ZONE	✓	✓	4:00	9,0	0,74
2 6 th Sense® 6th sense 50 – 60°	✓	MULTI ZONE	✓	✓	1:20 – 3:00	7,0 – 14,0	0,70 – 1,10
3 Интензивна 65°	✓	MULTI ZONE	-	✓	2:40	17,0	1,30
4 Кристали 45°	✓	MULTI ZONE	-	✓	1:40	12,0	1,00
5 Бърза 30' 50°	-	MULTI ZONE	-	✓	0:30	9,0	0,50
6 Предв. Измиване -	-	MULTI ZONE	-	-	0:10	4,5	0,01
7 Самопоч. 65°	-		-	✓	0:50	9,5	0,70

Данните за програма ECO са измерени в лабораторни условия в съответствие с европейски стандарт EN 50242.

Забележка за лабораториите за изпитване:

За информация относно сравнителните EN условия на изпитване изпратете имейл на следния адрес: dw_test_support@whirlpool.com

Не е нужно предварително третиране на чиниите преди програмите.

*) Не всички опции могат да се използват едновременно.

**) Продължителността на програмата, показана на дисплея или в книжката, е приблизителна, изчислена според стандартни условия. Действителната продължителност може да варира според много фактори, като например температура и налягане на вливащата се вода, стайна температура, количество използван препарат, количество и вид съдове, разпределение на съдовете, допълнително избрани опции и калибриране на сензора. Калибрирането на сензора може да увеличи продължителността на програмата с до 20 мин.

Консумация в режим на готовност: Консумация в режим „оставена включена“: 5 W – Консумация в режим „Изкл.“ 0,5 W

ОПИСАНИЕ НА ПРОГРАМИТЕ

Инструкции за избор на програма на измиване.

1 ECO

Нормално замърсени съдове Стандартна програма, най-ефикасна по отношение на комбинираната консумация на енергия и вода.

2 6th SENSE®

За нормално замърсени чинии с изсъхнали остатъци от храна. Засича нивото на замърсяване на съдовете и автоматично регулира съответната програма. Когато сензорът засича нивото на замърсяване, на дисплея се показва анимация и се обновява продължителността на цикъла.

3 ИНТЕНЗИВНА

Препоръчителна програма за силно замърсени съдове, особено подходяща за тави и тигани (да не се използва за деликатни предмети).

4 КРИСТАЛИ

Програма за деликатни артикули, които са по-чувствителни към високи температури, като например стъклени и порцеланови чаши.

5 БЪРЗА 30'

Програма за слабо замърсени съдове без изсъхнали остатъци от храна.

6 ПРЕДВАРИТЕЛНО ИЗМИВАНЕ

Използва се за освежаване на съдове, които планирате да измиете по-късно. С тази програма не се използва препарат.

7 САМОПОЧИСТВАНЕ

Програма, която да се използва за поддръжка на съдомиялната. Почиства вътрешната част на уреда с гореща вода.

Забележки:

Обърнете внимание, че бързите програми са най-ефективни за леко замърсени чинии.

За допълнително понижаване на консумацията стартирайте съдомиялната само когато тя е пълна.

ОПЦИИ И ФУНКЦИИ

ОПЦИИТЕ могат да се избират с натискане на съответния бутон (вж. КОНТРОЛЕН ПАНЕЛ).

Ако дадена опция не е съвместима с избраната програма, вж. ТАБЛИЦА С ПРОГРАМИ, съответният LED индикатор мига бързо 3 пъти и прозвучава звуков сигнал. Опцията няма да се активира.

MULTI ZONE НЯКОЛКО ЗОНИ

Ако няма много съдове за миене, може да се използва половин зареждане с оглед пестене на вода, електричество и препарат. Изберете програмата и след това натиснете бутона за множество зони: индикаторът над бутона светва и символът на избрания рафт се появява на дисплея. По подразбиране уредът мие чинии на всички рафтове. За да измие само конкретен рафт, натиснете неколккратно бутона:

показан на дисплея само долният рафт)

показан на дисплея (само на горния рафт)

показан на дисплея (само рафта за прибори)

показан на дисплея (опцията е ИЗКЛ. и уредът ще мие чинии на всички рафтове).

Не забравяйте да заредите единствено горния или долния рафт и съответно да намалите количеството препарат.

ДЕЗИНФЕКЦИРАЩО ИЗПЛАКВАНЕ (SANI RINSE)

Тази опция ще се използва за дезинфекциране на измити чинии.

Ще увеличи крайната температура на изплакване и ще добави антибактериално измиване към избраната програма.

Изберете програмата за измиване, натиснете бутона за ДЕЗИНФЕКЦИРАЩО ИЗПЛАКВАНЕ (SANI RINSE) и светлинният индикатор ще светне. За да премахнете избора на опцията, натиснете същия бутон отново.

Идеален за почистване на съдове и бебешки шишета. Вратата на съдомиялната трябва да остане затворена през цялата продължителност на програмата, за да се елиминира навлизането на бактерии. Ако вратата се отвори, индикаторната лампичка започва да премигва.

ПРЕДУПРЕЖДЕНИЕ: възможно е съдовете и чиниите да са изключително горещи в края на програмата.

ЗАКЛЮЧВАНЕ НА БУТОНИТЕ

Продължителното натискане на (в продължение на 3 секунди) на бутона за дезинфекциращо изплакване (SANI RINSE) ще активира функцията за заключване на бутоните (KEYLOCK). Функцията за заключване на бутоните (KEYLOCK) ще блокира контролния панел с изключение на бутона ВКЛ./ИЗКЛ. За деактивиране на функцията натиснете отново продължително.



ЗАТВОРЕН КРАН ЗА ВОДАТА – Аларма

Премигва, когато няма вода, която да се влива, или когато кранът за водата е затворен.



POWER CLEAN®

Благодарение на допълнителните турбини, тази опция предоставя по-интензивно и силно измиване в долния рафт, в конкретната зона. Тази опция е препоръчителна за измиване на тенджери и тави. Натиснете бутона за активиране на Power Clean® (индикаторът светва).



ТАБЛЕТКА

Тази настройка ви позволява да оптимизирате работата на програмата съобразно типа използван препарат. Натиснете бутона за ТАБЛЕТКА (светлинният индикатор ще светне / съответният символ ще светне), ако използвате комбинирани препарати под формата на таблетка (изплакваща течност, сол и препарат в 1 доза). **Ако използвате течен препарат или такъв на прах, тази опция трябва да е изключена.**



ОТЛАГАНЕ

Началото на програмата може да се отложи за период от време между 0:30 и 24 часа.

1. Изберете програмата и която и да е от желаните опции. Натиснете бутона ОТЛАГАНЕ (многократно), за да отложите началото на програмата. Може да се регулира с от 0:30 до 24 часа. С всяко натискане на бутона отложеният старт се увеличава с: 0:30 – ако изборът е под 4 часа, 1:00 – ако изборът е под 12 часа, 4 часа – ако изборът е над 12 часа. Ако стигне 24 часа, а бутонът е натиснат, отложеният старт се деактивира.

2. Натиснете бутона СТАРТ/ПАУЗА: таймерът ще започне обратно отброяване;

3. След като това време изтече, светлинният индикатор се изключва и програмата започва автоматично.

Ако в момента на отброяването бутонът СТАРТ/ПАУЗА бъде натиснат отново, опцията ОТЛАГАНЕ ще бъде отменена, а избраната програма започва автоматично.

Функцията ОТЛАГАНЕ не може да бъде зададена след започването на програмата.



ОТЦЕЖДАНЕ

За да спрете и отмените активна програма, може да използвате функцията „Отцеждане“.

Дългото натискане на бутона СТАРТ/ПАУЗА ще активира функцията ОТЦЕЖДАНЕ. Активната програма ще бъде спряна, а водата в съдомиялната ще бъде източенал

ЗАРЕЖДАНЕ НА РАФТОВЕТЕ

РАФТ ЗА ПРИБОРИ

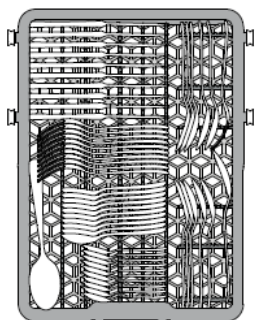

Третият рафт е създаден за приборите.
 Подреждайте приборите, както е показано на фигурата. Отделната подредба на приборите улеснява събирането им след измиване и подобрява работата при измиване и изсушаване.
Ножовите и други кухненски пособия с остри ръбове трябва да се поставят с остриетата надолу.

ГОРЕН РАФТ

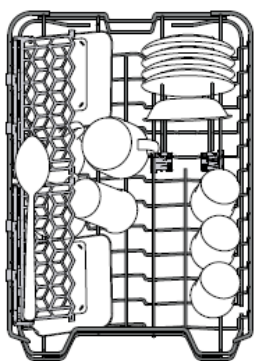

Заредете деликатни и леки съдове: стъклени чаши, керамични чаши, сосиери, плитки купи за салати. Горният рафт има сгъващи се опори, които могат да се използват във вертикално положение, когато се подреждат чаени/десертни чинийки, или спуснати за зареждане на купи или контейнери за храна.

(Примерно зареждане на горен рафт)

РЕГУЛИРАНЕ НА ВИСОЧИНАТА НА ГОРНИЯ РАФТ

Височината на горния рафт може да се регулира: високата позиция служи за поставяне на обемни съдове на долния рафт, а ниската позиция е с цел максималното използване на сгъваемите отделения чрез създаването на повече място в горната част.

Горният рафт разполага с устройство за регулиране на височина на горния рафт (вж. фигурата), без да натискате лостчетата, го вдигнете, като само хванете рафта от страни веднага, щом застане стабилно в горната позиция. За да възстановите долната позиция, натиснете лостчетата (А) от страни на рафта и придвижете рафта надолу.

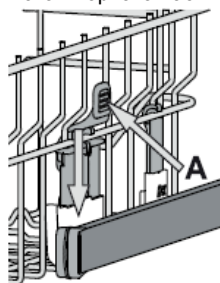

Силно препоръчваме да не коригирате височината на рафта, когато е зареден.

НИКОГА не повдигайте или сваляйте долния рафт само от едната страна.

СГЪВАЕМИ ПРИСТАВКИ С РЕГУЛИРУЕМА ПОЗИЦИЯ

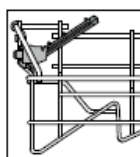
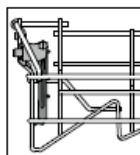

Страничните сгъваеми приставки могат да се поставят на три различни височини с цел оптимизиране на разположението на съдовете на рафта. Чаши за вино могат да се поставят безопасно в сгъваемите решетки, като столчето на всяка чаша се вмъкне в съответния отвор. За оптимални резултати при сушене наклонете сгъваемите приставки още повече. За да промените наклона, дръпнете сгъваемата решетка нагоре, леко я плъзнете и я разположете както желаете.

ДОЛЕН РАФТ

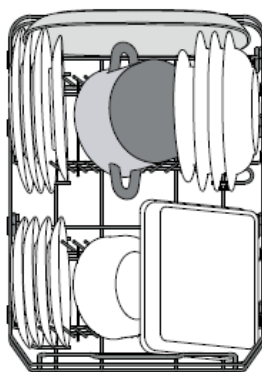

За тенджери, капаци, чинии, купи за салати, прибори и др... Големите чинии и капаци в идеалния случай трябва да се поставят настрани, за да не пречат на спреят рамото.

Долният рафт има сгъващи се опори, които могат да се използват във вертикално положение, когато се подреждат чинии, или в хоризонтално положение (свалени), когато се поставят съдове за готвене или купи за салати.

(Примерно зареждане на долен рафт)

POWER CLEAN®

Power Clean® използва специални водни струи в задната част на празното пространство за по-интензивно измиване на силнозамърсени елементи. Долният рафт има **празна зона А** (за избрани модели с различни номера и позиции) – специална издърпваща се опора в задната част на рафта, която може да се използва за придържане на тигани или тави в изправена позиция, като така заемат по-малко място.

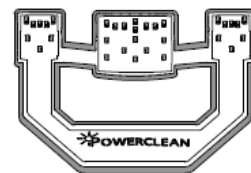

Поставянето на тенджерите/тавите, обърнати към компонента Power Clean®, активира **POWER CLEAN®** на панела.

Как се използва Power Clean®:

1. Регулирайте зоната на Power Clean® (G), като сгънете задните държачи за чинии, за да поставите тенджерите
2. Поставете тенджери и тави, наклонени вертикално в зоната за Power Clean®. Тенджерите трябва да са наклонени към мощните водни струи.

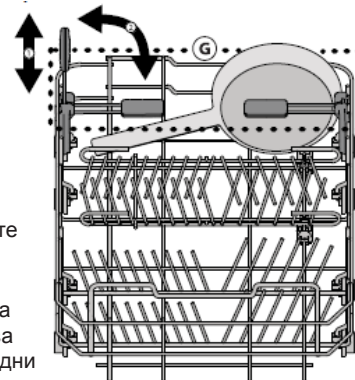

ЕЖЕДНЕВНА УПОТРЕБА

1. ПРОВЕРЕТЕ СВЪРЗВАНЕТО КЪМ ВОДОЗАХРАНВАНЕТО

Уверете се, че съдомиялната е свързана към водозахранването и че кранът е отворен.

2. ВКЛЮЧЕТЕ СЪДОМИЯЛНАТА

Натиснете бутона **ВКЛ./ИЗКЛ.**

3. ЗАРЕДЕТЕ РАФТОВЕТЕ

(вж. **ЗАРЕЖДАНЕ НА РАФТОВЕТЕ**)

4. НАПЪЛНЕТЕ ДОЗАТОРА ЗА ПРЕПАРАТ

(вж. **ТАБЛИЦА С ПРОГРАМИ**)

5. ИЗБЕРЕТЕ ПРОГРАМАТА И ПЕРСОНАЛИЗИРАЙТЕ ЦИКЪЛА

Изберете най-подходящата програма в съответствие с вида съдове и нивото на замърсяване (вж. **ОПИСАНИЕ НА ПРОГРАМИТЕ**), като натиснете бутона **P**.

Изберете желаните опции (вж. **ОПЦИИ И ФУНКЦИИ**).

6. СТАРТ

Стартирайте програмата за измиване, като натиснете бутона **СТАРТ/ПАУЗА**. Когато програмата стартира, ще чуете звуков сигнал.

7. КРАЙ НА ПРОГРАМАТА ЗА ИЗМИВАНЕ

Краят на програмата за измиване се посочва чрез звукови сигнали и на дисплея се показва **END (Край)**. Отворете вратичката и изключете уреда, като натиснете бутона **ВКЛ./ИЗКЛ.**

Изчакайте няколко минути, преди да извадите съдовете, за да се избегнат изгаряния. Разтоварете рафтовете, започвайки с долното ниво.

Уредът се изключва автоматично през определени продължителни периоди на неактивност, за да сведе до минимум потреблението на електроенергия. Ако съдовете са само леко замърсени или са изплакнати с вода преди поставянето им в съдомиялната машина, намалете съответно използваното количество препарат за миене.

СЪВЕТИ И ХИТРИНИ

СЪВЕТИ

Преди да заредите рафтовете, отстранете всички остатъци от храна от съдовете и изсипете течностите от чашите.

Няма нужда да изплаквате съдовете предварително под течаща вода.

Подредете съдовете така, че да са стабилни и да не се обръщат. Подредете контейнерите с отворите надолу, а вдлъбнатите/изпъкнали части разположете под наклон, като по този начин позволите на водата да достигне до всяка повърхност и да тече свободно.

Предупреждение: Уверете се, че капачите, дръжките, тавите и тиганите не пречат на въртенето на спрей раменете.

Поставяйте малките артикули в кошницата за прибори.

Силно замърсените съдове и тенджери следва да се поставят на долния рафт, тъй като в този сектор водните струи са по-силни и позволяват по-ефикасно измиване.

След зареждане на уреда се уверете, че спрей раменете могат да се въртят свободно.

ХИГИЕНА

За да избегнете миризми и утайки, които могат да се натрупат в съдомиялната, пускайте програма с висока температура поне веднъж месечно. Използвайте чаена лъжичка препарат и пуснете съдомиялната без съдове, за да я почистите.

ПРОМЯНА НА АКТИВНА ПРОГРАМА

Ако е избрана погрешна програма, е възможно да я смените, при условие че току-що е започнала: натиснете и задръжте бутона **Вкл./Изкл.**, машината ще се изключи. Включете уреда отново с помощта на бутона **ВКЛ./ИЗКЛ.** и изберете новата програма на измиване и желаните опции. Стартирайте програмата, като натиснете бутона **СТАРТ/ПАУЗА**.

ДОБАВЯНЕ НА ДОПЪЛНИТЕЛНИ СЪДОВЕ

Без да изключвате машината, отворете вратичката (**пазете се от ГОРЕЩАТА пара!**) и поставете съдовете вътре в съдомиялната. Затворете вратичката и натиснете бутона **СТАРТ/ПАУЗА**, програмата ще продължи от момента, в който е била прекъсната.

НЕНАДЕЙНИ ПРЕКЪСВАНИЯ

Ако вратичката бъде отворена по време на програма на измиване или ако електрическото захранване бъде прекъснато, програмата спира. Щом вратичката се затвори или електричеството се възстанови, за да стартирате отново програмата от момента, в който е прекъсната, натиснете бутона **СТАРТ/ПАУЗА**.

За повече информация за функциите можете да поискате или изтеглите от ИНТЕРНЕТ „Наръчник за употреба и грижа“, като следвате инструкциите на последната страница. 

НЕПОДХОДЯЩИ СЪДОВЕ

- Дървени съдове и прибори.
 - Деликатни декорирани чаши, художествени ръчно изработени артикули и съдове. Декорациите им не са устойчиви.
 - Части от синтетичен материал, които не издържат на високи температури.
 - Медни и калаени съдове.
 - Съдове, замърсени с пепел, восък, смазочна грес или мастило.
- Цветовете на стъклените декорации и сребърните/алуминиевите части може да се променят и да избледнеят в процеса на миене. Прозрачността на някои видове стъкло (напр. кристалните предмети) също може да се наруши след няколко измивания.

ПОВРЕДИ ПО СЪГЛО И СЪДОВЕ

- Използвайте само стъкло и порцелан, за които производителят гарантира, че са подходящи за съдомиялна машина.
- Използвайте деликатен препарат, подходящ за съдове.
- Изваждайте чашите и приборите от съдомиялната машина веднага след приключване на програмата на измиване.

ГРИЖИ И ПОДДРЪЖКА

ПОЧИСТВАНЕ НА ФИЛТЪРНИЯ МОДУЛ

Редовно почиствайте филтърния модул, за да не се запушват филтрите и отпадъчните води да се оттичат правилно. Филтърният модул се състои от три филтъра, които отстраняват остатъци от храна от водата за миене и след това я циркулират отново. За най-добри резултати от миенето трябва да ги поддържате чисти.

Съдомиялната не трябва да се използва без филтри или ако филтърът е хлабав.

След няколко измивания проверете филтърния модул и ако е необходимо, го почиствайте старателно под течаща вода с неметална четка, следвайки инструкциите по-долу:

1. Завъртете цилиндричния филтър **A** в посока обратна на часовниковата стрелка и го издърпайте (Фиг. 1).
2. Отстранете чашковидния филтър **B**, като упражните лек натиск върху страничните приставки (Фиг. 2).
3. Плъзнете навън плоския филтър от неръждаема стомана **C** (Фиг. 3).
4. Проверете уловителя и отстранете остатъците от храна, ако има такива. **НИКОГА НЕ ОТСТРАНЯВАЙТЕ** защитата на помпата за програмата на измиване (черен детайл) (Фиг. 4).

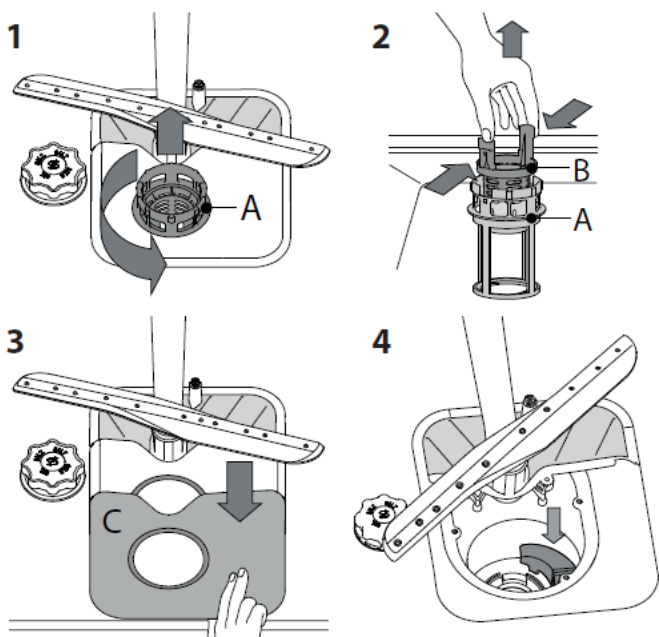

След като почистите филтрите, върнете филтърния модул на мястото му и го фиксирайте в правилна позиция. Това е важно за поддържането на ефикасната работа на съдомиялната машина.

ПОЧИСТВАНЕ НА СПРЕЙ РАМЕНЕТЕ

Възможно е остатъци от храна да засъхнат по спрей раменете и да запушат отворите, използвани за разпръскване на вода. Следователно се препоръчва да проверявате раменете от време на време и да ги почиствате с малка неметална четка. За да демонтирате горното спрей рамо, завъртете пластмасовия фиксиращ пръстен по посока обратна на часовниковата стрелка. Горното спрей рамо трябва да бъде поставено така, че страната с по-голям брой отвори да гледа нагоре.

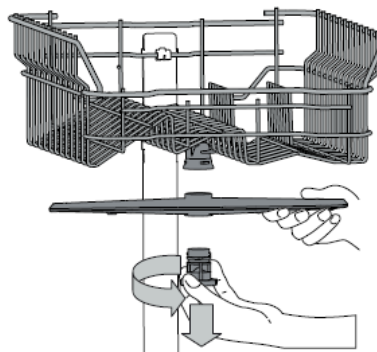

Долното спрей рамо може да се демонтира чрез дърпането му нагоре.

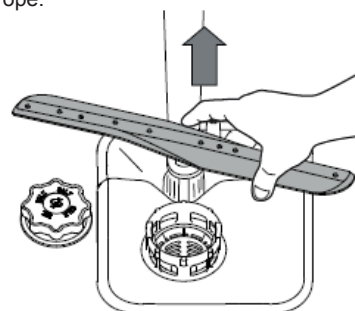

ПОЧИСТВАНЕ НА МАРКУЧА ЗА ПОДАВАНЕ НА ВОДА

Ако маркучите за вода са нови или не са използвани за продължителен период от време, оставете водата да тече, за да се уверите, че е прозрачна и без замърсявания, преди да осъществявате необходимите връзки. Ако тази предпазна мярка не бъде взета, подаването на вода може да се блокира и това да повреди съдомиялната машина.

ОТСТРАНЯВАНЕ НА НЕИЗПРАВНОСТИ

Съдомиялната може да не работи правилно.

Преди да се свържете със сервиз, проверете дали проблемът не може да бъде решен, като прегледате следния списък.

ПРОБЛЕМИ	ВЪЗМОЖНИ ПРИЧИНИ	РЕШЕНИЯ
Съдомиялната не стартира или не отговаря на команди.	Уредът не е включен както трябва.	Включете щепсела в контакта.
	Прекъсване на захранването.	Съдомиялната се стартира автоматично при връщане на захранването.
	Вратичката на съдомиялната не е затворена както трябва.	Силно натиснете вратичката, докато не чуete щракване.
	Не отговаря на команди.	Изключете уреда, като натиснете бутона ВКЛ./ИЗКЛ. , включете го отново след около една минута и нулирайте програмата.
Съдомиялната не се отцежда.	Програмата на измиване още не е приключила.	Изчакайте да приключи.
	Маркучът за отцеждане е огънат.	Проверете дали маркучът за отцеждане не е огънат (вж. ИНСТРУКЦИЯ ЗА МОНТАЖ).
	Тръбата за отцеждане на мивката е блокирана.	Почистете я.
	Филтърът е запушен с остатъци от храна.	Почистете го (вж. ПОЧИСТВАНЕ НА ФИЛТЪРНИЯ МОДУЛ).
Съдомиялната издава прекалено много шум.	Съдовете се блъскат едни в други.	Подредете съдовете правилно (вж. ЗАРЕЖДАНЕ НА РАФТОВЕ).
	Образувано се е прекомерно количество пена.	Препаратът за миене не е измерен правилно или не е подходящ за съдомиялни (вж. ПЪЛНЕНЕ НА ДОЗАТОРА ЗА ПРЕПАРАТ). Занулете съдомиялната, като натиснете бутона ОТЦЕЖДАНЕ (вж. ОПЦИИ И ФУНКЦИИ) и пуснете нова програма без препарат.
Съдовете не са почистени.	Съдовете не са подредени, както трябва.	Подредете съдовете правилно (вж. ЗАРЕЖДАНЕ НА РАФТОВЕ).
	Спрей раменете не могат да се въртят свободно, тъй като съдовете им пречат.	Подредете съдовете правилно (вж. ЗАРЕЖДАНЕ НА РАФТОВЕ).
	Програмата на измиване е твърде слаба.	Изберете подходяща програма на измиване (вж. ТАБЛИЦА С ПРОГРАМИ).
	Образувано се е прекомерно количество пена.	Препаратът за миене не е измерен правилно или не е подходящ за съдомиялни (вж. ПЪЛНЕНЕ НА ДОЗАТОРА ЗА ПРЕПАРАТ).
	Капакът на отделението за изплакваща течност не е правилно затворен.	Уверете се, че капакът на дозатора за изплакваща течност е затворен.
	Филтърът е мръсен или задръстен.	Почистете филтърния модул (вж. ГРИЖА И ПОДДРЪЖКА).
	Няма сол.	Напълнете резервоара за сол (вж. ПЪЛНЕНЕ НА РЕЗЕРВОАРА ЗА СОЛ).

НАРЪЧНИК ЗА ПОДДРЪЖКА И ОТСТРАНЯВАНЕ НА НЕИЗПРАВНОСТИ

За повече информация, процедури за поддръжка и отстраняване на неизправности

вж. **Ръководството за употреба и грижа**

Ръководството за употреба и грижа можете да намерите, като:

- се свържете с отдела за Следпродажбено обслужване. Телефонният номер се намира в гаранционната книжка.
- го изтеглите от уебсайта: docs.whirlpool.eu
- използвате QR код



СВЪРЗВАНЕ СЪС СЛЕДПРОДАЖБЕНОТО ОБСЛУЖВАНЕ

Когато се свържете с отдела за Следпродажбено обслужване, трябва да предоставите кодовете, показани на табелката с данни от лявата или дясната страна на вратата на съдомиялната машина. Телефонният номер е посочен в гаранционната книжка или на уебсайта: www.whirlpool.eu

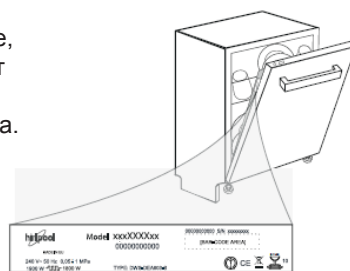

ТЕХНИЧЕСКИ СПЕЦИФИКАЦИИ

Техническите данни, които съдържат данни за консумацията на енергия, могат да бъдат изтеглени от уебсайта: docs.whirlpool.eu

400011262625B
06/2018 mk - Xerox Fabriano

