

## ПРОЧЕТЕТЕ ВСИЧКИ ИНСТРУКЦИИ ПРЕДИ УПОТРЕБА

Насоките за безопасност по-долу имат за цел да предотвратят непредвидени рискове или увреждане поради опасна или неправилна употреба на уреда.

Насоките са разделени в графи „ПРЕДУПРЕЖДЕНИЕ“ и „ВНИМАНИЕ“, както е описано по-долу.

### Съобщения за безопасност

 Този символ е използван за указване на фактори и употреби, които могат да донесат риск. Прочетете внимателно частта, обозначена с този символ и спазвайте инструкциите, за да избегнете рискове.

#### ПРЕДУПРЕЖДЕНИЕ

Показва, че неспазването на инструкциите може да причини сериозно нараняване или смърт.

#### ВНИМАНИЕ

Указва, че неспазването на инструкциите може да причини леко нараняване или да нанесе повреда на уреда.

## ВАЖНИ ИНСТРУКЦИИ ЗА БЕЗОПАСНОСТ

#### ПРЕДУПРЕЖДЕНИЕ

**За да се намали рискът от пожар, електрически удар, увреждане на имущество, нараняване на лица или смърт при употреба на продукта, спазвайте основни предпазни мерки за безопасност, включващи следното:**

### Деца в домакинството

Този уред не е предназначен за използване от хора (включително деца) с ограничени физически, сетивни или умствени способности или липса на опит и познания, освен ако не са наблюдавани или инструктирани относно употребата на уреда от лице, отговарящо за тяхната безопасност. Децата трябва да се наблюдават, за да се гарантира, че не си играят с уреда.

## За употреба в Европа:

Този уред може да се използва от деца на възраст над 8 години и лица с намалени физически, сетивни или умствени способности или липса на опит и знания, ако са под наблюдение или са получили инструкции относно употребата на уреда по безопасен начин, разбирайки възможните опасности. Деца не бива да си играят с уреда. Почистването и поддръжката не бива да се извършват от деца без надзор.

Деца под 3 години трябва да се държат далеч от уреда, освен ако не са под непрекъснато наблюдение.

## Монтаж

- Свържете се с оторизиран сервизен център преди да монтирате или премествате уреда, за да избегнете нараняване или повреждане на продукта при преместването му.
  - Когато местите уреда, внимавайте да не прищипете, смачкате или повредите захранващия кабел.
  - Уредът е тежък. За преместване и монтиране на уреда са необходими двама или повече човека, за да се предотврати повреждане на уреда или нараняване.
  - Преди употреба, погрижете се да свържете уреда към специален заземен електрически контакт, класифициран за употреба с уреда. Отговорност на потребителя е да подмени стандартния 2-зъбчат стенов контакт със стандартен 3-зъбчат стенов контакт.
  - Преди употреба, уредът трябва да бъде правилно монтиран, както е описано в настоящото ръководство. Ако уредът не е правилно заземен, може да настъпи електрически удар.
  - Не монтирайте уреда където има опасност той да падне. Уредът не е предназначен за употреба на кораби или самолети. Можете да направите справка в оторизиран сервизен център на LG за употреба според други специализирани условия.
  - Не пипайте механизмите за управление.
  - Монтирайте уреда там, където подът е здрав и равен. Уредът може да вибрира значително и дори може да падне, ако е монтиран върху нестабилна повърхност, причинявайки повреда или нараняване.
  - Пазете предната страна защитена, когато транспортирате уреда. Не качвайте уреда в камион с лицевата част напред. Панелът от закалено стъкло в предната част на уреда може да се счупи, да
- 4 причини повреда или нараняване.

- Заземете правилно уреда в съответствие с всички регулиращи кодекси и наредби. Спазвайте в детайли инструкциите за монтаж. Ако уредът не е правилно заземен, може да настъпи електрически удар.
- Монтирайте и съхранявайте уреда там, където няма да е изложен на температури под точката на замръзване или изложен на климатичните условия. Оставете уреда да се затопли до стайна температура преди употреба, ако е доставен през зимата или при температура под нулата.
- Не поправяйте и не сменяйте никоя част на уреда, не опитвайте да извършвате каквото и да било техническо обслужване, освен ако не е конкретно препоръчано в инструкциите за поддръжка от потребителя или в публикувани инструкции за ремонт от потребителя, които разбирате и за чието извършване имате нужните умения. Неспазването на това предупреждение може да причини сериозно нараняване, пожар, електрически удар или смърт.
- За да се намали риска от електрически удар, не монтирайте уреда във влажни пространства, като например баня. Неспазването на това предупреждение може да причини смърт, сериозно нараняване, пожар, електрически удар, деформация или неизправност на продукта.
- Отстранете всички опаковъчни елементи и изхвърлете по правилен начин всички материали от транспортирането. Неспазването на това може да доведе до изгаряния, пожар, експлозия или смърт.
- Свържете към правилно проектирана, защитена и оразмерена енергийна мрежа, за да избегнете претоварване на електрическата мрежа. Неправилните енергийни вериги може да се стопят, създавайки електрически удар и/или опасност от пожар.
- Ако захранващият кабел е повреден, той трябва да бъде подменен от производителя, от неговите сервизни агенти или от техник с подобна квалификация, за да се избегне опасност.
- Пазете всички опаковки далече от деца. Опаковъчният материал може да бъде опасен за деца. Има риск от задушаване.
- Не монтирайте близо до топлинен източник като например печка, фурна или нагревател. Неспазването на това предупреждение може да причини деформация на продукта, дим или пожар.
- Не поставяйте свещи, димящи материали или други запалими предмети върху уреда. Има вероятност от процапване на восък, дим или пожар.

- Отстранете всички защитни винилови покрития от уреда. Неспазването на това изискване може да доведе до повреждане на продукта, дим или пожар.
- Уредът се монтира в съответствие с националните разпоредби за електрически монтаж.

## **Експлоатация**

- Не позволявайте на деца да си играят върху или в уреда. Когато уредът се използва в близост до деца, необходимо е децата да бъдат наблюдавани отблизо.
- Не се катерете, не стойте и не се провесвайте на вратата на уреда или на рафта, или където и да било във вътрешността на уреда. Уредът може да се преобърне или да се повреди, или да настъпи друга повреда или нараняване.
- Не стъпвайте върху вратите към резервоарите за вода. Уредът може да падне и да причини повреда и нараняване.
- Не поставяйте тежки или опасни предмети върху уреда.
- Не слагайте живи животни във вътрешността на уреда.
- Не позволявайте на децата да влизат в уреда, когато той работи.
- В случай на протичане на газ (пропан/втечен пропан-бутан), осигурете достатъчна вентилация и се свържете с оторизиран сервизен център, преди да възобновите употребата на уреда. Не докосвайте и не разглобявайте електрическия контакт на уреда.
- Не използвайте и не поставяйте запалими вещества (химикали, лекарства, козметика и т.н.) в близост до уреда и не ги съхранявайте вътре в уреда. Не поставяйте уреда в близост до запалим газ.
- Изключете електричеството незабавно, ако чуете шум, усетите странен мирис или установите, че от уреда излиза дим.
- В случай на наводнение: не се приближавайте до уреда, когато основата му е потопена под вода. Свържете се със сервизния център. Има риск от електрически удар или пожар.
- Не използвайте омекотители за тъкани или продукти за премахване на статично електричество, освен ако са препоръчани от производителя на омекотителя за тъкани или продукта.
- Не слагайте ръцете си или тялото си близо до парна дюза по време на работа. Парата е гореща и може да причини нараняване.

- Не пъхайте предмети в парната дюза. Може да причини прекомерен шум и пожар.
- Не пийте вода от резервоарите за хранене с вода или дренаж.
- Не разглобявайте и не модифицирайте уреда.
- Не слагайте ръцете си, краката си или метални предмети под уреда.
- Не работете с уреда и не докосвайте хранящия кабел с мокри ръце.
- Пазете пръстите си далеч от местата, където могат да бъдат прищипани; луфтовете между вратата и шкафа по необходимост са малки. Бъдете внимателни, когато затваряте вратата и наблизо има деца.
- Този уред не е предназначен за използване от хора (включително деца) с ограничени физически, сетивни или умствени способности или липса на опит и познания, освен ако не бъдат наблюдавани или инструктирани относно употребата на уреда от лице, отговарящо за тяхната безопасност.
- Не поставяйте предмети, изложени на готварско олио, в уреда. Предмети, зацапани с готварско олио, може да предизвикат химическа реакция, която да причини запалване на заредените дрехи.
- Не сушете изделия, които преди това са били почистени, изпрани или накснати в газолин, разтворители за химическо чистене или други запалими или експлозивни вещества, или по тях има петна от такива вещества, тъй като те изпускат пари, които може да се запалят или експлодират.
- Не използвайте топлина за сушене на изделия, съдържащи порест каучук или други подобни материали със сходна текстура.
- Не отваряйте вратата по време на работа. Ефективността на уреда може да се повлияе неблагоприятно. Ако уредът бъде монтиран върху или близо до килим, кондензацията от изпуснат горещ въздух или пара може да зацапа или повреди килима.
- Не използвайте уреда за цели, различни от предназначението му. Повреди, причинени от използване на уреда за цели, различни от определените в настоящото ръководство за употреба, не се обхващат от гаранцията.

## **Поддръжка**

- Избърсвайте редовно чуждите тела (като прах и вода) от зъбците на щепсела и контакта. Не използвайте мокра или влажна кърпа, когато почиствате щепсела.

- Не използвайте уред за почистване на вътрешността. Не запалвайте свещ, за да отстранявате вътрешните миризми.
- Не пръскайте директно вода върху уреда, когато почиствате. Може да настъпи пожар или електрически удар.
- Избърсвайте вътрешността със суха кърпа след употреба.
- Почиствайте филтъра за влакна преди и след всяко зареждане.
- Не използвайте избелващо средство като кислородни или хлорни повърхностноактивни вещества за избелване върху външните части на уреда.
- Не използвайте остри предмети, когато почиствате или работите с механизмите за управление. Може да настъпи електрически удар.
- Пазете от удар с тежки предмети върху предния стъклен панел. Макар че е направен от закалено стъкло, панелът може да се счупи при силен удар и да причини нараняване.
- Пазете продукта от гризачи, насекоми и други чужди предмети. Те могат да повредят кабелите и да причинят пожар или електрически удар.

### **Изхвърляне**

- Преди уредът да бъде отстранен от употреба или изхвърлен, свалете вратата към отделението за сушене. Отрежете щепсела и унищожете частта с бутоните, за да предотвратите повторна употреба.

### **Техническа безопасност за употреба на уреда**

- При никакви обстоятелства не изрязвайте и не махайте заземяния зъбец от захранващия кабел. За да се предотврати телесно нараняване или повреда на уреда, захранващият кабел трябва да се включи в правилно заземен контакт.
- Този уред трябва да се включи в заземен контакт 220-240 VAC, 50-Hz, защитен със стопяем предпазител 15A или електрически прекъсвач. Неспазването на тези инструкции може да доведе до пожар, експлозия или смърт.
- Този уред трябва да се включи в правилно заземен контакт. Може да настъпи електрически удар, ако уредът не е правилно заземен. Стенният контакт и мрежата трябва да се проверят от квалифициран електротехник, за да е сигурно, че контактът е правилно заземен. Неспазването на тези инструкции може да създаде опасност от електрически удар и/или опасност от пожар.

- Монтирайте уреда там, където щепселът е лесно достъпен. Изключете от контакта, когато не използвате уреда, за да избегнете риск от пожар или електрически удар.
- Изключете от контакта преди демонтаж или ремонт, за да избегнете риска от електрически удар.
- Уредът следва винаги да се включва в отделен електрически контакт, който има номинално напрежение, съответстващо на заводската табелка с технически данни. Това осигурява най-добра ефективност и предпазва от претоварване на домашните електрически мрежи, което би довело до прегряване на кабелите и опасност от пожар.
- Не използвайте удължаващ кабел за свързване към контакта. В противен случай може да възникне пожар или електрически удар.
- Никога не изключвайте уреда като дърпате кабела. Хванете здраво щепсела и издърпайте от контакта. Кабелът може да се повреди и да доведе до риск от пожар и електрически удар.
- Свържете се незабавно с LG или квалифициран персонал по ремонта или сменете всички захранващи кабели, които са протрити или по друг начин повредени. Не използвайте кабел, по който има цепнатини или повреда от износване по дължината му или в краищата. Кабелът може да се стопи и да причини електрически удар и/или опасност от пожар.
- Когато монтирате или местите уреда, внимавайте да не прищипете, смачкате или повредите захранващия кабел. Това ще предотврати нараняване и повреда на уреда от пожар и електрически удар.

## **Инструкции за заземяване**

- Неправилното свързване на проводника за заземяване на оборудването може да доведе до риск от електрически удар. Консултирайте се с квалифициран електротехник или лице от сервизния персонал, ако имате съмнения дали уредът е правилно заземен.
- Този уред трябва да бъде заземен. В случай на неизправност или повреда, заземяването ще намали риска от електрически удар, като предостави на електрическия ток пътя на най-малкото съпротивление.
- Този уред трябва да е оборудван със захранващ кабел с проводник за заземяване на оборудването и със заземяващ щепсел. Щепселът трябва да бъде включен в подходящ контакт, който е правилно монтиран и заземен в съответствие с всички местни кодекси и наредби.

- Не изменяйте доставения с оборудването щепсел. Ако той не е подходящ за контакта, квалифициран електротехник трябва да монтира подходящ контакт.
- Уредът трябва да се свърже към заземена постоянна електрическа инсталация или заземяващият проводник да се прокара с електрическите проводници и да се свърже към клемата за заземяване на уреда или за отвеждане до уреда. Възможно е да настъпи електрически удар, ако уредът не е правилно заземен.

## ГРИЖА ЗА ОКОЛНАТА СРЕДА

### Изхвърляне на стария ви уред



- Символът със зачертания контейнер показва, че излезлите от употреба електрически и електронни продукти (ИУЕЕО) трябва да се изхвърлят отделно от битовите отпадъци.
- Старите електрически продукти могат да съдържат опасни вещества и правилното изхвърляне на Вашия уред ще помогне за предотвратяване на негативните последици за околната среда и човешкото здраве. Вашият стар уред може да съдържа части за многократна употреба, които биха могли да бъдат използвани за ремонт на други продукти, както и други ценни материали, които могат да бъдат рециклирани с цел запазване на ограничените ресурси.
- Можете да занесете Вашия уред в магазина, от който сте го закупили или можете да се свържете с местната агенция за отпадъците, за да получите информация за най-близкия разрешен пункт за събиране на ИУЕЕО. За най-актуална информация за Вашата държава, моля, проверете в [www.lg.com/global/recycling](http://www.lg.com/global/recycling).

### Уредът съдържа флуорирани парникови газове

R134a (GWP: 1430): 0,155 кг / 0.222 т CO<sub>2</sub>-екв. Херметично затворена.



## Части и спецификации

### Изглед отпред

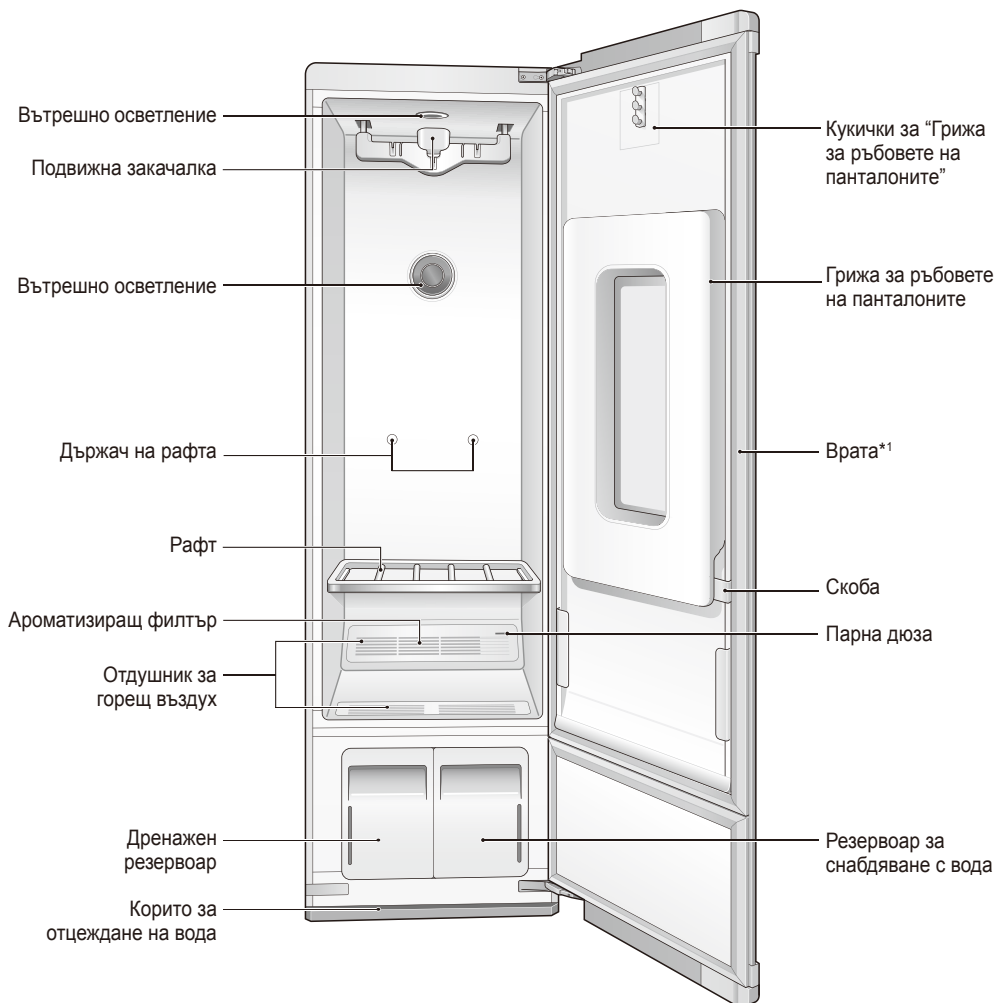

\*1:Посоката на отваряне на вратата може да се обърне от монтажника, така че да пасва на мястото на монтиране.

## Спецификации

Външният вид и спецификациите, посочени в настоящото ръководство, може да варират поради постоянни подобрения на продукта.

Модел	S3*F*
Електрически изисквания	Моля, вижте стикера с експлоатационни характеристики на продукта за подробна информация
Размери	445 мм (Ш) X 585 мм (Д) X 1850 мм (В), 1010 мм (Д при отворена врата)
Тегло на продукта	83 кг
Разход на енергия	1700–1900W
Максимален капацитет	4 изделия

## Акcesoари

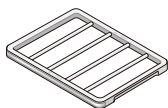

Рафт



Корито за отцеждане на вода



2 броя закачалки\*1

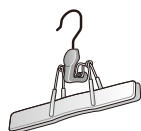

Закачалка за панталони\*1

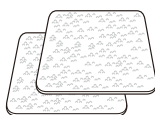

2 броя подложки против хлъзгане

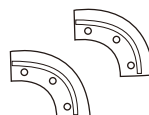

2 броя задни капаци



Комплект срещу преобръщане



Гаечен ключ



2 броя капаци за панти

\*1: Може да се използва обикновена метална/пластмасова закачалка, ако куката е с дебелина по-малко от 4 мм. Куката трябва да пасва удобно във вдлъбнатината на подвижната закачалка. Ако вдлъбнатината е твърде хлабава, това може да доведе до вибрация, шум и увреждане на дрехите.

## ЗАБЕЛЕЖКА

- Свържете се с магазина, откъдето е закупен уредът или с Обслужване на клиенти на LG, ако има повредени или липсващи акcesoари.
- За вашата безопасност и за по-дълъг жизнен цикъл на продукта, използвайте само оторизирани компоненти. Производителят не отговаря за неизправността на продукта или произшествия, причинени от употребата на отделно закупени неоторизирани компоненти или части.

## Изисквания по отношение на мястото за монтаж

Преди да монтирате уреда, проверете следната информация, за да се уверите, че уредът ще бъде монтиран на правилно място.

### Място на монтиране

- Заземен електрически контакт, разположен на разстояние до 61 см от страни на уреда.
- Твърд под за опора на общото тегло на уреда от 83 кг. Следва да се вземе под внимание и комбинираното тегло на всички други перални уреди.
- Подът трябва да е равен, с максимален наклон от 2,5 см под уреда. Ако наклонът е по-голям от 2,5 см, уредът не може да се нивелира правилно.
- Уверете се, че когато уредът е монтиран, той е леснодостъпен за техник в случай на повреда.
- Не инсталирайте уреда на място, където ще бъде изложен на вода и/или климатични условия. Неспазването на това предупреждение може да доведе до електрически удар, нараняване, увреждане на продукта или неизправност.
- Не монтирайте уреда върху куха или гъвкава платформа. В противен случай може да настъпят прекомерен шум и вибрации и да доведат до повреда или нараняване, ако уредът се преобърне.

### Отстояния

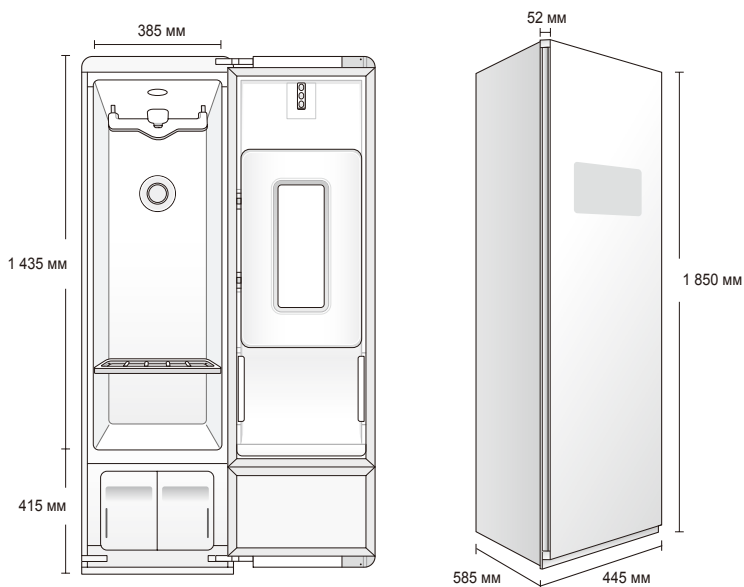

## Препоръчителни разстояния при монтажа

Препоръчват се следните отстояния за уреда. Макар че уредът е тестван за отстояния от 3 см от страни и отзад, препоръчителните отстояния следва да се вземат под внимание по следните причини:

- Оставете най-малко 46 см отпред за отваряне на вратата.
- Оставете най-малко 5 см от двете страни и между задната страна на уреда и стената.
- Оставете най-малко 20 см между горната част на уреда и тавана.
- Ако уредът е твърде близо до съседни предмети, ефективността може да се понижи и да се увеличи разходът на енергия.
- Следва да се вземе предвид допълнително пространство от всички страни на уреда, за да се намали пренасянето на шум.

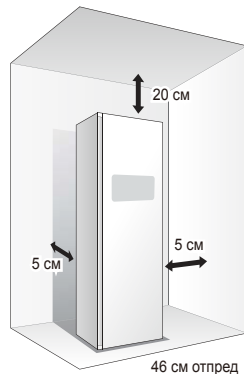

## Отстояния при монтиране в ниша или килер

Следва да има поне малко пространство около уреда (или който и да било друг уред), за да се избегне допир със стените, мебелите, или други уреди по време на употреба. Оставете минимум 3 см от всички страни на уреда, за да избегнете посилен шум или повреда.

- За монтиране в килер с врата са необходими минимални вентилационни отвори в горната част и долната част на вратата. Допустими са врати със жалузи с еквивалентни вентилационни отвори.
- Минималният вентилационен отвор за вградена инсталация е 200 cm<sup>2</sup>.

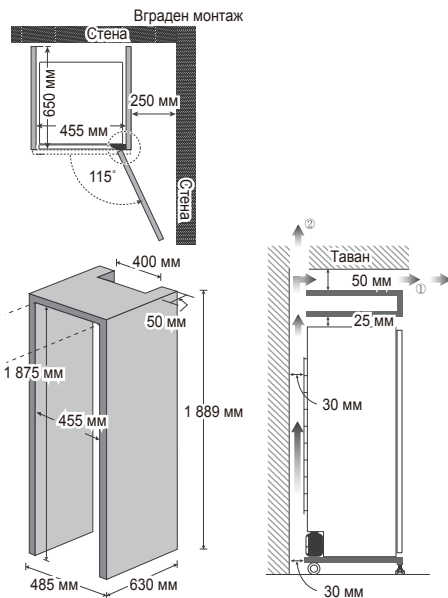

## Вентилационни изисквания за килер

Килерите с врати трябва да имат горен и долен вентилационен отвор, за да се предотврати събиране на топлина и влага в килера.

В показания пример се използват вентилационни решетки във вратата.

- Един горен вентилационен отвор с минимален отвор  $310 \text{ cm}^2$  трябва да се направи не по-ниско от  $185 \text{ cm}$  над пода.
- Един долен вентилационен отвор с минимален отвор  $155 \text{ cm}^2$  трябва да се направи не по-високо от  $30,48 \text{ cm}$  над пода.

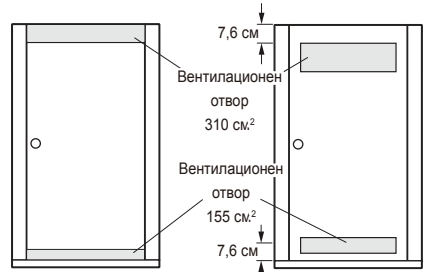

Вентилационни изисквания за вратата на килера

## Свързване с електрическата мрежа

- Монтирайте там, където има лесно достъпен контакт.
- Използвайте отделен, заземен контакт: 220-240 волта, 50 Hz, AC, 8 Amps минимум.

### ⚠ ПРЕДУПРЕЖДЕНИЕ

- Не включвайте няколко уреда в един и същ електрически извод. Претоварването на вътрешната електрическа инсталация може да причини опасност от пожар.
- За да намалите риска от електрически удар, не монтирайте уреда на мокро или влажно място.

## Околна температура

- Температурата трябва да е между  $10^{\circ}\text{C}$  и  $35^{\circ}\text{C}$ .
- Ако околната температура е твърде ниска или висока, може да повлияе неблагоприятно на ефективността.
- Не монтирайте на пряка слънчева светлина или където температурата може да падне под  $0^{\circ}\text{C}$ .

## Разопаковане на уреда

### Отстраняване на кашоните и транспортните материали

Разопакувайте уреда от кашоните, после махнете всички ленти и временни етикети от уреда.

- Не отстранявайте предупредителните етикети, етикета с модела и серийния номер или етикета с технически данни, намиращи се под предната част на уреда.

### ⚠ ПРЕДУПРЕЖДЕНИЕ

- Уредът следва да бъде разопакован и преместван от двама или повече човека. Неспазването на това изискване може да доведе до сериозно нараняване от преобръщане на уреда.

### ⚠ ВНИМАНИЕ

- Не използвайте остри инструменти, алкохол за разтривки, запалими течности или абразивни почистващи средства за премахване на ленти или лепило. Тези продукти могат да увредят повърхността на уреда.

### ЗАБЕЛЕЖКА

- Остатъците от ленти или лепило могат да се премахнат лесно и чрез втриване на малко количество течен сапун за съдове върху лепилото. Избършете с топла вода и подсушете.

## Преместване на уреда

Използвайте колелата ❶ в долната част на уреда, за да преместите уреда. Избутайте уреда бавно с ръце приблизително по средата на предната част.

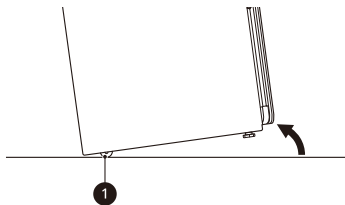

### ⚠ ВНИМАНИЕ

- Дръжте уреда изправен, когато го местите. Ако поставите уреда легнал на страни, охладителят може да протече и да причини неизправност.

## Нивелиране на уреда

### Проверка на нивото

Нивелирането на уреда предотвратява ненужен шум, вибрации и движение. Проверете дали уредът е идеално нивелиран след като бъде монтиран.

### Регулиране и нивелиране на уреда

### ⚠ ПРЕДУПРЕЖДЕНИЕ

- Уредът е тежък. За нивелирането му са необходими двама или повече човека. Неспазването на това изискване може да причини сериозно нараняване или смърт.

1 Поставете уреда на окончателното му място и се уверете, че е равен.

- Всички нивелиращи крачета трябва да са стъпили здраво на земята. Леко бутнете ъглите на уреда, за да се уверите, че не се клати. Уверете се, че няма пролуки между предните нивелиращи крачета и пода.

2 Използвайте гаечния ключ (включен в опаковката на уреда) за завъртане на нивелиращите крачета.

- Отвинтете предните крачета, за да повдигнете уреда или завинтете предните крачета, за да го снижите. Ако не можете да нивелирате уреда само с предните крачета, монтирайте двете задни крачета, като наклоните уреда. Не слагайте уреда легнал на пода, за да монтирате нивелиращите крачета.
- Повдигнете или снижете уреда с помощта на нивелиращите крачета, докато уредът се изравни от едната до другата страна и от предната до задната страна.

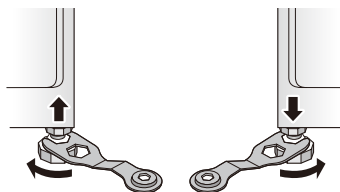

### ⚠ ВНИМАНИЕ

- Уверете се, че всички нивелиращи крачета са здраво опрени към пода. Ако уредът се използва без да е нивелиран, той може да падне и да причини нараняване, повреда или неизправност.
- Регулирайте нивелиращите крачета само доколкото е необходимо да изравните уреда. Удължаването на нивелиращите крачета повече от необходимото може да причини вибриране на уреда.

3 Когато уредът е напълно стабилен и всички крачета са стъпили здраво на пода, затегнете заключващите гайки ❶.

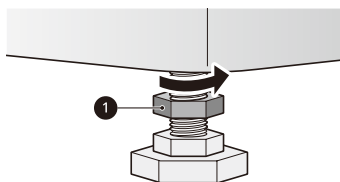

## Обръщане на вратата

Посоката на отваряне на вратата може да се обърне. Това следва да се извърши от монтажника по време на монтирането, по желание.

### ЗАБЕЛЕЖКА

- Ако посоката на отваряне на вратата трябва да се обърне след монтажа, свържете се с центъра за информация за клиента на LG.

## Използване на подложки против хлъзгане

Подложките против хлъзгане предпазват уреда от клатене или изместване, когато отваряте или затваряте вратата.

- 1 Почистете пода, за да прикрепите подложките против хлъзгане.
  - Използвайте суха кърпа, за да премахнете и почистите чужди предмети или влага. Ако остане влага, подложките против хлъзгане могат да се приплъзнат.
- 2 Настройте нивото след поставяне на уреда в мястото за монтаж.
- 3 Поставете залепващата страна ❶ на подложките против хлъзгане на пода.

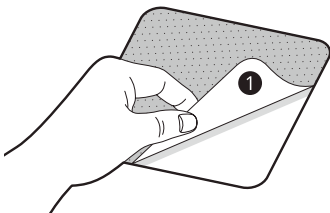

- 4 Поставете уреда върху подложките против хлъзгане.
  - Не прикрепяйте залепващата страна ❶ на подложките против хлъзгане към краката на уреда.

- 5 Проверете отново изравняването на уреда.
  - Леко натиснете или разклатете горните краища на уреда, за да се уверите, че не се клати. Ако уредът се клати, нивелирайте го отново.

### ЗАБЕЛЕЖКА

- Подложките може да оставят лепкава следа, когато бъдат премахнати. Остатъкът може да се премахне с алкохол.

## Монтиране на устройството срещу преобръщане

Монтирайте устройството срещу преобръщане, включено в опаковката на уреда, за да намалите риска от преобръщане.

- Вижте инструкциите, предоставени с комплекта срещу преобръщане, за правилно монтиране на устройството срещу преобръщане.
- Не работете с уреда, без да е поставено на мястото му и включено устройството срещу преобръщане.
- Проверете дали устройството срещу преобръщане е правилно монтирано. Когато уредът е в окончателното си положение, уверете се, че приспособлението за регулиране на плъзгача върху кордата е регулирано така, че в кордата да има около 2,5 см неопъната част.
- Ако устройството срещу преобръщане не е правилно монтирано, уредът може неочаквано да се преобърне от дете или възрастен, който застане, седне, облегне се или постави прекомерна тежест върху отворена врата или вътрешните части.
- Използването на устройството срещу преобръщане не изключва преобръщането на уреда, когато той не е правилно монтиран.

## Монтаж на коритото за отцеждане на вода

Преди употреба на уреда, поставете коритото за отцеждане на вода в долната част на уреда.

- 1 Хванете коритото така, че стрелката и буквата върху предната част на коритото да сочат нагоре.
- 2 Пъхнете първо едната страна на коритото, после другата. Бутнете навътре коритото, докато влезе изцяло.

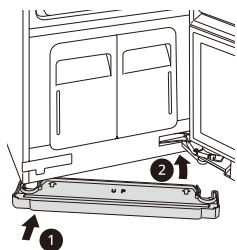

- 3 За да го извадите, издърпайте едната страна, после другата.
  - Ако коритото събере вода, извадете го и изпразнете водата. След като го изпразните, поставете го отново на мястото му.

### ВНИМАНИЕ

- Не работете с уреда без да сте монтирали коритото за отцеждане на вода. В противен случай, може да протече вода и да причини повреда.

## Монтиране на капачите

- 1 Изравнете издатините на капака с дупките в горния ъгъл на кутията на уреда и натиснете капака, докато влезе на място.
- 2 Повторете с втория капак в другия ъгъл.

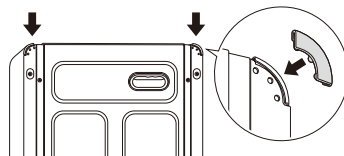

## Монтиране на капачите на пантите

- 1 Отворете вратата на уреда.
- 2 Натиснете капака за пантата върху горната панта, като извитият му ръб трябва да е в отдалечения от пантата край.

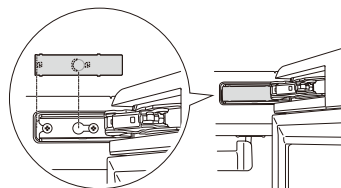

- 3 Повторете с втория капак за панта върху долната панта.



## Преглед на експлоатацията на уреда

### Използване на уреда



#### 1 Подготовка на изделията.

- Първо изперете изделията, ако е необходимо.
- Не слагайте изделия, които са чувствителни на топлина или изделия, които могат да се повредят от излагането им на вода.
- Поставете изделията на закачалки или на рафта.
- Закопчайте копчетата и затворете циповете, за да не се измъкват изделията от подвижните закачалки и да се предотврати повреждането им.



#### 2 Почистете филтъра за влакна, сменете листа в ароматизирания филтър.

- Повдигнете филтъра и отстранете влакната от последното зареждане за по-бърза и по-ефективна работа. Сложете отново филтъра, като проверите подравняването, когато затваряте решетката. Не работете с уреда без филтърът за влакна да е на мястото си. Ако използвате лист за омекотяване на тъкани в ароматизирания филтър, сменяйте го след всяко ползване.

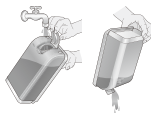

#### 3 Проверете резервоарите за вода.

- Напълнете резервоара за снабдяване с вода, ако е необходимо. Изпразнете резервоара за отцеждане на вода, ако е необходимо. Използвайте чиста чешмяна вода в резервоара за снабдяване с вода за по-добра ефективност и по-дълъг жизнен цикъл на уреда. Не използвайте дестилирана вода и не използвайте повторно вода от резервоара за отцеждане.



#### 4 Зареждане на уреда.

- Обърнете внимание на етикетите за грижи за тъканите и избора на програма. Ако дрехите не са подходящи за избраната програма, те може да се свият или да се повредят сериозно.
- Извадете всички празни закачалки, за да избегнете шум, триене и повреда на облеклото.



#### 5 Включете уреда.

- Докоснете бутон **Power**, за да включите уреда.

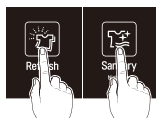

#### 6 Избиране на програма.

- Докоснете бутон за избор на програма, за да изберете желаната програма и настройки.



## 7 Започнете програмата.

- Докоснете и задръжте бутон **Start/Pause**, за да започнете програмата. Можете да спрете програмата в пауза по всяко време, като докоснете отново бутон **Start/Pause**. Рестартирайте програмата до 14 минути след спирането ѝ в пауза или уредът ще се изключи и настройките ще се изчистят. Не отваряйте вратата по време на програма. Ако от отворената врата излезе пара или горещ въздух, може да се събере кондензация по пода или стените и да ги повреди или да се образува мухъл.

## ВНИМАНИЕ

- Не отваряйте вратата по време на експлоатация. Има риск от изгаряния или нараняване от излизания горещ въздух или пара.
- Не позволявайте от уреда да излиза пара или горещ въздух по време на експлоатация. Отварянето на вратата по време на експлоатация също засяга ефективността, удължава времето за стилизиране и води до кондензиране и събиране на вода по пода.

## 8 Край на програмата.









Извадете изделията, когато програмата завърши. Оставете вратата отворена, за да може да излезе горещият въздух. Вътрешното осветление се изключва след 1,5 минути, ако оставите вратата отворена.

## Подготовка на зареждането

### Проверка на етикетите за грижа за тъканите

Повечето артикули облекло имат етикети за тъканите, които включват указания за правилни грижи. По-долу са някои от символите, които се отнасят до избирането на подходящите изделия за уреда.

### Символи върху етикетите за грижа

Етикет	Значение	Проверка
	Ръчно пране	✓
	Машинно пране, нормален цикъл	✓
	Устойчиво на намачкване/гънки	✓
	Фини/деликатни	✓
	Не изпирай	✓*1
	Нормално	✓
	Устойчиво на намачкване/гънки	✓
	Фини/деликатни	✓
	Да не се суши в барабанна сушилня	✓
	Да не се суши	НЕ
	Сушене на простор	✓
	Мокро сушене	✓
	Хоризонтално сушене	✓
	Висока	✓
	Средна	✓
	Ниска	✓
	Да не се нагрява/суши на въздух	НЕ

\*1: Някои изделия, като кожа с косъм и кожа, за които на етикета е указано да не се перат, могат да се използват с уреда.

### Сортиране на изделията

- За най-добри резултати от грижите за тъкани, винаги обработвайте заедно тъканите със сходни изисквания за грижи.
- Различните тъкани имат различни изисквания за грижи, а някои тъкани не могат да се обработват в някои програми или следва да се обработват отделно.

### Проверка на изделията преди зареждане

Някои изделия не са подходящи за употреба в уреда. Използването на неправилна програма за изделията може да доведе до повреждане на тъканите.

- Проверете всички джобове, за да се уверите, че са празни. Предмети като щипки, кибрит, химикалки, монети и ключове могат да увредят уреда, както и дрехите ви.
- Не слагайте изделия, които са чувствителни на топлина или не са подходящи за пране с вода в програмите на стилизатора, които използват пара. Използвайте само програмата **Gentle Dry**.
- Кожа с косъм, кожа (само 100% естествена кожа) следват да се обработват с програмата **Fur/Leather Care**. Тази програма може да бъде изтеглена.
- Изпирайте силно замърсените или дрехи с петна по тях, преди да ги сложите в уреда. Уредът няма изпираща функция. Замърсяването или петната могат да се пренесат по останалите дрехи по време на програмите.
- Обработвайте изделията с неприятна миризма в отделно зареждане. Миризмите могат да се пренесат по другите дрехи по време на програмите.
- Облеклото следва да се притегне добре, със закопчани ципове и закопчани копчета, за да не изпадат от подвижните закачалки по време на програмата.
- Не слагайте много мокри изделия за сушене в уреда. Изтръскайте или изстискайте излишната вода, преди да сложите изделията за сушене в уреда. Ако в уреда се събере голямо количество вода, може да се влоши ефективността на стилизирането или уредът да се повреди.

## Проверка на филтрите преди всяко зареждане

### Проверка на филтъра за влакна

Погрижете се филтърът винаги да е чист преди да започнете ново зареждане. Задръстеният филтър за влакна ще увеличи времето за стилизиране.

- 1 Отворете предната решетка ❶ и извадете филтъра за влакна ❷.

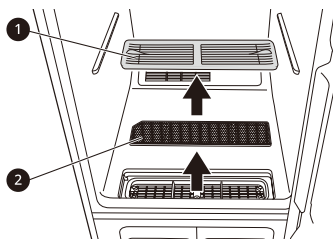

- 2 Изчеткайте филтъра за влакна с мека четка или го почистете с прахосмукачка.

- Ако филтърът е скъсан или повреден, сменете го с нов.

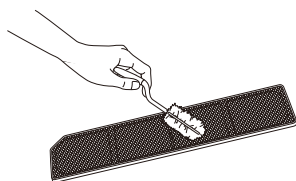

- 3 Сложете филтъра отново на мястото му.

### ⚠ ВНИМАНИЕ

- Проверете дали страните са правилно подравнени, когато поставяте предната решетка.

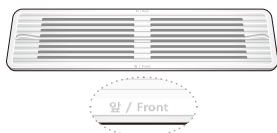

## Смяна на ароматизиращ лист

Използвайте сушилнен омекотяващ лист за тъкани, за да добавите освежаващ аромат към изделията. Сменяйте омекотяващия лист за тъкани след всяка употреба.

- 1 Извадете ароматизиращия филтър от уреда.

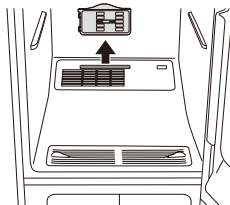

- 2 Отворете ароматизиращия филтър и поставете сушилнен омекотяващ лист за тъкани ❶ в него.

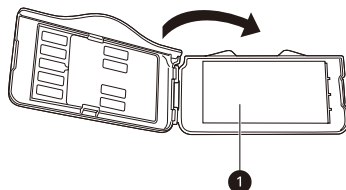

- 3 Затворете ароматизиращия филтър и го поставете обратно в уреда.
  - Поставете ароматизиращия филтър по посоката на стрелката. Можете да регулирате отвор на ароматизиращия филтър с помощта на регулиращия лост. Колкото по-отворен е филтърът, толкова по-наситен става ароматът.

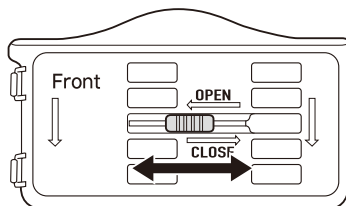

- 4 Когато програмата завърши, извадете ароматизиращия филтър и изхвърлете омекотяващия лист за тъкани.

### ЗАБЕЛЕЖКА

- Пръснете 4-5 пъти от парфюма върху памучен тампон и после го поставете в държача на ароматизатора. (Силата на аромата може да варира в зависимост от парфюма.)

## Проверка на резервоарите за вода

Проверете водата в резервоарите за вода преди да използвате уреда. Уредът не работи без вода. Дренажният резервоар следва да се изпразва преди всяка употреба.

- 1 Дръпнете ръчката на резервоара напред и после извадете резервоарите от уреда. Проверете нивото на водата в резервоарите.

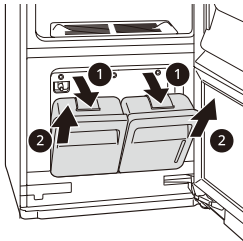

- 2 Погрижете се да напълните резервоара за снабдяване с вода.
- Пълният резервоар за снабдяване с вода може да се използва приблизително четири пъти, в зависимост от използваните програми.
  - Използвайте чиста чешмяна вода или бутилирана вода за най-добра ефективност и по-дълъг жизнен цикъл на продукта. Не използвайте дестилирана вода и не използвайте повторно вода от дренажния резервоар.
  - Първият път, когато се използва уредът, се използва 2/3 от водата в пълния с вода резервоар. По-малко вода се използва в следните програми.

## ⚠ ВНИМАНИЕ

- Използвайте само вода, когато пълните резервоара за снабдяване с вода. Всякакви други вещества, като почистващ препарат или омекотител за тъкани, може да повредят уреда.
  - Използвайте само чиста чешмяна вода или бутилирана вода. Чуждите материали във водата могат да съкратят жизнения цикъл на уреда.
  - Не използвайте дестилирана вода. Сензорът за водата може да не работи.
  - Не използвайте повторно водата от дренажния резервоар, за напълване на резервоара за снабдяване с вода.
- 3 Погрижете се дренажният резервоар да е празен.
- 4 Дренажният резервоар ще се напълни след около три ползвания. Резервоарът се пълни по-бързо по време на програмите за стилизиране. Уредът не работи, ако дренажният резервоар е пълен.
- С времето може да настъпи известно обезцветяване на дренажния резервоар. Това е нормално и няма да повлияе ефективността на уреда.

## Зареждане на уреда

### ⚠ ПРЕДУПРЕЖДЕНИЕ

- Запалими предмети, като запалки или кибрити, могат да се запалят и да причинят пожар, експлозия или смърт.
- Никога не стилизирайте дрехи, които са били изложени на нафта, газолин или други запалими вещества. Неспазването на това условие може да доведе до пожар, експлозия или смърт.

## Избиране на стилизиращ метод, подходящ за вашите изделия

Изделие	Как да го стилизирате
Сако, блейзер	Подвижна закачалка
Палто, яке (късо)	
Палто (дълго)	
Рокля (дълга)	Подвижна закачалка (отстранете рафта)
Рокля (къса)	

Изделие	Как да го стилизирате
Пола	Подвижна закачалка
Леко одеяло, завивка	
Бебешко одеяло	
Панталони (без ръб)	
Къси панталони	
Детско облекло	
Шал	Подвижна закачалка или рафт
Вратовръзка	
Плетен шал	
Фино бельо	Подвижна закачалка или рафт (ако са деликатни тъкани)
Риза, блуза	
Панталони (с ръб)	Грижа за ръбовете на панталоните
Каскет, шапка	Рафт
Плюшени играчки	
Възглавница	
Пуловер	
Трикотаж	
бебешки дрехи	

## Подвижна закачалка

Окачете дрехите на подвижната закачалка с помощта на предоставените с уреда закачалки или използвайте каквато и да било пластмасова или метална закачалка, която да пасва удобно във вдлъбнатините на подвижната закачалка.

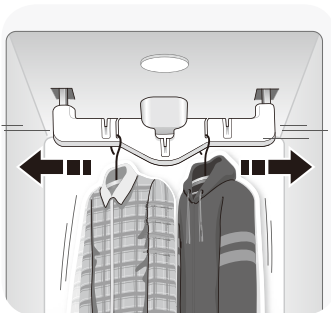

- Използвайте подвижната закачалка за костюми, палта, якета, блузи, рокли, поли и панталони, които не изискват ръб. За да направите ръбове на панталоните, използвайте програмата за грижа за ръбовете на панталоните.
- Всичко, което може да се помести безопасно на закачалка и да се суши, без да останат белези от закачалката или друга повреда, може да се постави на подвижната закачалка.
- Стилизирайте пуловерите или трикотажните изделия върху рафта, за да избегнете белези от закачалка.
- Подредете дрехите така, че да не докосват страните или задната страна на кутията на уреда, ако е възможно. По вътрешната повърхност на кутията на уреда може да се образува кондензация и изделията, допиращи се до повърхността, може да останат влажни в края на програмата. Окачете по-големите изделия на диагоналните вдлъбнатини върху подвижната закачалка.
- Подвижната закачалка ще се движи дори когато рафтът не се използва.

## ⚠ ВНИМАНИЕ

- Отстранете празните закачалки от подвижната закачалка и ги поставете на рафта, преди да започнете програмата. Празните закачалки може да причинят ненужен шум, триене и повреждане на тъканите.
- Не се облягайте на подвижната закачалка и не я дърпайте.
- Окачете закачалките в една и също посока на подвижната закачалка, за да не се блъскат една в друга.
- Не позволявайте на деца да играят с или да се провесват на подвижната закачалка. Уредът може да се преобърне, да доведе до повреда или нараняване.

## Използване на подвижната закачалка

- 1 Поставете закачалките в прорезите и дръпнете надолу, за да закрепите добре куката.
  - Куките трябва да пасват удобно в прорезите, за да се предотврати шум, вибрации или повреждане на изделията по време на експлоатация.

## 2 Използвайте диагоналните прорези ② и ④ за обемисти изделия.

- Не използвайте диагонални и стандартни прорези по време на една и съща програма. Закачалките може да се удрят една в друга и да повредят дрехите.

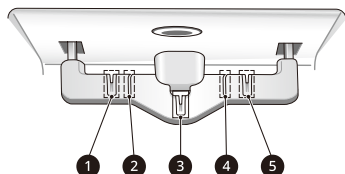

## 3 Не слагайте прекалено много изделия.

- Колкото по-малко са изделията, толкова по-ефективно ще бъде стилизирането. Изделия, които докосват страните на кутията на уреда, може да прихванат кондензация от кутията и да не се стилизират напълно.

### Как се използват закачалките

Закачалките, които се доставят с уреда, са само за употреба с уреда. Всички пластмасови или метални закачалки, които имат куки с дебелина по-малко от 4 мм и прилягат удобно във вдлъбнатините на подвижната закачалка, могат да се използват в уреда.

- Не използвайте закачалките с вълнени, трикотажни изделия или деликатно бельо. Дрехите може да се разтеглят или по тях да останат белези от закачалките.
  - Може да се появят гънки в задната част на яката на някои дрехи.
  - За големи или обемисти изделия, използвайте диагоналните прорези в подвижната закачалка.
  - Отстранете празните закачалки или ги съхранявайте на рафта по време на експлоатацията.
  - Закопчайте копчетата и циповете на окачените дрехи, за да не изпаднат от закачалките по време на експлоатацията. Затегнете областта около врата с памучна връв, ако няма копче или цип.
  - Отстранете или приберете рафта, когато окачвате по-дълги изделия, така че да не се намачкат.
- ## 1 Изберете подходящата закачалка.
- Изберете закачалка от уреда, която отговаря на изделието, което ще окачвате.

## 2 Закопчайте копчетата и циповете на всички дрехи и ги окачете на закачалките.

- Това помага за предотвратяване изпадането на дрехите или намачкването им по време на програмата. Ако дрехата няма копчета или цип, закопчайте я с памучна връв около областта на яката.



## 3 Поставете закачалките в прорезите на подвижната закачалка.



### Закачалка за панталони

Поставете панталоните върху подвижната закачалка или в отделението за грижа за ръбовете на панталоните, в зависимост от това, дали поддържате ръбовете на панталоните.

- Окачването на панталоните на подвижната закачалка може да редуцира ръбовете на крачолите на панталоните.
- За да запазите ръбовете на крачолите на панталоните, използвайте отделението за грижа за ръбовете на панталоните.
- Панталоните следва да не са по-широки от 96 см или по-дълги от 110 см, за да се поместят в отделението за грижа за ръбовете на панталоните. Ако панталоните са твърде големи, използвайте подвижната закачалка.
- Съдържанието на тъканите на облеклата влияе върху степента на редуциране на гънките.
- Използвайте изтеглена програма по подразбиране за допълнителни грижи за панталони за най-ефективно премахване на гънките на панталони.

## Отваряне и затваряне на закачалката за панталони

- 1 За да отворите, сгънете закачалката надолу към планките на закачалката, за да отключите и разделите планките.

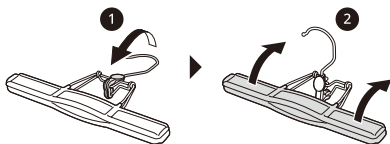

- 2 След като пхнете панталоните между планките, притиснете планките и завъртете куката нагоре, за да заключите планките на мястото си.

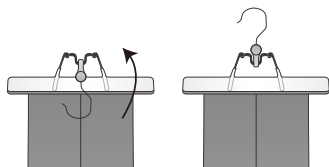

## Окачване на панталоните на закачалката за панталони

- 1 Отстранете всички предмети от джобовете на панталоните и закопчайте задните джобове.
- 2 Сгънете панталоните по линиите на ръбовете (или където трябва да бъдат ръбовете) и прикрепете закачалката за панталони към краищата на крачолите на панталоните.

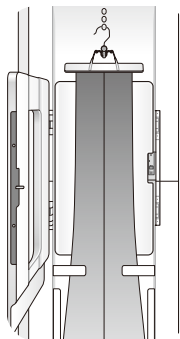

- 3 Дръпнете леко страните на крачолите на панталоните. Уверете се, че панталоните са опънати добре в закачалката, без гънки и че няма да изпаднат от закачалката по време на програмата.

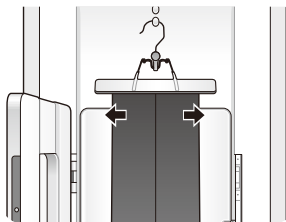

- 4 Поставете закачалката за панталони на подвижната закачалка или в отделението за грижа за ръбовете на панталоните.



## Грижа за ръбовете на панталоните

Окачете дрехите в отделението за грижа за ръбовете на панталоните като използвате закачалката за панталони, предоставена с уреда или която и да е закачалка, която пасва в кукиите над вратата към отделението за грижа за ръбовете на панталоните.

### ⚠ ВНИМАНИЕ

- Не облягайте и не провесвайте тежки предмети на вратата на отделението за грижа за ръбовете на панталоните. Уредът може да се преобърне и да се повреди или да причини нараняване.
- Не позволявайте на деца да играят с или да се провесват на вратата на отделението за грижа за ръбовете на панталоните. Уредът може да се преобърне и да се повреди или да причини нараняване.



- Пазете пръстите си от местата, където могат да бъдат прищипани, когато затваряте вратата на отделението за грижа за ръбовете на панталоните. Наглеждайте децата в близост, за да предотвратите наранявания.

- 1 Отворете отделението за грижа за ръбовете на панталоните, като натиснете иконката отстрани.

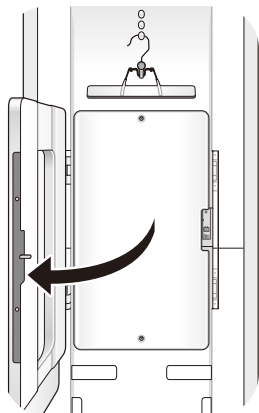

- 2 Окачете закачалката за панталони на куката над отделението за грижа за ръбовете на панталоните, която най-добре пасва на дължината на панталоните за гладене.

- Ако панталоните са по-дълги, използвайте по-високите куки, за да не допират панталоните до пода на кутията на уреда.

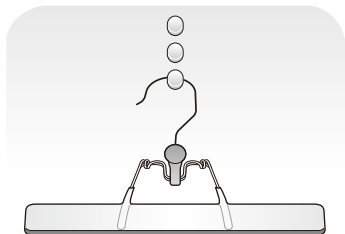

- Панталоните следва да не са по-широки от 96 см или по-дълги от 110 см. Проверете размера на панталоните преди да използвате отделението за грижа за ръбовете на панталоните. Ако панталоните са твърде големи, използвайте подвижната закачалка.

- 3 Уверете се, че панталоните са провесени изправени.

- Проверете ръбовете на крачолите, за да се уверите, че са подравнени. Фиксирайте панталоните с 2 щипки, преди да затворите отделението за грижа за ръбовете на панталоните. Ако крачолите на панталоните не са подравнени правилно или панталоните не са провесени изправени, по ръбовете на панталоните може да се появят двойни линии или панталоните да се намачкат.

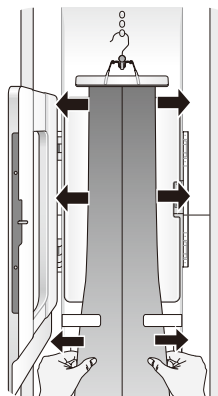

- 4 Затворете отделението за грижа за ръбовете на панталоните, после изправете панталоните още веднъж.

- Внимателно опънете ръбовете на панталоните, за да изгладите гънките. Погрижете се панталоните да са провесени изправени в отделението за грижа за ръбовете на панталоните.

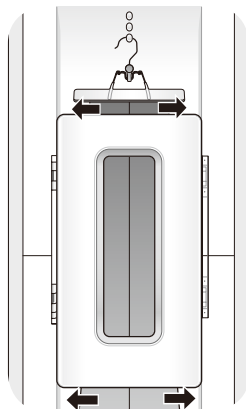

## ЗАБЕЛЕЖКА

- Можете да изгладите с преса панталоните, докато освежавате други изделия в една и съща програма.
- За да избегнете двойни ръбове, използвайте силната степен на подвижната ютия, за да отстраните всички съществуващи прегъвки и после използвайте пресата за панталони.
- За оптимални резултати, използвайте програмата за грижа за ръбовете на панталоните, която е предназначена за употреба с функцията за грижа за ръбовете на панталоните. Тази програма може да се изтегли с помощта на LG ThinQ и се използва като изтеглена програма.

## Рафт

Използвайте рафта, когато стилизирате дрехи или други изделия, които се окачат трудно или които могат да се повредят като се окачат на закачалка.

## ⚠ ВНИМАНИЕ

- Не позволявайте на деца да се катерят или да се провесват на рафта. Уредът може да се преобърне и да се повреди или да причини нараняване.
- Не поставяйте тежки предмети върху рафта и не го използвайте за съхраняване на предмети. Рафтът може да падне и да се повреди или да причини нараняване.

## ЗАБЕЛЕЖКА

- Използвайте рафта за пуловери, трикотажни изделия, фино бельо или деликатни блузи, по които може да останат белези от закачалките, да се разтеглят или по друг начин да се повредят при сушене на закачалка.
- За най-добра ефективност на стилизирането, не нареждайте изделията едни върху други на рафта. Стилизирайте изделията по едно или ги поставяйте едно до друго с разстояние помежду им.
- Когато не използвате уреда, приберете рафта върху кръглите дръжки за рафта в задната част на кутията на уреда.
- Подредете изделията на рафта така, че да не докосват страните или задната част на кутията на уреда, ако е възможно. По вътрешната повърхност на кутията на уреда може да се образува кондензация, и изделията, допиращи се до повърхността, може да останат влажни в края на програмата.

## Сглобяване на рафта

- 1 Хванете рафта така, че сивата лайсна да е обърната напред.

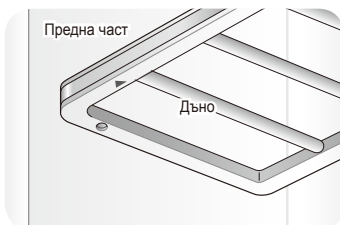

- 2 Пъхнете левия улей на рафта в лявата опора на рафта, после свалете десния улей на рафта в дясната опора на рафта.

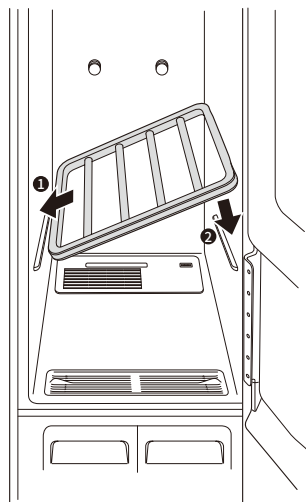

## ЗАБЕЛЕЖКА

- Рафтът не може да бъде сглобен чрез приплъзване в кутията на уреда. Ако не е сглобен правилно, той ще падне.
- 3 За да го разглобите, повдигнете дясната страна на рафта, после издърпайте лявата страна на рафта от опората на рафта.

## ЗАБЕЛЕЖКА

- Окачете рафта на държача за рафта, когато обработвате дълги дрехи като палта или рокли.

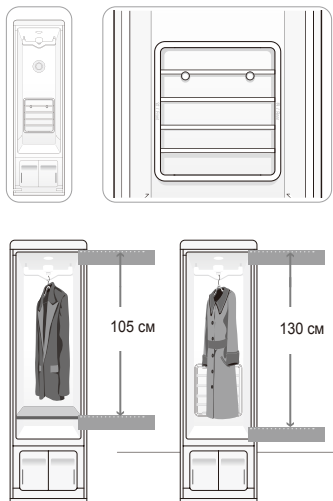

- 2 Когато стилизирате дълги дрехи, ако рафтът е прибран върху държача за рафта, приберете закачалките извън уреда по време на работа.

- 3 Не използвайте рафта за съхраняване на тежки предмети.



## Съхраняване на закачалките

Отстранете неизползваните закачалки от подвижната закачалка и ги приберете на рафта по време на работата на уреда. Това предотвратява шум и повреждане на дрехите.

- 1 Поставете закачалките между релсите на рафта.

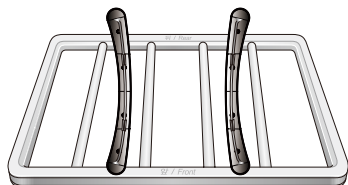

## Командно табло

Командното табло реагира на докосване чрез статично електричество. Леко докосване е достатъчно, за да го активира. Използвайте кърпа, когато почиствате механизмите за управление, за да избегнете допирание до бутоните и активирането им. Ако по механизмите за управление има чужди частици, имате ръкавици на ръцете си или докосвате бутоните през кърпа, това може да възпрепятства активирането на бутоните.

### Характеристики на командното табло

В зависимост от модела, някои от функциите може да не са налични.

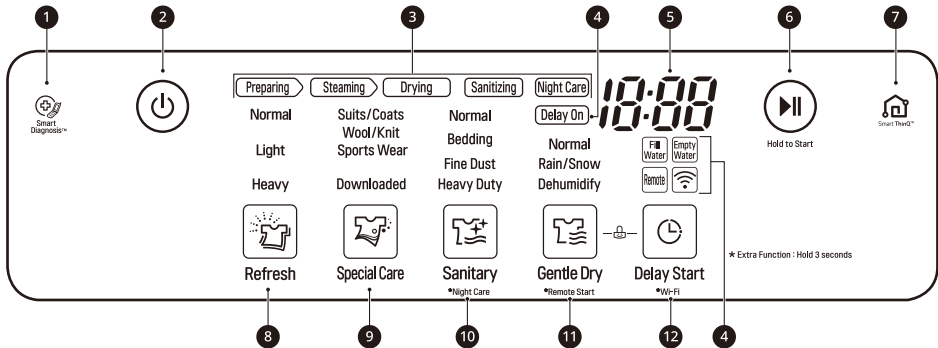

#### 1 Smart Diagnosis™

Поставете телефона над това лого, когато диагностицирате проблеми със **Smart Diagnosis™**.

#### 2 Бутон Вкл./Изкл.

Докоснете бутон **Power**, за да включите/изключите уреда. След като програмата завърши, уредът автоматично ще се изключи след няколко секунди, ако не докоснете никой бутон.

#### ЗАБЕЛЕЖКА

- Докосването на бутона **Power** по време на програма ще отмени тази програма и настройките на програмата ще се изчистят.

#### 3 Индикатор за процеса на програмата

Тази част от дисплея показва на кой етап е стилизиращата програма в момента.

#### 4 Индикатори на опции и сигнални съобщения

- **Включен старт с отлагане на начало**: светва, когато е зададена функция **Delay Start**.
- **Fill Water**: светва, когато резервоарът за снабдяване с вода липсва или е празен.
- **Empty Water**: светва, когато дренажният резервоар липсва или е пълен.
- **Remote**: светва, когато е включена функция **Remote Start**.
- **Wi-Fi**: светва, когато е зададена функцията **Wi-Fi**.

## 5 LCD дисплей

Дисплеят показва приблизителното оставащо време на програмата и съобщения за грешка за уреда. Времето на програмата може да варира според условията на употреба.

## 6 Бутон Start/Pause

Докоснете и задръжте бутона, за да стартирате избраната програма. Ако уредът работи, докоснете, за да спрете уреда в пауза, без изчистване на текущите настройки.

### ЗАБЕЛЕЖКА

- Ако не докоснете бутон **Start/Pause**, за да възобновите програмата до един час след спирането ѝ в пауза, уредът ще се изключи автоматично.

## 7 Лого LG ThinQ

Потърсете приложение LG ThinQ от Google Play Store или Apple App Store на смартфон.

## 8 Програма “Освежаване”

- Докоснете бутона, за да изберете програма **Refresh**.
- Докоснете неколкократно за превключване между настройките.

## 9 Програма “Специална грижа”

- Докоснете бутона, за да изберете програма **Special Care**.
- Докоснете неколкократно за превключване между настройките.
- Изтеглената настройка има 5 програми по подразбиране. Изтеглете нова програма с помощта на ThinQ приложение на смартфон.

## 10 Хигиенна програма / Нощна грижа

- Докоснете бутона, за да изберете програма **Sanitary**. Докоснете неколкократно за превключване между настройките.
- Докоснете и задръжте бутона за 3 секунди, за да активирате функцията **Night Care**.

## 11 Селектор на програма със щадящ процес на сушене / Дистанционно стартиране

- Докоснете бутона, за да изберете програма **Gentle Dry**. Докоснете неколкократно за превключване между настройките.
- Докоснете и задръжте 3 секунди, за да активирате функцията за дистанционно управление.

## 12 Старт с отлагане на начало / Wi-Fi

- Задайте време на старт с отлагане на начало за програмата. Опцията не може да бъде избрана с програма **Night Care**.
- Докоснете и задръжте бутона за 3 секунди, за да активирате/деактивирате Wi-Fi функцията.

## Таблица с програми

Програмите са проектирани за различни ситуации. Изберете програмата и настройката, която най-добре съответства на съдържанието на зареждането и желаните резултати за максимална ефективност и грижа за тъканите.

### Ръководство за стилизиращата програма

<b>Програма</b>	<b>Refresh</b>
<b>Настройка</b>	<b>Normal / Light / Heavy</b> Използвайте тази програма за редуциране на миризми и гънки, както и за сушене на изделията. Тази програма използва пара и следва да се използва само с изделия, които могат да се перат. Програмата е безопасна за вълнени и трикотажни изделия, които могат безопасно да се перат.
<b>Тъкани / дрехи</b>	Костюм, палто, училищна униформа, шал, вълнени и трикотажни изделия, облекло за занимания на открито/представления, хавлии, бельо, тениски, чорапи, дънки, дънкови якета, фино бельо, спортно облекло, покривки за маси

<b>Програма</b>	<b>Special Care</b>
<b>Настройка</b>	<b>Suits/Coats:</b> Специално предназначена за бързо премахване на миризми от костюми и палта.
	<b>Wool/Knit:</b> Специално предназначена за премахване на гънки от вълнени и трикотажни изделия.
	<b>Sports Wear:</b> Използвайте за защита на тъканите на спортно облекло.
	<b>Downloaded:</b> Изтеглената настройка има 5 програми по подразбиране. Изтеглете нова програма с помощта на ThinQ приложение на смартфон.
<b>Инструкции</b>	Използвайте тази програма за редуциране на миризмите и гънките за определени видове дрехи като костюми и трикотаж. Можете също така да изтеглите допълнителни програми и да ги използвате за обработка на специални материали, като кожа с косъм и кожа.

<b>Програма</b>	<b>Sanitary</b>
<b>Настройка</b>	<b>Normal / Bedding / Fine Dust / Heavy Duty</b> Използвайте тази програма за редуциране на микробите и за сушене на изделията. Изберете тази програма за дрехи, спално бельо и детско облекло и плюшени играчки. Юрганите или одеялата трябва да са еднослойни, с тегло 1,5 кг или по-малко.
<b>Тъкани / дрехи</b>	Костюм, палто, училищна униформа, шал, облекло за занимания на открито/представления, хавлии, бельо, тениски, чорапи, дънки, дънкови якета, фино бельо, спортно облекло, покривки за маси

<b>Забележка</b>	<ul style="list-style-type: none"> <li>• Не използвайте тази програма за вълнени или трикотажни изделия, защото могат да се свият от високите температури и парата.</li> <li>• Естествените влакна трябва да са отбелязани като годни за пране/ръчно пране и сушене в сушилна машина, за да се избегне свиването им.</li> <li>• Не използвайте с изделия, съдържащи каучук, пяна или лепило.</li> </ul>
------------------	---

<b>Програма</b>	<b>Gentle Dry</b>
<b>Настройка</b>	<p><b>Normal:</b> Използвайте тази настройка за редуциране на миризмите и гънките за материи като кашмир и за сушене на изделията.</p> <p><b>Rain/Snow:</b> Използвайте тази настройка за сушене на влажни дрехи.</p>

## ЗАБЕЛЕЖКА

- Проверете **Fabric Care Guide** в настоящото ръководство и на етикетите за грижи за тъканите върху облеклото, преди стилизиране.
- По някои облекла може да останат гънки. Гънки, причинените от продължително съхраняване, може да са трудни за редуциране. Гънките по памучни или ленени тъкани може да не се редуцират напълно. След стилизиране можете да ги изгладите, по желание.
- Някои миризми може да са трудни за отстраняване. Парата може да прониква трудно в миризмите от мазни вещества. Миризмите от продължително съхраняване също може да са трудни за отстраняване.
- Времето на програмите може да варира в зависимост от средата на употреба, включително температура на водата.
- Много плътното облекло може да не се изсуши равномерно в края на програмата.
- Времето за стилизиране при програмите може да е по-дълго за мокри дрехи, които не се центрофугират.
- Уверете се, че тъканите са годни за пране/ръчно пране, ако използвате програма **Refresh** или **Gentle Dry**.

## Информация за процеса на всяка стилизираща програма

- **Preparing:** Този процес нагрява водата във водния резервоар, в подготовка за подаване на пара.
- **Steaming:** Този процес разпръсква пара по дрехите.
- **Drying:** Този процес отстранява влагата по дрехите.
- **Sanitizing:** Този процес отстранява микробите от дрехите.

Програма		Процес на стилизиране			
Програма	Настройка	Preparing	Steaming	Drying	Sanitizing
Refresh	Normal	●	●	●	
	Light	●	●	●	
	Heavy	●	●	●	

Програма		Процес на стилизиране			
Програма	Настройка	Preparing	Steaming	Drying	Sanitizing
Special Care	Suits/Coats	●	●	●	
	Wool/Knit	●	●	●	
	Sports Wear	●	●	●	
	Downloaded				
Sanitary	Normal	●	●	●	●
	Bedding	●	●	●	●
	Fine Dust	●	●	●	●
	Heavy Duty	●	●	●	●
Gentle Dry	Normal				
	Rain/Snow				
	Dehumidify				

### ЗАБЕЛЕЖКА

- Ако програма **Sanitary** се смени на програма от тип **Refresh** или **Gentle Dry** по време на работа, процесът на хигиенизиране не се извършва.

### Упътване за грижи за тъканите

Тъкани и дрехи	Програма			
	Refresh		Sanitary	Gentle Dry
	Гънки	Миризми		
<b>Памук</b> Хавлии, чорапи, бельо, дънки, спортно облекло, тениски, одеяла		●	●	●
<b>Лен, коноп, рами</b> Летни дрехи, покривки за маси		●	●	●
<b>Алпака, камилска вълна, кашмир</b> Палта, костюми	●*1	●*1	●*1	●*1
Шалове, трикотаж		●*1		●
<b>Козина, кожа</b> Палта, шалове	<ul style="list-style-type: none"> <li>• Стилизирайте дрехите от кожа с косъм или кожа с помощта на специална програма, която можете да изтеглите от приложение <b>LG ThinQ</b>. Но кожата е само 100% естествена кожа (без изкуствена кожа)</li> </ul>			



Тъкани и дрехи	Програма			
	Refresh		Sanitary	Gentle Dry
	Гънки	Миризми		
<b>Коприна</b> Вратовръзки, панделки, шалове, блузи, кадифе/плюш	• Не стилизирайте копринени дрехи.			
<b>Вълна</b> Пуловери, трикотаж		●*1		●
Зимни палта, костюми, спортно облекло, униформи	●	●	●	●
<b>Ацетат</b> Подплата за костюми, блузи, вратовръзки, пижами	●	●	●	●
<b>Акрил</b> Термобельо, трикотаж	●	●	●	●
<b>Найлон</b> Чорапи, фино бельо	●	●	●	●
<b>Полиуретан (по-малко от 5%)</b> Разтегливо облекло	●	●	●	●
<b>Вискозна коприна</b> Подплата на костюм	●	●	●	●

\*1:Проверете заводските етикети на облеклата преди употреба.

## ЗАБЕЛЕЖКА

- Теглото и покритията на материите са разновидни и всяка разновидност може да има различни изисквания за грижи. В настоящото ръководство е трудно да бъдат обхванати адекватно. Преди да използвате уреда с някое изделие, проверете етикета за грижи.
- Не слагайте изделия, които не са неизбелващи, които са чувствителни на топлина или не са подходящи за пране с вода в програмите **Refresh** или **Sanitary**. Направете воден блот тест на малко, дискретно петно (вътрешен шев), за да определите дали материята е неизбелваща. За допълнителна помощ се консултирайте с производителя на дрехата, специалист от химическо чистене или по-подробно ръководство по грижи за дрехите.
- Употребата на уреда с изделия, които са много мокри или не са неизбелващи, може да доведе до повреждане на изделията и поява на петна от текстилните багрила по вътрешността на кутията на уреда. Тези петна няма да повлияят на работата на уреда. Използвайте паста за зъби за отстраняване на петната от вътрешността на кутията.
- Уредът няма изпираща функция. Изперете замърсените изделия преди употреба.

## Програми по желание и допълнителни функции

### Заклучване за деца

Използвайте тази функция за предотвратяване на нежелана употреба на уреда или за да поддържате настройките на програмата от промяна, докато уредът работи.

- 1 Докоснете и задръжте бутоните **Gentle Dry** и **Delay Start** за 3 секунди, за да активирате или деактивирате функцията за заключване на механизмите за управление.
- 2  се появява на LCD дисплея и всички механизми за управление се деактивират с изключение на бутона **Power**.

### ЗАБЕЛЕЖКА

- Функцията не заключва вратата.
- Функцията се запазва дори ако има прекъсване на електричеството.
- След като бъде зададена, функцията остава активна, докато не я деактивирате. ръчно За да се пусне друга програма, функцията трябва да се деактивира.

### Старт с отлагане на начало

Използвайте тази функция, за да отложите времето за стартиране на програмата.

- 1 Докоснете бутон **Вкл./Изкл.**
- 2 Изберете програма и настройка.
- 3 Докоснете бутон **Delay Start**, за да зададете времето за стартиране на програмата.
  - Времето за отлагане на начало по подразбиране е 3 часа. Всеки път, когато докоснете бутона, времето се увеличава с от един час до 19 часа.
  - Докоснете и задръжте бутона, за да увеличите по-бързо времето за отлагане на началото.

### Нощна грижа

Използвайте тази функция за съхраняване на изделия през нощта или по всяко време, изделията не могат да се извадят скоро след завършване на програма. Функцията произвежда периодично топъл въздух за предотвратяване на кондензация, като запазва изделията топли и сухи, докато бъдат извадени.

- 1 Поставете дрехите в уреда.
- 2 Изберете програма и настройка.
- 3 Докоснете и задръжте **Sanitary** за 3 секунди, за да активирате функцията **Night Care**.
- 4 Докоснете **Start/Pause**.
- 5 За да отмените функцията, докоснете бутон за друга програма.

### ЗАБЕЛЕЖКА

- След като бъде зададена, функцията стартира след завършване на избраната програма.
- Функцията може да се зададе за следване на програма **Gentle Dry**.
- Настройките се изчистват, ако докоснете бутон **Power**.
- Функцията работи максимум 24 часа.
- Безопасно е да отворите вратата, когато и да е по време на функцията, дори при наличие на въздушна струя.
- Нормално за функцията **Night Care** е да издава шум периодично, тъй като периодично произвежда топъл въздух.

### Dehumidify

Обезвлажнява стаята, в която е монтиран уредът. Времето за обезвлажняване на стаята може да се зададе на 2 до 4 часа чрез докосване на бутона **Gentle Dry**.

Иконката за известяване ще се покаже на дисплея с аларма, ако дренажният резервоар е пълен. Изпразнетe дренажния резервоар и докоснете бутон **Start/Pause**, за да продължите обезвлажняването.

- Функцията **Night Care** не може да се използва, докато се използва настройка **Dehumidify**.
- Използвайте при отворена врата на 45°. Ако вратата е затворена, курсът не работи.
- Дренажният резервоар може да се напълни преди края на настройка **Обезвлажняване** в зависимост от околната среда.
- Възможно е стайната температура да се повиши поради излизащ въздушен поток от уреда.

## Downloaded Програма

Изтеглете допълнителна програма и я използвайте за третиране на специални материали като кожа с косъм и кожа, намаляване на шума или премахване на статика.

### Избиране на желаната програма

- 1 Докоснете бутон **Power**.
- 2 Докоснете неколкократно бутон **Special Care** докато светне настройката **Downloaded**.
- 3 Докоснете бутон **Start/Pause**.

### ЗАБЕЛЕЖКА

- На един път може да се записва и променя само една програма.
- Изтеглете и използвайте приложението **LG ThinQ** на смартфон, за да потвърдите текущата изтеглена програма или за да изтеглите друга програма.

Има 5 програми по подразбиране.

- **Trouser Wrinkle Care**: Интензивно изглажда гънките и подчертава ръбовете на панталоните.
- **Fur/Leather Care**: Премахва влага и прах от облекло от козина/кожа, без да уврежда материята и възстановява обема на козината, който се сплесква по време на съхранение и при ежедневните дейности.
- **Static Removal**: Премахва статично електричество за кратко време с помощта на парната технология.
- **Jean Care**: Предпазва дънките от мигриране или отмиване на цвета.
  - Цветът на дънките може да се отмие, затова ги окачете на закачалката за панталони и ги окачете на подвижната закачалка.
- **Down Jacket Care**: Запазва топлината на подплатени дрехи, компресирани поради съхранение или носене без значително замърсяване.
  - Ако поставите няколко обемисти подплатени облекла в уреда, стилизиращата му ефективност може да се компрометира поради смущаване на вътрешния въздушен поток на уреда.

## Използване на приложението LG ThinQ

### Неща, които трябва да се проверят преди използване на LG ThinQ

- За уреди с лого  или 

- 1 Проверете разстоянието между уреда и безжичния рутер (Wi-Fi мрежа).
  - Ако разстоянието между уреда и безжичния рутер е твърде голямо, силата на сигнала отслабва. Може да отнеме много време за регистрация или инсталацията да е неуспешна.

- 2 Изключете **мобилните данни** или **клетъчните данни** на смартфона си.

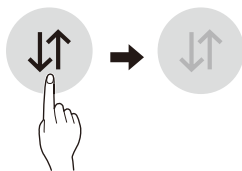

- 3 Свържете телефона си с безжичния рутер.

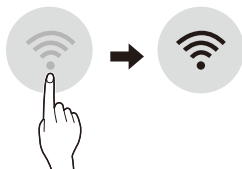

### ЗАБЕЛЕЖКА

- За да проверите Wi-Fi връзката, вижте дали иконката Wi-Fi  на командното табло свети.
- Уредът поддържа само 2,4 GHz Wi-Fi мрежи. За да проверите честотата на мрежата си, свържете се с доставчика си на интернет или проверете в ръководството за експлоатация на безжичния рутер.
- **LG ThinQ** не носи отговорност за проблеми в свързаността или за повреди, неизправности или грешки, причинени от мрежовата връзка.

- Ако уредът изпитва трудности при осъществяването на връзка с Wi-Fi мрежата, може би е твърде далече от рутера. Купете Wi-Fi повторител (усилвател на обхвата), за да подобрите силата на Wi-Fi сигнала.
- Wi-Fi връзката може да не се осъществи или да бъде прекъсвана поради средата, в която е домашната мрежа.
- Мрежовата връзка може да не работи правилно поради доставчика на интернет.
- Обкръжаващата безжична среда може да причини забавяне в безжичната мрежа.
- Уредът не може да бъде регистриран поради проблеми с предаването на безжичния сигнал. Изключете захранването на уреда и изчакайте около една минута, преди да пробвате отново.
- Ако защитната стена на вашия безжичен рутер е включена, деактивирайте я или добавете изключение към нея.
- Името на безжичната мрежа (SSID) трябва да бъде комбинация от цифри и английски букви. (Не използвайте специални символи.)
- Потребителският интерфейс (UI) на смартфона може да е различен в зависимост от мобилната операционна система (OS) и производителя.
- Ако протоколът за защита на рутера е настроен на **WEP**, е възможно да не можете да настроите мрежата. Моля, променете настройката на други протоколи за защита (препоръчва се **WPA2**) и регистрирайте уреда отново.

## Инсталиране на приложението LG ThinQ

Потърсете приложението **LG ThinQ** в Google Play Store или Apple App Store на Вашия смартфон. Следвайте инструкциите, за да изтеглите и инсталирате приложението.

### Wi-Fi функция

- За уреди с лого  или 

### Изтегляне на програма

Изтеглете нови и специализирани програми, които не са включени в стандартните програми на уреда. Уреди, които са успешно регистрирани, могат да изтеглят многообразие от специални програми, конкретно за уреда.

На уреда може да се съхранява само по една програма на един път. След като завърши изтеглянето на програма в уреда, уредът запазва изтеглената програма до изтеглянето на нова програма.

### Автоматични известия

Когато завърши програма или има проблеми с уреда, имате опцията да получавате известия на смартфон.

### Smart Diagnosis™

Тази функция предоставя полезна информация за диагностициране и разрешаване на проблеми с уреда въз основа на модела на използване.

### ЗАБЕЛЕЖКА

- Ако смените своя безжичен рутер, доставчик на интернет услуги или парола, изтрийте регистрирания уред от приложението **LG ThinQ** и го регистрирайте отново.
- Приложението подлежи на промени с цел подобряване на уреда, без предварително уведомяване на потребителите.

### Спецификации на безжичния LAN модул

Модел	LCW-004
Обхват на честотата	2412 до 2472 MHz
Изходна мощност (макс.)	IEEE 802.11b: 17.82 dBm IEEE 802.11g: 17.72 dBm IEEE 802.11n: 16.61 dBm

Безжична функция S/W версия: V 1.0

С оглед безопасността на потребителя, това устройство трябва да бъде инсталирано и управлявано от минимално разстояние 20 см между устройството и тялото.

### Разход на енергия в режим на готовност

Разход на енергия в режим на готовност	0,5 W
Разход на енергия в режим "мрежова готовност"	2,0 W
Интервалът от време, след който функцията за управление на захранването или подобна функция превключва автоматично оборудването в режим на готовност и/или изключен режим, и/или състояние, осигуряващо режим на готовност на мрежата.	20 мин.

### Декларация за съответствие



С настоящото LG Electronics декларира, че сушилната машина тип радиосъоръжение е в съответствие с Директива 2014/53/ЕС. Пълният текст на декларацията за съответствие на ЕС е на разположение на следния интернет адрес:

<http://www.lg.com/global/support/cedoc/cedoc#>

LG Electronics European Shared Service Centre B.V.

Krijgsman 1

1186 DM Amstelveen

Холандия

### Информация за софтуер с отворен код

За да получите изходния код съгласно GPL, LGPL, MPL и други лицензи с отворен код, съдържащи се в този продукт, посетете уеб сайта <http://opensource.lge.com>.

В допълнение към изходния код можете да изтеглите и всички споменати лицензионни условия, откази от гаранции и известия във връзка с авторски права.

LG Electronics също ще ви предостави отворен изходен код на CD-ROM срещу заплащане, покриващо разходите за извършване на такава дистрибуция (като например цената на носителите, разходите по транспорта), след като получи поръчка за това по имейл на адрес: [opensource@lge.com](mailto:opensource@lge.com).

Тази оферта е валидна за период от три години след последната ни доставка на този продукт.

Тази оферта е валидна за всеки, получил тази информация.

## Използване на Smart Diagnosis™

### Smart Diagnosis™ през центъра за информация за клиенти

Използвайте тази функция, ако се нуждаете от точна диагностика от центъра за информация за клиенти на LG Electronics, в случай че уредът е неизправен или спре да работи. Използвайте тази функция само за да се свържете с представител по сервизното обслужване, а не при нормална работа на уреда.

- 1 Обадете се в центъра за информация за клиента на LG.
- 2 Докоснете бутон **Power**, за да включите уреда.
- 3 Когато бъдете инструктирани да направите това от служител в центъра за обслужване, поставете говорителя на телефона си близо до логото Smart Diagnosis™.
  - Не докосвайте други бутони или иконки на дисплея.

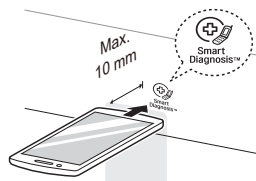

- 4 Докоснете и задръжте бутони **Sanitary** и **Gentle Dry** за 3 секунди.
- 5 Дръжте телефона по този начин, докато не приключи предаването на тона. Дисплеят ще показва оставащото време.
- 6 След като обратното броене приключи и тоновете спрат, подновете разговора си с агента от обслужващия център, който тогава ще може да ви помогне, като използва информацията, предадена му за анализ.

### ЗАБЕЛЕЖКА

- Функцията Smart Diagnosis™ зависи от качеството на локалното обаждане.
- Комуникацията ще е по-добра и ще получите по-добро обслужване, ако използвате домашния си телефон.
- Ако преносът на данни за Smart Diagnosis™ е некачествен поради лошо качество на обаждането, може да не получите най-доброто обслужване чрез Smart Diagnosis™.

## ПРЕДУПРЕЖДЕНИЕ

- Изключете уреда от контакта преди почистване, за да избегнете риска от електрически удар. Неспазването на това предупреждение може да доведе до сериозни наранявания, пожар, електрически удар или смърт.
- Никога не използвайте разяждащи химикали, абразивни почистващи препарати или разтворители за почистване на уреда. Те могат да повредят покритието.

## Редовно почистване

### Почистване на вътрешните и външните части

Правилната грижа за вашия уред може да удължи неговия жизнен цикъл.

- 1 Почиствайте вътрешните и външни части на уреда с влажна кърпа.
  - За почистване на предния стъклен панел може да се използва почистващо средство за стъкло, но го пръснете върху кърпа и избършете вместо да пръскате директно върху стъклото.
- 2 Забършете накрая вратата със суха, чиста кърпа, за да предотвратите петна от вода.
- 3 Оставете вътрешните и външните части да изсъхнат напълно, преди да включите уреда и да работите с него.

## ВНИМАНИЕ

- Не пръскайте вода директно върху уреда.
- Не използвайте почистващ препарат, метилов алкохол, разтворители или други летливи течности за почистването на външните части на уреда.
- Никога не използвайте стоманена вълна или абразивни почистващи вещества; те могат да повредят повърхността.
- Пазете външните части на уреда от остри предмети. Сензорното табло може да не работи, ако се повреди.

### Почистване на филтъра за влакна

Винаги отстранявайте влакната от филтъра след всяка програма. Ако филтърът за влакна е много замърсен или задръстен, измийте го в топла сапунена вода и оставете да изсъхне напълно преди да го поставите отново на място.

- Никога не работете с уреда без филтъра за влакна.
- Никога не започвайте работа с уреда с мокър филтър за влакна.

### Почистване на ароматизирания филтър

За най-добри резултати, измийте ароматизирания филтър с топла вода и сапун за съдове. След почистване избършете филтъра с чиста кърпа и го оставете да изсъхне напълно преди да го поставите отново.

Ароматизираният филтър може да бъде почистван и на горния рафт в съдомиялната машина.

- Никога не работете с уреда без ароматизирания филтър.
- Никога не започвайте работа уреда с мокър ароматизиран филтър.

### Почистване на резервоарите за вода

Водата в резервоара за снабдяване с вода влиза в пряк контакт с третираното облекло и изделия. Почиствайте и двата резервоара периодично и ги пазете чисти по всяко време. Ако резервоарите не се почистват правилно, може да започнат да миришат или да се наложи да бъдат подменени.

- С времето може да настъпи известно обезцветяване на дренажния резервоар. Това е нормално и няма да повлияе ефективността на уреда.
- Използвайте само чиста чешмяна вода в резервоара за снабдяване с вода за най-добра ефективност и за да удължите жизнения цикъл на уреда. Не използвайте дестилирана вода.
- Не използвайте повторно водата от дренажния резервоар за напълване на резервоара за снабдяване с вода.

- 1 Почиствайте резервоарите отвън с мокра кърпа.
- 2 Моля, почиствайте с вода вътрешната част на резервоарите за вода, с помощта на четка.



- 3 Уверете се, че дренажната дюза ❶, свързана към дренажния резервоар, и отворът за подаване на вода ❷, свързан към резервоара за снабдяване с вода, не са задръстени.

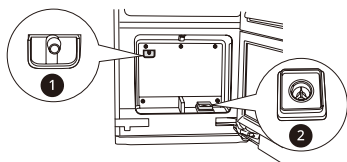

- 4 Оставете външните части на резервоарите да изсъхнат напълно преди да ги монтирате.

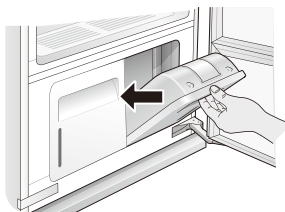



Експлоатацията на вашия уред може да доведе до грешки и неизправности. Следните таблици съдържат възможни причини и бележки за отстраняване на съобщение за грешка или неизправност. Препоръчваме да прочетете внимателно таблиците по-долу, за да си спестите време и пари, които бихте изразходвали за обаждане в сервизен център на LG Electronics.

## Преди да се обадите за сервизно обслужване

Вашият уред е оборудван със система за автоматично наблюдение на грешките за откриване и диагностициране на проблеми в ранен етап. Ако вашият уред не функционира правилно или изобщо не функционира, проверете следното, преди да се обадите за сервизно обслужване.

## Съобщения за грешка

Симптоми	Вероятна причина и решение
Иконката Fill Water при- мигва.	<b>Резервоарът за снабдяване с вода е празен или липсва.</b> <ul style="list-style-type: none"> <li>Напълнете резервоара за захранване с вода и го монтирайте отново.</li> </ul>
Иконката Empty Water примигва.	<b>Дренажният резервоар е пълен или липсва.</b> <ul style="list-style-type: none"> <li>Изпразнете дренажния резервоар и го монтирайте отново.</li> </ul>
Дисплеят показва съобщение за грешка [dE].	<b>Вратата не е напълно затворена.</b> <ul style="list-style-type: none"> <li>Проверете дали изделията са изцяло в кутията на уреда и вратата е плътно затворена.</li> </ul>
Дисплеят показва съобщение за грешка [AE], [LE], [LE2], [E1], [E4], [TE1], [TE2], [TE3] или [TE5].	<b>Системна грешка.</b> <ul style="list-style-type: none"> <li>Изключете от контакта и се обадете в сервиза.</li> </ul>