

Инструкция за експлоатация

Шкаф за temperиране на вино

Прочетете инструкцията за експлоатация преди пускане в експлоатация

страница 26

BG

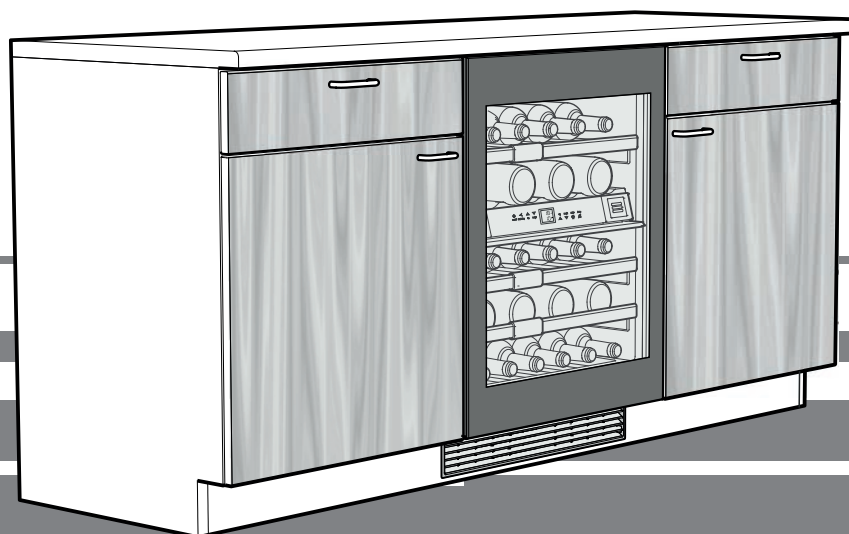

7080 188-00

UWT 1682

LIEBHERR

Съдържание

Описание на уреда.....	26
Указание за извозване на отпадъци.....	26
Указания за безопасност и предупреждения.....	27
Област на приложение на уреда.....	27
Информация за продукта.....	27
Климатичен клас.....	28
Поставяне/монтаж на уреда.....	28
Електрическо захранване.....	28
Механизъм за отваряне на вратата (TipOpen).....	28
Важни указания.....	28
Обслужващи и контролни елементи.....	29
Включване и изключване на уреда.....	29
Настройка на температурата.....	29
Вентилатор.....	29
Аларма при отворена врата.....	29
Аларма за температурата.....	30
Модул Настройка.....	30
Вътрешно осветление.....	31
Смяна на въздуха чрез филтър с активен въглен.....	31
Обозначителни етикети.....	32
Скица за съхранение.....	32
Почистване.....	32
Изваждане и поставяне на дървена преграда.....	33
Неизправности.....	33
Извеждане от експлоатация.....	33

Указание за извозване на отпадъци



Уредът съдържа качествени материали и трябва да бъде изхвърлен отделно от несортираните битови отпадъци. Извозването на отпадъци от излезли от употреба уреди трябва да бъде направено професионално и по подходящ начин, съобразно действащите местни предписания и закони.

При извозването на излезли от употреба уред не трябва да се поврежда неговият хладилен контур, за да не се предизвика неконтролируемо изпускане на съдържащите се в него хладилни агенти (данни на фирмената табелка) и масло.

- Извадете уреда от експлоатация.
- Извадете щепсела.
- Отделете захранващия кабел.

⚠ ПРЕДУПРЕЖДЕНИЕ

Опасност от задушаване с опаковъчните материали и фолия!

Не оставяйте децата да играят с опаковъчния материал.

Предайте опаковъчния материал на официален събирателен пункт.

Описание на уреда

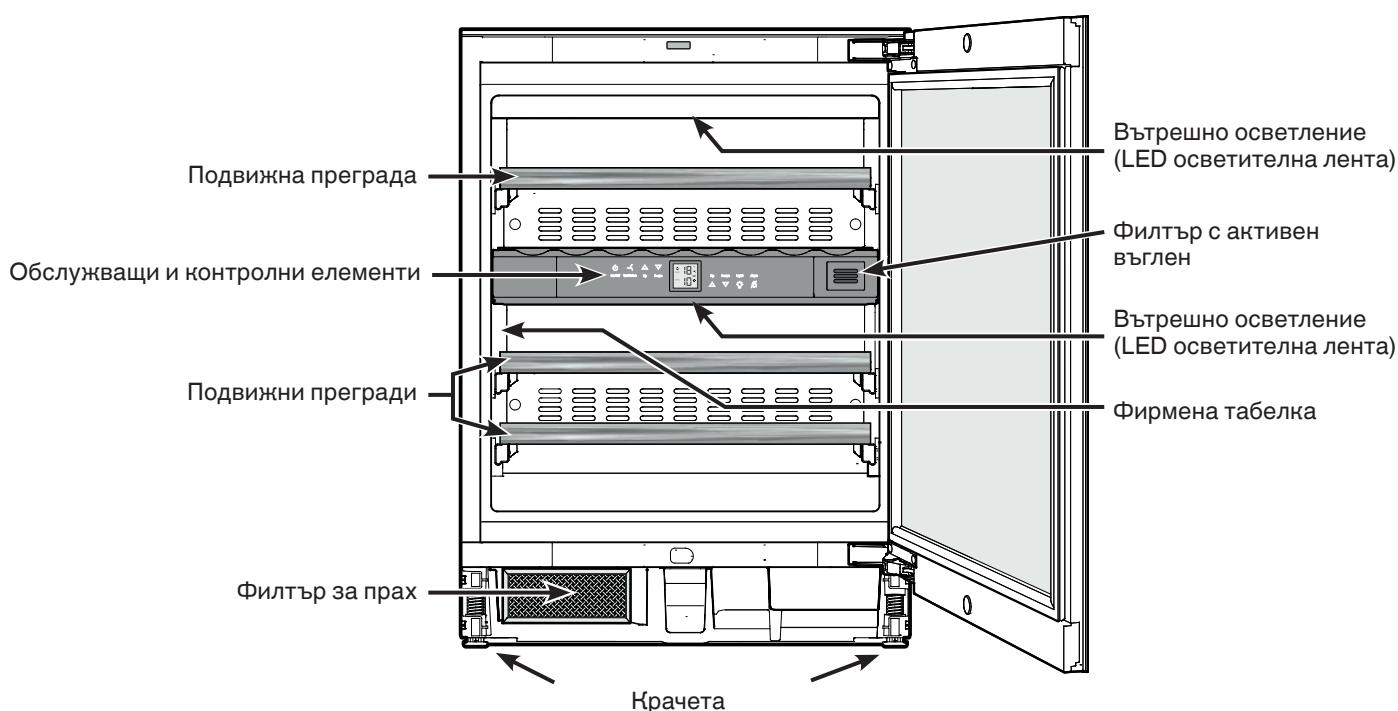

Указания за безопасност и предупреждения

- За да избегнете наранявания или повреди, при разопаковането и монтажа на уреда трябва да работите по двойки.
- При констатиране на повреди по уреда незабавно се обърнете към доставчика още преди да го включите.
- За осигуряване безопасна експлоатация на уреда трябва стриктно да се спазват указанията за монтаж и включване, посочени в инструкцията за експлоатация.
- При повреда изключете захранването на уреда от електрическата мрежа. Извадете щепсела на захранването от контакта и действайте предпазителя съответно развъртете бушона.
- При изключване захранването на уреда от мрежата не дърпайте кабела, а извадете внимателно щепсела.
- Ремонти или работи по уреда да се извършват само от сервизен персонал, в противен случай за потребителя може да възникне значителна опасност. Същото важи за подмяната на кабела на захранването.
- Не се допуска работа с открити източници на пламък или искри във вътрешността на уреда. При превозване или почистване на уреда внимавайте да не повредите хладилния контур. При възникване на повреда, в никакъв случай не доближавайте уреда с открит източник на искра; проветрете добре помещението.
- Не стъпвайте и не се опирайте на цокъла, чекмеджетата, вратите и др.
- Този уред може да се използва от деца на възраст 8 и повече години и от хора с намалени физически, сензорни или ментални възможности или такива с липса на опит и знания, само ако те бъдат наблюдавани или запознати с безопасната употреба на уреда и разбират опасностите, които могат да възникнат в тази връзка. Деца не бива да играят с уреда. Почистването и поддръжката от потребителя не бива да се провежда от деца без наблюдение.
- Избягвайте продължителен контакт на кожата със студени повърхности или охладени/замразени стоки. Това може да доведе до болки, скованост или измръзване. При продължителен контакт с кожата предвидете защитни мерки, например използвайте ръкавици.
- Не употребявайте продукти с изтекъл срок на годност. Същите могат да причинят хранително отравяне.

- Не съхранявайте в уреда взривоопасни вещества или флакони със запалителни аерозоли като например пропан, бутан, пентан и др. Електрическите компоненти на уреда могат да предизвикат възпламеняване на евентуално изтичащите газове. Аерозолните опаковки ще разпознаете по отпечатаната на тях информация за съдържанието или по символа, изобразяващ пламъци.
- Не се допуска използването на каквито и да било електрически уреди във вътрешността на уреда.
- Ключът на заключващите се уреди да не се съхранява близо до уреда и на достъпни за деца места.
- Уредът е предвиден за употреба в затворени помещения. Не приваждайте в експлоатация уреда на открито или в участъци с влага или пръскаща вода.
- LED осветителните ленти на уреда служат за осветяване на вътрешността му. Не са подходящи за осветление на помещения.
- При транспортиране или експлоатация на уреда на над 1500 м надморска височина може да се стигне до счупване на стъклото на вратата поради намаленото атмосферно налягане. Счупените парчета са с остри ръбове и могат да доведат до тежки наранявания.

Област на приложение на уреда

Уредът е изключително подходящ за складиране на вино в домашни или близки до домашните условия. В това число спадат например използването

- в частни кухни, закусвални,
- от гости във вили, хотели, мотели и други квартири,
- при кетъринг или подобни услуги в търговията на едро.

Използвайте уреда най-вече в домашни условия. Всякакъв друг вид приложения са недопустими.

Уредът не е подходящ за складиране и охлаждане на медикаменти, кръвна плазма, лабораторни препарати или използвани за основа вещества и продукти, подобни на тези от Директивата за медицински продукти 2007/47/ЕО. При неправилна употреба на уреда може да стигне до увреждане на складираната стока или до нейното разваляне.

В по-широк смисъл уредът не е подходящ за използване в участъци, застрашени от експлозия.

База данни EPREL

От 1 март 2021 г. информацията относно енергийния етикет и изискванията за екопроектиране могат да бъдат намерени в европейската продуктова база данни (EPREL). Чрез следната връзка <https://eprel.ec.europa.eu/> можете да достигнете до продуктовата база данни. Тук ще бъдете подканени да въведете идентификатор на модела. Идентификатора на модела ще откриете на идентификационната табелка.

Климатичен клас

Климатичният клас указва при каква температура на помещението трябва да се използва уреда, за да се достигне пълния охлаждащ капацитет.

Климатичният клас е отпечатан на фирмената табелка.

Мястото на фирмената табелка може да се види в глава **Описание на уреда**.

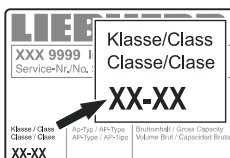

Климатичен клас	Температура на помещението
SN	+10 °C до +32 °C
N	+16 °C до +32 °C
ST	+16 °C до +38 °C
T	+16 °C до +43 °C
SN-ST	+10 °C до +38 °C
SN-T	+10 °C до +43 °C

Не въвеждайте в експлоатация уреда при температура на помещението различна от предписаната!

Поставяне/монтаж на уреда

- Избягвайте да поставяте уреда в близост до директно слънчево лъчение, печки, радиатори и подобни.
- Съгласно стандарта EN 378 помещението, където ще се монтира уредът, трябва да осигурява 1 m³ пространствена кубатура на всеки 8 грама хладилен агент R 600a, за да се елиминира възможността от образуване на експлозивна смес от въздух и газ в помещението в случай на изтичане на хладилен агент. Информация за количеството хладилен агент ще откриете на фирмената табелка във вътрешността на уреда.
- Не покривайте вентилационния отвор, съотв. вентилационната решетка.

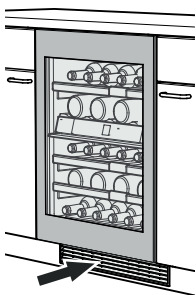

Електрическо захранване

Уредът да се използва само с **променлив ток**.

Допустимите напрежение и честота са отпечатани на фирмената табелка. Мястото на фирмената табелка може да се види в глава **Описание на уреда**.

Контактът трябва да е заземен според предписанията и електрически защитен.

За задействане на защитата е нужен ток със сила между 10 A и 16 A.

Контактът не трябва да се намира зад уреда и трябва да е лесно достъпен.

Не включвайте уреда чрез удължител или чрез разпределителни контакти.

Не използвайте трансформатор (преобразуване от постоянен в променлив или трифазен ток) или енергоспестяващ контакт. Опасност от повреда на електрониката!

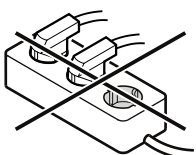

Механизъм за отваряне на вратата (TipOpen)

Функцията TipOpen не е активна при доставка.

Функцията TipOpen трябва да се активира след монтаж в нишата с натискане на бутон **On/Off**.

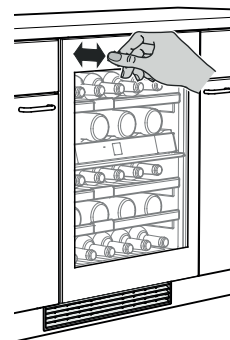

Отваряне на вратата

Вратата се натиска леко навътре, в левия горен участък и отново се пуска.

Чрез свързващ лост вратата се отваря с около 7 сантиметра.

След това вратата може да се отвори напълно.

Указание

Врата се затваря автоматично след около 3 секунди, ако не бъде отворена напълно.

Забележка за циклите на отваряне на вратата

Когато вратата е затворена, повторно отваряне с функцията TipOpen е възможно след 3 секунди.

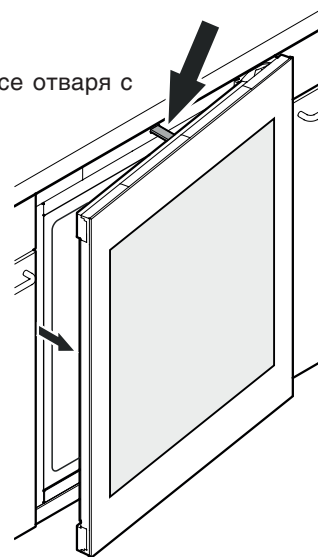

Важни указания

Не използвайте уреда в близост до магнитни полета и не поставяйте магнитни предмети в близост до уреда.

Това може да доведе до нежелано отваряне на вратата.

Не блокирайте и не задържайте врата по време на отваряне!

Ако врата бъде блокирана или задържана по време на отваряне, ще се активира вътрешният защитен куплунг.

Ще прозвучи повтарящо се силно пукане.

Не натискайте или не задържайте свързващия лост по време на затваряне!

Ако свързващият лост се блокира по време на затваряне, той няма да се върне повече в изходна позиция.

В изходна позиция свързващият лост и предната страна на уреда лежат в една плоскост.

Върнете свързващия лост в изходна позиция

Изключете захранващия щепсел, изчакайте около 5 секунди и го включете отново.

Свързващия лост се връща в изходна позиция.

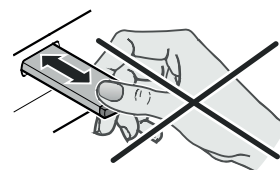

Обслужващи и контролни елементи

Таблото за обслужване на електрониката разполага с "напацитивна технология на бутоните". Всяка функция може да бъде активирана чрез докосване на съответния символ.

Точната точка на докосване лежи между символа и надписа  On/Off

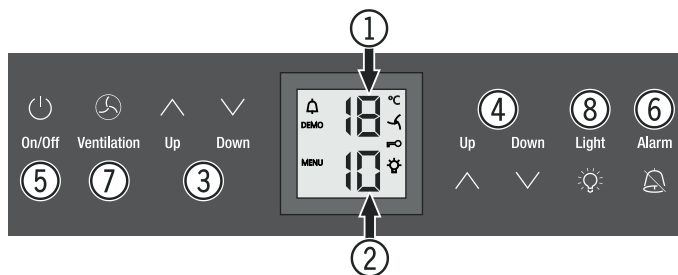

- ① Температурни данни горно отделение
- ② Температурни данни долно отделение
- ③ Бутони за температурна настройка горно отделение
- ④ Бутони за температурна настройка долно отделение
- ⑤ Включващ/изключващ бутон (включване и изключване на уреда)
- ⑥ Бутон за изключване на алармата
- ⑦ Бутон за вентилатора
- ⑧ Включващ/изключващ бутон за вътрешното осветление

Символи на дисплея

 Аларма (символът мига, когато температурата във вътрешното пространство е прекалено висока)

DEMO Модул "Представяне" е активен

MENU Модул "Настройки" е активен (активиране на защита от деца и настройка на яркостта на дисплея)

 Вентилаторът във вътрешността работи перманентно

 Защитата от деца е активна

 Вътрешното осветление е постоянно включено

Включване и изключване на уреда

Включване

Натиснете бутон **On/Off**, така че температурния индикатор да светне.



Изключване

Натиснете за около 3 секунди бутон **On/Off**, така че температурния индикатор да изгасне.

Настройка на температурата

Температурата в двете отделения може да бъде настроена независимо една от друга.

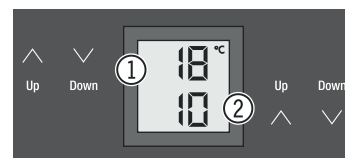

- ① Горно отделение
- ② Долно отделение

Спадане на температурата/по-студено

В такъв случай винаги натискайте настройващия бутон **Down**.

Повишаване на температурата/по-топло

В такъв случай винаги натискайте настройващия бутон **Up**.

- При първото натискане на бутон индикаторът започва да мига.
- При по-нататъшно натискане се променя настройката на температурата.
- Около 5 секунди след последното натискане на бутон електрониката автоматично превключва и се показва действителната температура.

Температурата може да бъде настроена от +5 °C до +20 °C.

Следната температура на консумация е препоръчителна за различните винени сортове.

Червено вино **+14 °C до +20 °C**

Розе **+10 °C до +12 °C**

Бяло вино **+8 °C до +12 °C**

Пенливо вино, вино просеко **+7 °C до +9 °C**

Шампанско **+5 °C до +7 °C**

При продължително съхранение на вино се препоръчва температура от +10 °C до +12 °C.

Вентилатор

Вентилаторът във вътрешността гарантира постоянна и равномерна вътрешна температура и подходящ климат за съхранение на вино.

Чрез активиране на бутон **Ventilation** влажността на въздуха в уреда се повишава отново, което се отразява много позитивно при дългосрочно съхранение.



Ventilation

Повишената влажност на въздуха предпазва дългосрочно от изсъхване на корка.

Аларма при отворена врата

Ако вратата стои отворена повече от 60 секунди, прозвучава предупредителен звуков сигнал.

Ако при зареждане вратата трябва да остане отворена по-дълго, заглушете предупредителния звуков сигнал чрез натискане на бутон за алармата **Alarm**.

Alarm



След като вратата бъде затворена, предупредителният звуков сигнал отново се активира.

Аларма за температурата

При недопустими температури във вътрешната част прозвучава предупредителен звуков сигнал и температурният индикатор мига.

- Заглушете предупредителния звуков сигнал чрез натискане на бутона за алармата **Alarm**.

При продължително прекъсване на електричеството температурата във вътрешната част може да се повиши до прекалено висока. След възстановяването на електричеството понижаването на температурата е видимо на индикатора.

Мигането на температурния индикатор ще спре, когато температурата във вътрешното пространство достигне настроената стойност.

Температурна аларма при дефект на уреда

При дефект на уреда температурата на вътрешността може да се повиши прекалено високо или да падне прекалено ниско. Прозвучава предупредителният звуков сигнал и температурният индикатор мига.

- Заглушете предупредителния звуков сигнал чрез натискане на бутона за алармата **Alarm**.

Ако е показана прекалено висока (топла) температура, първо проверете дали вратата е добре затворена.



Ако температурният индикатор продължава да показва прекалено топла или прекалено висока стойност след 1 час се обърнете към специалист обслужване на клиенти.

Ако на индикатора се появи **F1**, **F8**, **E1**, **E2**, **E7** или **E8**, то тогава в уреда има грешка. В този случай се свържете със специалист обслужване на клиенти.

Модул Настройка

През модул Настройка можете да използвате защитата от деца и да промените степента на яркост на индикатора. Със защитата от деца може да защитите уреда срещу нежелано изключване и температурни промени.

Активиране на защитата от деца



 натиснете за 5 сек. Индикатор = 

 Индикатор = 

 Индикатор = 

 Индикатор = 

Деактивиране на защитата от деца



 натиснете за 5 сек. Индикатор = 

 Индикатор = 

 Индикатор = 

 Индикатор = 

Настройка на силата на яркост на дисплея

 натиснете за 5 сек. Индикатор = 

 Индикатор = 

 Индикатор = 

С бутон **Up** или **Down** изберете желаната настройка.

h0 = изключено осветление на дисплея

h1 = минимална яркост

h5 = максимална яркост

 Индикатор = 

 Индикатор = 

Настроената яркост ще се активира след 1 минута.

Указание

Ако се натисне бутон, дисплеят свети за 1 минута с максимална яркост.

При пускане в експлоатация на уреда, настроената яркост се показва едва след като бъде достигната настроената вътрешна температура на уреда.

Вътрешно осветление

Осветеността на вътрешното пространство е осигурена от LED осветителна лента в горната част на всяко отделение.

Вътрешното осветление се включва винаги когато вратата на уреда бъде отворена. Вътрешното осветление изгасва около 5 секунди след затварянето на вратата.

Ако вътрешното осветление трябва да свети и при затворена врата, натиснете бутон **Light**.



Указание

Тази функция засяга осветлението и на двете отделения.

Яркостта на осветлението също може да бъде настроена.

- Натиснете бутон **Light**.
- Задръжте бутон **Light** натиснат и го направете по-светъли или потъмен едновременно с бутон за настройка на температурата.

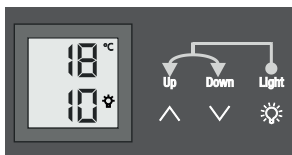

Указание: яркостта се променя във всички отделения.

Интензитетът на светлината на LED осветлението отговаря на лазерен клас 1/1M.

⚠ Внимание

Капакът на осветлението може да бъде преместен от специалист обслужване на клиенти.

Ако капакът се отстрани, не гледайте с оптични лещи директно към осветлението в непосредствена близост. Очите могат да бъдат увредени по този начин.

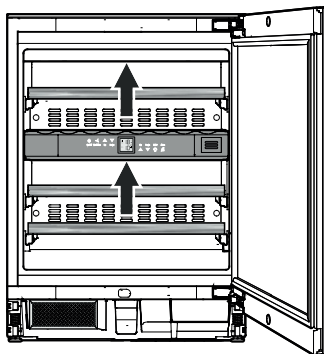

Смяна на въздуха чрез филтър с активен въглен

Вината непрекъснато подобряват своите качества в зависимост от заобикалящите ги условия.

Затова качеството на въздуха е предпоставка за консервирането.

Ние препоръчваме ежегодна смяна на изобразените филтри, които можете да поръчате от своя търговец.

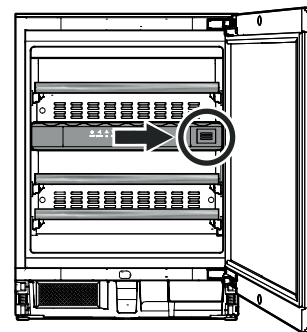

Подмяна на филтър

- Натиснете филтъра навътре и отново отпуснете.

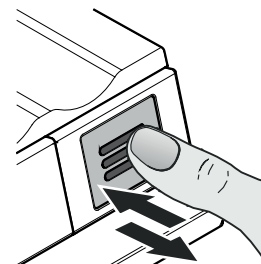

- Извадете филтъра.

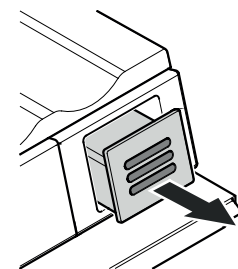

- Издърпайте задната част на филтъра.

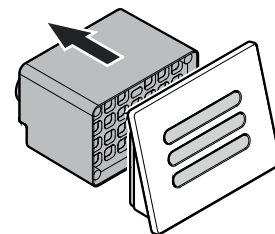

- Закачете новия филтър на капака.

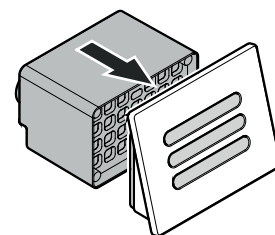

- Поставете филтъра, натиснете до ограничителя и отпуснете.

Филтърът автоматично ще се заключи.

Ще се чуе прашащ звук.

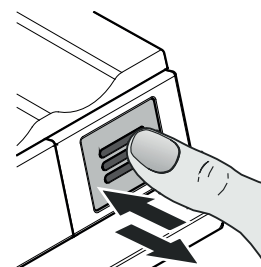

Обозначителни етикети

Към уреда трябва да бъде приложен обозначителен етикет на всяка дървена преграда.

Така може да обозначите съхранените винени сортове, в съответното отделение.

Допълнителни обозначителни етикети могат да се получат от Вашия търговец.

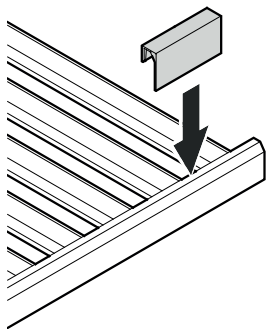

Скица за съхранение

за 0,75 л бутилки "Бордо" според норма NF H 35-124

Брой бутилки

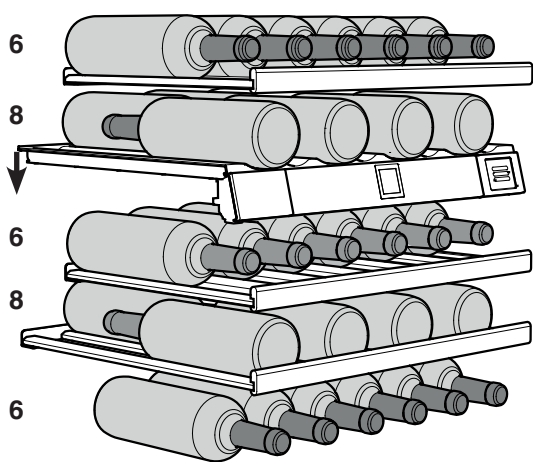

Общо 34 бутилки

⚠ Внимание

Максималното натоварване на всяка дървена преграда е 25 килограма.

Почистване

Преди почистване изключете уреда. Извадете щепсела от контакта или развийте бушона съответно за действително включение преди уреда предпазител.

- Почиствайте вътрешността на уреда и външните стени с хладка вода и малко веро. В никакъв случай не използвайте почистващи препарати, съдържащи абразивни частици или киселини, нито пък химически разтворители.
- При почистване на стъклените шишета използвайте почистващ препарат за стъкло, а за почистване на повърхности от благородни метали – препарат за благородни метали от търговската мрежа.

Не използвайте уреди за почистване с пара! Съществува опасност от повреждане и нараняване.

- Не допускайте вода от почистването да попадне в електрическите части или във вентилационната решетка.
- Не повреждайте и не отлепвайте фирмената табелка, намираща се във вътрешността на уреда - тя е важна за сервиза.

Почистване на филтъра за прах

Филтърът за прах в основата на уреда трябва да бъде почистван поне веднъж годишно.

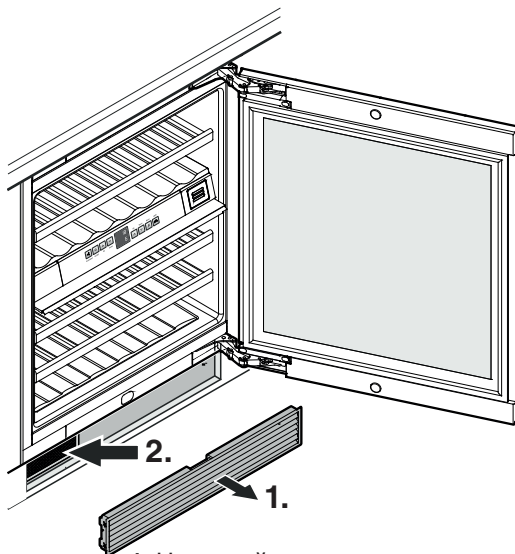

1. Издърпайте вентилационната решетка от основата на мебела.
2. Почистете филтъра за прах с прахосмукачка.
3. Поставете отново вентилационната решетка.

Изваждане и поставяне на дървена преграда

За по-лесното почистване на вътрешното пространство могат да се извадят дървените прегради.

Изваждане на дървена преграда

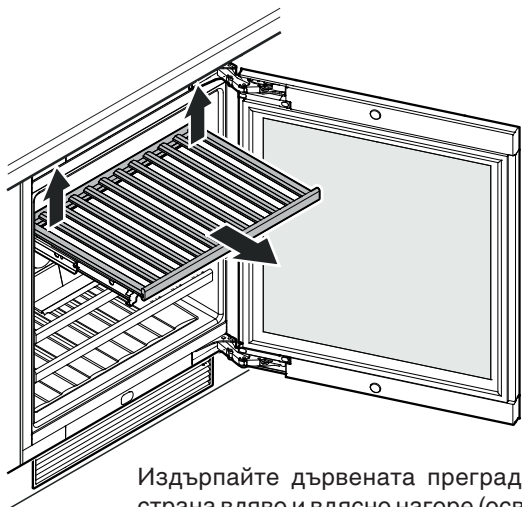

Издърпайте дървената преграда от задната страна вляво и вдясно нагоре (освобождаване), и извадете напред.

Поставяне на дървена преграда

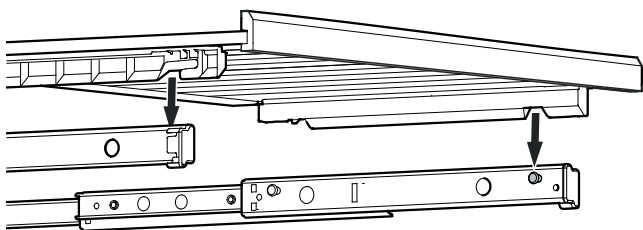

Извадете напълно плъзгащите шини. Поставете дървената преграда с предните водачи върху опорните болтове.

Избутайте дървената преграда с плъзгащите шини до упор навътре в уреда.

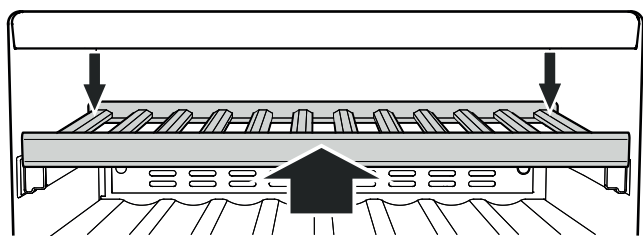

Притиснете дървената преграда до край назад, така че да се фиксира от предната част.

Притиснете дървената преграда от задната страна вляво и вдясно надолу и фиксирайте.

Неизправности

- На дисплея на индикатора се появява F1, F8, E1, E2, E7 или E8.
 - В уреда има неизправност. Обърнете се към специалист обслужване на клиенти.
- Вентилаторите във вътрешното пространство на уреда работят, въпреки че вентилационната функция е деактивирана и компресорът (хладилният агрегат) не работи.
 - В зависимост от настроената вътрешна температура и околната температура на местоположението, това е нормално експлоатационно състояние.

Следните неизправности можете да отстраните сами чрез проверка на възможните причини.

- **Уредът не работи.** Проверете дали
 - уредът е включен,
 - щепселът е правилно поставен в контакта,
 - защитата на контакта е наред.
- **При включване на щепсела хладилния агрегат не работва, но въпреки това на температурния екран се показва стойност.**
 - Модул Представяне е активиран. Деактивирайте модула за представяне според глава **Модул Представяне**.
- **Шумовете от уреда са твърде силни.** Проверете дали
 - уредът стои плътно на пода,
 - мебелите или предметите в близост до работещия хладилен агрегат не причиняват вибрации. Имайте предвид, че е невъзможно да се избегне шумът от потока в хладилния контур.
- **Температурата не е достатъчно ниска.** Проверете
 - дали при настройката е зададена правилната стойност съгласно раздел "Настройка на температурата".
 - дали отделно поставеният термометър показва правилно.
 - В ред ли е вентилацията?
 - Замърсен ли е филтърът за прах в основата на уреда? Вижте глава "Почистване на филтъра за прах".
 - Мястото на разположение в непосредствена близост ли е до източник на топлина?

Ако не е налице никоя от гореизброените причини и не Ви се е отдало сами да отстраните неизправността, то се обърнете към най-близкия сервис. Дайте информация за типовото описание ①, сервизен ② и сериен номер ③ на фирмената табелка.

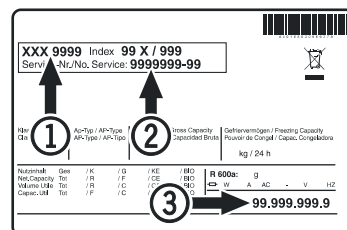

Мястото на фирмената табелка може да се види в глава **Описание на уреда**.

Извеждане от експлоатация

Когато уредът трябва да бъде изведен от експлоатация за продължително време: изключете уреда, извадете щепсела от контакта или развийте бушона съответно задействайте включението преди уреда предпазител.

Почистете уреда и оставете вратата отворена, за да избегнете образуването на миризми.

Уредът отговаря на съответните изисквания за безопасност, както и на Директивите на ЕО 2014/30/EU и 2014/35/EU.



Liebherr Hausgeräte Lienz GmbH

Dr.-Hans-Liebherr-Strasse 1

A-9900 Lienz

Österreich

www.liebherr.com

