

EW9WN249W



---

**BG** Пeralня-сушилня

---

Ръководство за употреба



## СЪДЪРЖАНИЕ

1. ИНФОРМАЦИЯ ЗА БЕЗОПАСНОСТ.....	3
2. ИНСТРУКЦИИ ЗА БЕЗОПАСНОСТ.....	6
3. ОПИСАНИЕ НА УРЕДА.....	9
4. ТЕХНИЧЕСКИ ДАННИ.....	9
5. ИНСТАЛИРАНЕ.....	10
6. АКСЕСОАРИ.....	16
7. КОМАНДНО ТАБЛО.....	16
8. ВЪРТЯЩО КОПЧЕ И БУТОНИ.....	18
9. ПРОГРАМИ.....	21
10. ПРЕДИ ПЪРВОНАЧАЛНА УПОТРЕБА.....	28
11. НАСТРОЙКИ.....	28
12. ВСЕКИДНЕВНА УПОТРЕБА.....	29
13. ВСЕКИДНЕВНА УПОТРЕБА - ПРАНЕ & СУШЕНЕ.....	35
14. ВСЕКИДНЕВНА УПОТРЕБА – САМО СУШЕНЕ.....	37
15. МЪХ ПО ТЪКАНИТЕ.....	38
16. ПРЕПОРЪКИ И СЪВЕТИ.....	38
17. ГРИЖИ И ПОЧИСТВАНЕ.....	42
18. ОТСТРАНЯВАНЕ НА НЕИЗПРАВНОСТИ.....	50
19. СТОЙНОСТИ НА ПОТРЕБЛЕНИЕ.....	54
20. ОПАЗВАНЕ НА ОКОЛНАТА СРЕДА.....	57

## МИСЛИМ ЗА ВАС

Благодарим Ви, че закупихте уред на Electrolux. Избрахте продукт, който носи в себе си десетилетия професионален опит и иновации. Оригинален и стилен, той е създаден с мисъл за Вас. Затова, когато го използвате, можете да сте сигурни, че всеки път ще постигате страхотни резултати.

Добре дошли в Electrolux.

**Посетете нашия уебсайт за:**



Вижте полезни съвети за употреба, брошури, отстраняване на неизправности, информация за сервиз и ремонт:

**[www.electrolux.com/support](http://www.electrolux.com/support)**



Регистрирайте Вашия продукт за по-добро обслужване:

**[www.registerelectrolux.com](http://www.registerelectrolux.com)**



Купете аксесоари, консумативи и оригинални резервни части за Вашия уред:

**[www.electrolux.com/shop](http://www.electrolux.com/shop)**

## ОБСЛУЖВАНЕ НА КЛИЕНТИ

Винаги използвайте оригинални резервни части.

Когато се свързвате с нашия оторизиран отдел „Обслужване“, трябва да имате под ръка следната информация: Модел, PNC, сериен номер.

Информацията може да бъде открита на табелката с основни данни

 Предупреждение / Внимание–Информация за безопасност

 Обща информация и съвети

 Информация за околната среда

Запазваме си правото на изменения.

## 1. ⚠ ИНФОРМАЦИЯ ЗА БЕЗОПАСНОСТ

Преди монтирането и употребата на уреда внимателно прочетете предоставените инструкции. Производителят не е отговорен за наранявания или повреди в резултат на неправилна инсталация или употреба. Винаги дръжте инструкциите на безопасно и лесно достъпно място за справка в бъдеще.

### 1.1 Безопасност за деца и лица в уязвимо положение



**ВНИМАНИЕ!**

Риск от задушаване, нараняване или трайно увреждане.

- Този уред може да бъде използван от деца над 8-годишна възраст, както и от лица с намалени физически, сетивни и умствени възможности или от лица без опит и познания, само ако те са под наблюдение или бъдат инструктирани относно безопасната употреба на уреда и разбират възможните рискове.
- Деца между 3- и 8-годишна възраст и хора с тежки или комплексни увреждания трябва да се държат далеч от уреда, освен ако не са под постоянно наблюдение.
- Деца под 3-годишна възраст трябва да се държат далеч от уреда, освен ако не са под постоянно наблюдение.
- Децата трябва да бъдат под наблюдение, за да се гарантира, че не си играят с уреда.
- Дръжте всички опаковки далече от деца и изхвърлете опаковките по местните правила.
- Пазете препаратите далеч от деца.
- Пазете децата и домашните любимци далеч от уреда, когато вратата е отворена.

- Ако уредът има устройство за детска безопасност, то трябва да се активира.
- Деца не трябва да извършват почистване или поддръжка на уреда, когато са без надзор.

## 1.2 Обща безопасност

- Не променяйте предназначението на уреда.
- Този уред е предназначен за употреба в домашни условия и подобни приложения, като:
  - кухненски зони за персонал в магазини, офиси и други работни среди;
  - от клиенти в хотели, мотели, помещения за краткосрочен наем и други среди от жилищен тип;
  - зони за обща употреба в блокове или обществени перални.
- Уредът трябва да се монтира, като свободностоящ или под кухненския плот, ако пространството е достатъчно.
- Не инсталирайте уреда зад врата, която се заключва, плъзгаща се врата или врата с панти в срещуположната на уреда страна, които биха възпрепятствали пълното отваряне на уреда.
- Включете захранващия щепсел към контакта само в края на инсталационния процес. Уверете се, че щепселът на захранването е достъпен след инсталирането.
- Вентилационният отвор в основата не бива да бъде покриван от килим или други постелки за под.
- **ПРЕДУПРЕЖДЕНИЕ:** Уредът не трябва да е захранван чрез външно превключващо устройство като таймер или да е свързан към електрическа верига, която постоянно се включва и изключва от устройство.
- Погрижете се да осигурите добра вентилация в помещението, в което е инсталиран уредът, за да избегнете обратен поток на газове в помещението

от уреди, които горят други газове или горива, включително открит огън.

- Готварските пари не трябва да се извеждат в комин, който се използва за изгорелите газове от уреди, които работят с газ и друг вид гориво.
- Налягането на водата, постъпваща мрежата, трябва да е между 0,5 bar (0.05 MPa) и 10 bar (1,0 MPa).
- Максималното зареждане на уреда е 9 кг. Не превишавайте обема за максимално зареждане за всяка програма (вижте глава „Програми“).
- Уредът трябва да е свързан към водопровода с новопредоставения комплект маркучи или други такива, предоставени от оторизирания сервизен център.
- Не използвайте стари меки връзки.
- Ако охранващият кабел е повреден, той трябва да се смени от производителя, негов оторизиран сервизен център или квалифицирано лице, за да се избегне опасност.
- Избършете праха или остатъците от опаковането, които са се натрупали около уреда.
- Не използвайте уреда без филтри. Почиствайте филтъра за влакна преди и след всяка употреба.
- Тъкани, които са били замърсени с вещества като зеленчуково или минерално масло, ацетон, алкохол, бензин, керосин, препарати за премахване на петна, терпентин, восък и препарати за премахване на восък, трябва да се изперат отделно с перилен препарат, преди да се сушат в сушилнята.
- Не използвайте уреда, ако съдовете са замърсени с индустриални химикали.
- Не сушете в сушилнята неизпрани дрехи.
- Предмети като пенест каучук (латексова пяна), шапчици за душ, водонепроницаеми тъкани, артикули с гумена основа и дрехи или

- възглавници, снабдени с подложки от каучукова пяна, не трябва да се сушат в сушилня.
- Омекотители на тъкани или подобни препарати трябва да се използват само според предписанията на производителя.
  - Премахнете всички предмети от прането, които могат да причинят запалване, като запалки или кибрити.
  - **ПРЕДУПРЕЖДЕНИЕ:** Не спирайте сушилнята преди края на цикъла на сушене, освен ако няма да извадите бързо всички дрехи и ще ги разделите, така че остатъчната топлина да се разпръсне.
  - Заключителният цикъл на сушене се извършва без нагряване (цикъл на охлаждане), за да се гарантира, че дрехите ще достигнат температура, която няма да ги повреди.
  - Не почиствайте уреда чрез пръскане с вода под налягане и/или пара.
  - Почистете уреда с влажна кърпа. Използвайте само неутрални препарати. Не използвайте абразивни кърпи, разтворители или метални предмети.
  - Преди извършване на поддръжка на уреда, изключете го и извадете щепсела от контакта.

## 2. ИНСТРУКЦИИ ЗА БЕЗОПАСНОСТ

### 2.1 Монтаж



Инсталацията трябва да отговаря на съответните национални разпоредби.

- Следвайте инструкциите за инсталиране, приложени към уреда.
- Не монтирайте не използвайте уреда на места, където температурата може да е под 5 °C или по-висока от 35 °C.
- Винаги дръжте уреда вертикално, докато го местите.
- За да гарантирате правилна експлоатация на компресора, изчакайте 6 часа след инсталацията, преди да използвате уреда.
- Уверете се, че има циркулация на въздух между уреда и пода.
- Отстранете цялата опаковка и транспортните болтове.
- Подът, където ще се монтира уредът, трябва да е равен, стабилен, устойчив на топлина и чист.
- Дръжте транзитните болтове на сигурно място. Ако уредът ще се мести в бъдеще, те трябва да се

- монтират отново, за да се заключи барабана и да се предотврати вътрешно нараняване.
- Винаги внимавайте, когато местите уреда, тъй като е тежък. Винаги използвайте предпазни ръкавици и затворени обувки.
  - Не монтирайте и не използвайте повреден уред.
  - Не монтирайте уреда на място, където вратичката на уреда не може да се отвори напълно.
  - Регулирайте крачетата, така че да има необходимото разстояние между уреда и пода.
  - Когато уредът е поставен в постоянното си положение, проверете дали е напълно нивелиран с помощта на нивелир. Ако не е, наместете крачетата.

## 2.2 Електрическо свързване



### ВНИМАНИЕ!

Риск от пожар или токов удар.

- **ПРЕДУПРЕЖДЕНИЕ:** Този уред е предназначен за монтаж / свързване към заземителна връзка в сградата.
- Винаги използвайте правилно монтиран контакт със защита от токов удар.
- Не използвайте разклонители или адаптери с много входове.
- Не издърпвайте захранващия кабел, за да изключите уреда. Винаги издърпвайте щепсела на захранването.
- Не пипайте захранващия кабел или щепсела с мокри ръце.

## 2.3 Свързване към водопровод

- Не причинявайте щети на маркучите за вода.
- Преди свързване с нови тръби, неизползвани дълго време, по които са правени ремонти или са прикачени нови устройства (водомери, и т.н.), оставете водата да тече, докато не се избистри.

- Уверете се, че няма видими течове по време на и след първото използване на уреда.
- Не използвайте маркуч за удължаване, ако маркучите за подаване на вода са твърде къси. Свържете се с оторизирания сервизен център за подмяна на маркучите за подаване на вода.
- Докато разопаковате уреда е възможно да видите вода да се излива от източващия маркуч. Това се дължи на тестването на уреда с използване на вода в завода.
- Можете да удължите маркуча за оттичане до максимум 400 см. Свържете се с оторизирания сервизен център за другия маркуч за оттичане и удължителя.
- Уверете се, че има достъп до крана след инсталацията.

## 2.4 Употреба



### ВНИМАНИЕ!

Опасност от нараняване, токов удар, пожар, изгаряне или повреда на уреда.

- Не поставяйте запалими продукти или предмети, които са намокрени със запалими продукти, в близост до уреда или върху него.
- Не докосвайте стъклената врата, докато програмата работи. Стъклото може да се нагорещи.
- Не сушете повредените (скъсани, изтъркани) дрехи, които имат подплата или пълнеж.
- Ако прането е изпрано с препарат за отстраняване на петна, пуснете допълнителен цикъл на изплакване преди да стартирате цикъла на сушене.
- Уверете се, че всички метални предмети са свалени от прането.
- Сушете само тъкани, които са подходящи за сушене в уреда. Следвайте инструкцията за почистване на етикета на всяка дреха.
- Не сядайте и не стъпвайте върху отворената врата на уреда.
- Не сушете капещи мокри дрехи в уреда.

- Не позволявайте на горещи предмети да докосват пластмасовите части на уреда.
- Преди да започнете програма за сушене, извадете топката с препарат (ако използвате такава).
- Не използвайте топка с перилен препарат, ако задавате програма без прекъсване.

## 2.5 Компресор



### **ВНИМАНИЕ!**

Опасност от повреда в уреда.

- Компресорът и неговите системи в сушилнята са заредени със специален препарат, който не съдържа флорохлорохидроводород. Системата трябва да стои изправена. Увреждането на системата може да предизвика теч.

## 2.6 Обслужване

- За поправка на уреда се свържете с оторизирания сервизен център. Използвайте само оригинални резервни части.
- Моля, имайте предвид, че собственооръчната поправка или поправка, която не е извършена от специалист, може да има последици, свързани с безопасността, и да анулира гаранцията.
- Следните резервни части ще бъдат налични в рамките на 10 години след като моделът е спрял от производство: мотор и четки за мотор, трансмисия между мотор и барабан, помпи, амортизьори и пружини, барабан за измиване, главина на барабан и съответните лагери, нагреватели и нагриващи елементи, вкл. термопомпи, тръби

и съответното оборудване, като маркучи, клапани, филтри и спираци водата клапани, печатни платки, електронни дисплеи, клавишни превключватели, термостати и датчици, софтуер и фирмуер, вкл. зануляване на софтуер, врата, панти за врата и уплътнители, други уплътнители, комплект за заключване за врата, пластмасова периферия, като дозатор за миеш препарат. Моля, имайте предвид, че някои от тези резервни части са налични само за професионални техници и не всички резервни части са подходящи за всички модели.

- Относно лампата(ите) вътре в този продукт и резервните лампи, продавани отделно: Тези лампи са предназначени да издържат на екстремни физически условия в домакински уреди, като температура, вибрации, влажност или са предназначени да сигнализират информация за работното състояние на уреда. Те не са предназначени за използване в други приложения и не са подходящи за осветяване на помещения в домакинството.

## 2.7 Изхвърляне

- Изключете уреда от електрозахранването и водоподаването.
- Извадете захранващия ел. кабел в близост до уреда и го изхвърлете.
- Премахнете дръжката на вратичката, за да предотвратите заклещването на деца или домашни любимци в барабана.
- Изхвърлете уреда в съответствие с местните изисквания за изхвърляне на "Отпадъци от електрическо и електронно оборудване (ОЕЕО)".



### 3. ОПИСАНИЕ НА УРЕДА

#### 3.1 Преглед на уреда

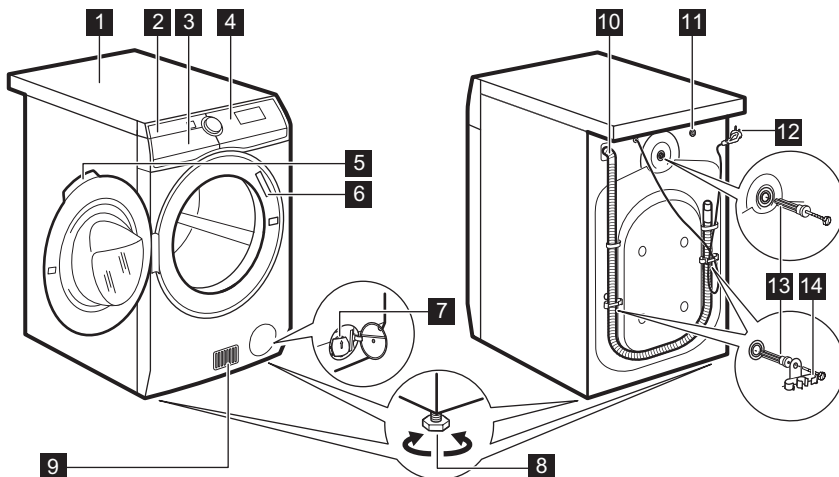

- 1** Работен плот
- 2** Дозатор за препарати
- 3** Въздушен(Въздушни) филтър(Филтри)
- 4** Контролен панел
- 5** Дръжка на люка
- 6** Табелка с технически данни
- 7** Филтър на помпата за източване на водата
- 8** Крачета за изравняване на уреда
- 9** Въздушни отвори
- 10** Маркуч за източване на вода
- 11** Впускателен клапан за вода
- 12** Захранващ кабел
- 13** Транзитни болтове
- 14** Опора на маркуча

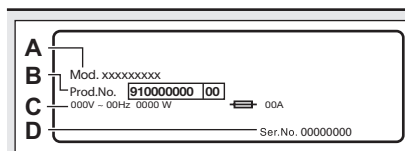

Табелата с информация **6** показва името на модела (A), продуктивния номер (B), енергийния клас (C) и серийния номер (D)).

### 4. ТЕХНИЧЕСКИ ДАННИ

Измерение	Ширина/ Височина/ Обща дълбочина	60.0 cm /87.0 cm /66.0 cm
-----------	-------------------------------------	---------------------------

Електрическо свързване	Волтаж Приблизителна мощност Бушон Честота	230 V 2200 W 10 A 50 Hz
Ниво на защита срещу навлизане на твърди частици и влага, осигурено от защитното покритие, освен в случаите, когато оборудването с ниско напрежение не разполага със защита срещу влага		IPX4
Водоснабдяване <sup>1)</sup>		Студена вода
Налягане на водоподаване	Минимум Максимум	0,5 бара (0,05 МПа) 8 бара (0,8 МПа)
Стайна температура	Минимум Максимум	5 °C 35 °C
Максимално количество заредено пране	Памук	9 kg
	Синтетика	4 kg
	Вълна	1.5 kg
Максимално количество заредено сухо пране	Памук	6 kg
	Синтетика	4 kg
	Вълна	1 kg
Скорост на центрофуга	Максимална скорост на центрофугиране	1351 rpm
Този продукт съдържа HFC - R134a/GWP1430 0,14 kg херметически запечатан флуориран газ.		

<sup>1)</sup> Свържете маркуча за водоснабдяване към кран с резба 3/4" цола.

## 5. ИНСТАЛИРАНЕ



**ВНИМАНИЕ!**  
Вж. глава "Безопасност".



**ВНИМАНИЕ!**  
Тъй като ще поставите уреда в задната част, **изчакайте около 6 часа преди да започнете да го използвате.** Това време е необходимо, за да може компресорът да работи правилно.

### 5.1 Разопаковане



**ВНИМАНИЕ!**  
Отстранете всички транспортни болтове и опаковки, преди да монтирате уреда.



**ВНИМАНИЕ!**  
Използвайте ръкавиците.

1. Отстранете външния филм. Ако е необходимо, използвайте режещ инструмент.

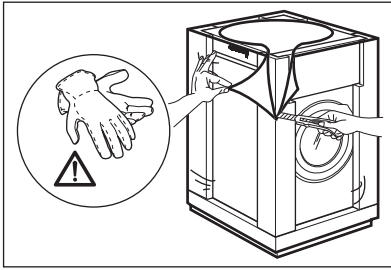

2. Премахнете картонената горна част и полистиреновите материали от пакетиранието.

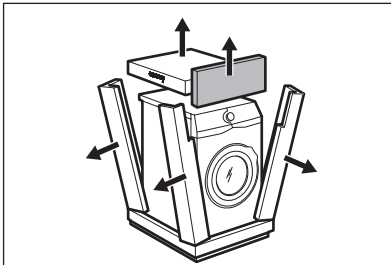

3. Отстранете вътрешния филм.

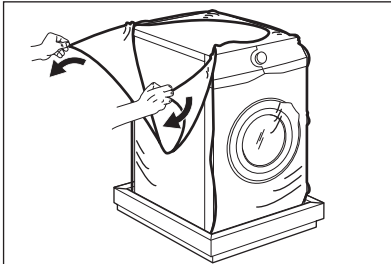

4. Отворете вратичката и отстранете полистиреновата част от уплътнението на люка и всички предмети от барабана.

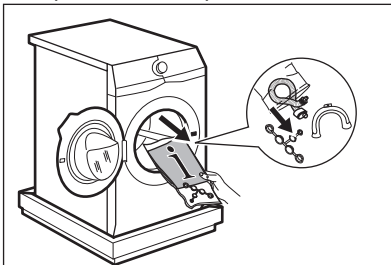

5. Внимателно сложете уреда върху задната му страна.  
6. Поставете предният полистиренов опаковъчен елемент на пода зад уреда.



Внимавайте да не повредите маркучите.

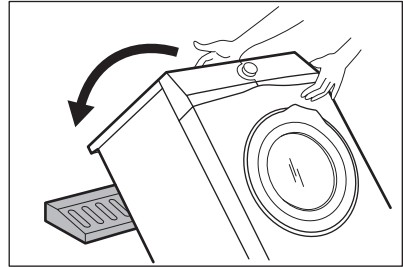

7. Отстранете полистиреновия предпазител от дъното.

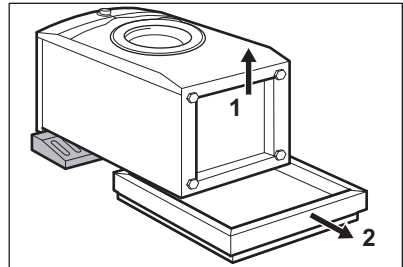

8. Изправете уреда във вертикално положение.

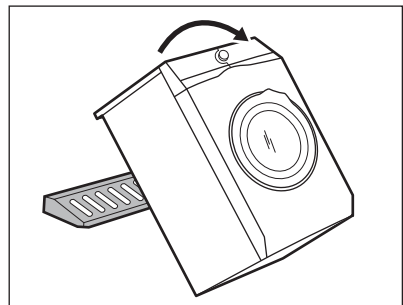

9. Отстранете захранващия кабел и маркуча за източване от държачите.



Възможно е да видите вода да се излива от източващия маркуч. Това е породено от тестването на уреда с вода в завода.

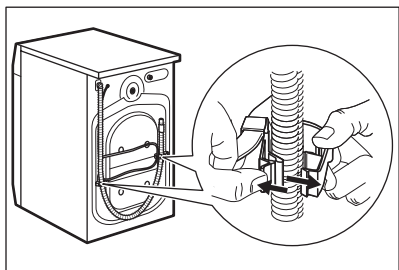

10. Отстранете трите болта.

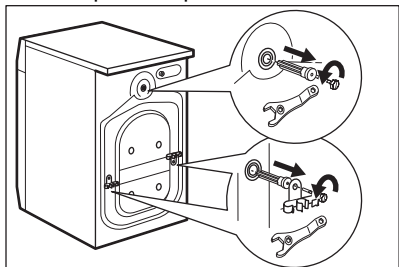

## 5.2 Инсталиране под плот

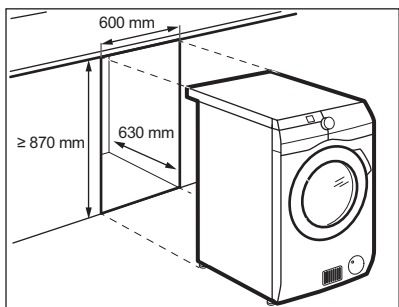

## 5.3 Поставяне и нивелиране

1. Монтирайте уреда върху плоска, твърда подова настилка.



Уверете се, че килима не спира циркулацията на въздух под уреда. Уверете се, че уредът не се допира до стената или до други обекти.

11. Извадете пластмасовите шайби.
12. Сложете пластмасовите капачки, които ще намерите в торбата на потребителското ръководство, в дупките.

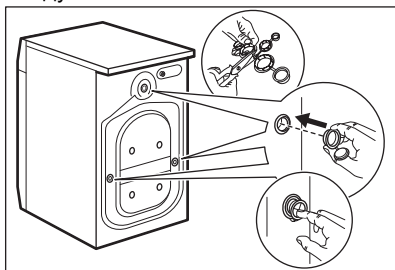

Препоръчваме да запазите опаковките и транспортните болтове, в случай че ви се наложи местите уреда.

Уредът може да се монтира самостоятелно или под кухненски плот на съответното разстояние (вижте илюстрацията).



### ПРЕДУПРЕЖДЕНИЕ!

Не монтирайте уреда в запечатана кухня! Уверете се, че има циркулация на въздуха през дъното на мебелите.



### ПРЕДУПРЕЖДЕНИЕ!

За да гарантирате свободна циркулация на въздуха под уреда, не прикрепяйте звуковите бариери (ако са налични).

2. Разхлабете крачетата, за да регулирате нивото.



### ВНИМАНИЕ!

Не поставяйте картонени, дървени или подобни материали под уреда, за да регулирате нивото.

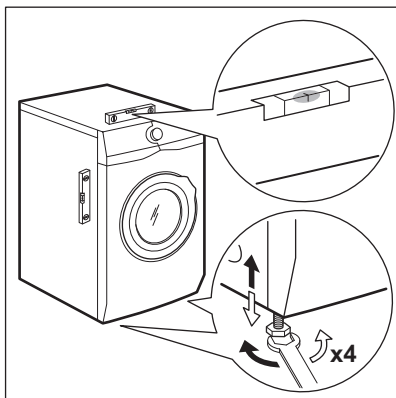

Уредът трябва да е нивелиран и стабилен.

**i** Правилното нивелиране на уреда предотвратява вибрации, шум и движението на уреда по време на работа.

**i** Когато уреда е монтиран върху плинт, използвайте аксесоарите, описани в глава „Аксесоари“. Внимателно прочетете приложените към аксесоара и към уреда инструкции.

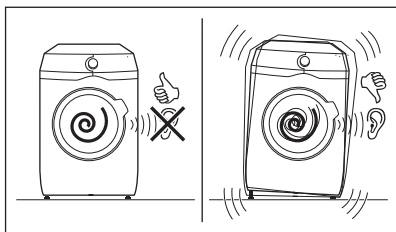

### 5.4 Маркучът за подаване на вода

1. Свържете маркуча за подаване на вода към гърба на уреда.
2. Позиционирайте го наляво или надясно в зависимост от позицията на кранчето за вода.

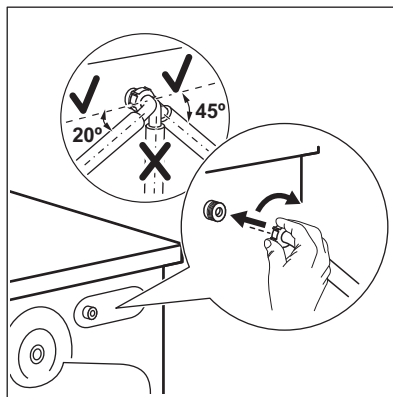

**i** Уверете се, че маркучът не е във вертикална позиция.

3. Ако е необходимо, разхлабете гайката, за да я регулирате в правилната позиция.
4. Свържете маркуча за подаване на вода към крана за студена вода с резба 3/4" цола.

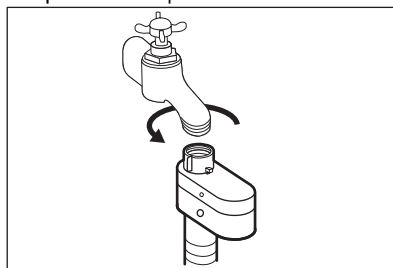

**!** **ВНИМАНИЕ!**  
Температурата на входната вода не трябва да надвишава 25 °C.

**!** **ПРЕДУПРЕЖДЕНИЕ!**  
Уверете се, че няма течове от съединенията.

**i** Не използвайте маркуч за удължаване, ако маркучите за подаване на вода са твърде къси. Свържете се със сервизния център за подмяна на маркуча за подаване на вода.

## 5.5 Устройство за спиране на водата

Маркучът за подаване на вода има устройство за спиране на водата. Това устройство предотвратява течове на вода в маркуча поради естественото му износване.

Червеният сектор в прозорец «А» показва тази грешка.

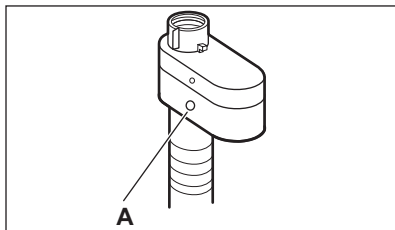

Ако това се случи, затворете крана на водата и се свържете с оторизирания сервизен център за подмяна на маркуча.

## 5.6 Източване на вода

Маркучът за източване трябва да е поставен на височина, не по-малка от 60 см и не по-голяма от 100 см от пода.

- i** Можете да удължите маркуча за източване до максимум 400 см. Свържете се с оторизирания сервизен център за другия маркуч за източване и удължението.

Възможно е да свържете отводнителния маркуч по различни начини:

1. Направте U форма с отводнителния маркуч и го сложете около пластмасовата лансна.

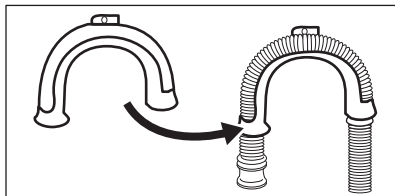

2. На ръба на мивка - Затегнете водача към кранчето за вода или към стената.

- i** Уверете се, че пластмасовият водач не може да се движи, когато уредът източва.

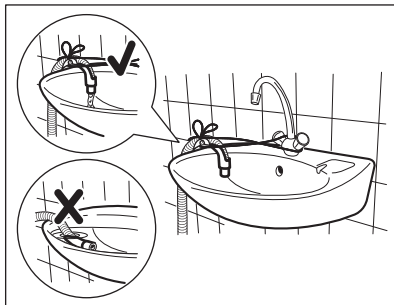

- i** Уверете се, че маркучът за източване не е потопен във водата. Може да има мръсна вода в уреда.

3. Към права тръба с вентилационна дупка - Монтирайте отводнителния маркуч директно към тръбата. Вижте илюстрацията.

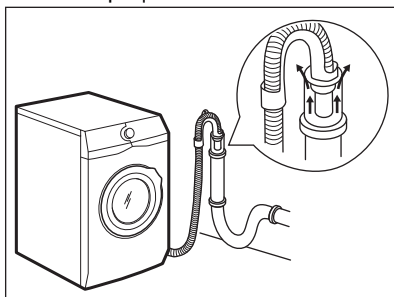

- i** Краят на маркуча за оттичане трябва винаги да може да поема въздух, т. е. вътрешният диаметър на канала за източване (мин. 38 мм – мин. 1,5") трябва да бъде по-голям от външния диаметър на маркуча за оттичане.

4. Ако край на маркуча за източване изглежда по този начин (вижте картинката), можете да го

натиснете директно в правата тръба.

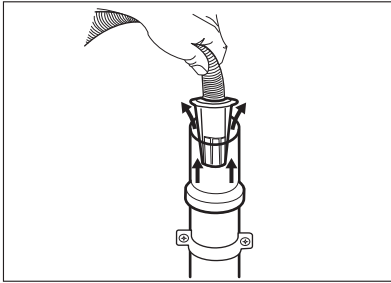

- 5. Без пластмасовия водач за маркуч, към канала на мивка –** Поставете отводнителния маркуч в канала на мивката и го затегнете със скоба. Вижте илюстрацията.

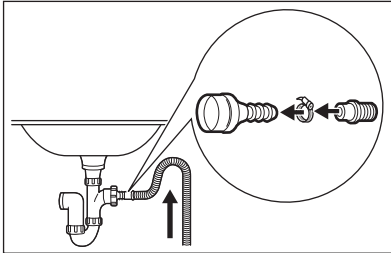

- i** Уверете се, че маркучът за източване прави завой, за да предотврати навлизането на частици от мивката в уреда.

- 6. Позиционирайте маркуча директно към вградена тръба за източване в стената на стаята и затегнете със скоба.**

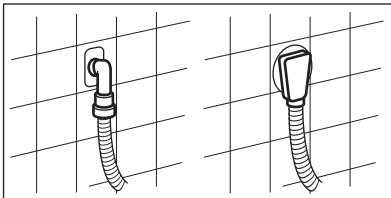

## 5.7 Електрическо свързване

В края на монтажа можеш да свържете захранващия кабел към контакта.

Табелата с етикети и глава „Технически данни“ указват необходимите електрически характеристики. Уверете се, че са съвместими с електрозахранването.

Проверете дали домашната Ви електроинсталация може да поеме максималното натоварване, което се изисква, като също така вземете под внимание всички останали работещи електроуреди.

**Свържете уреда към заземен контакт.**

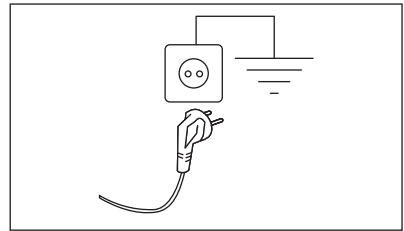

Когато уредът е инсталиран, захранващият кабел трябва да бъде лесно достъпен.

При необходимост от електрическо обслужване по монтажа на уреда, свържете се с нашия оторизиран сервизен център.

Производителят не носи отговорност за щети или наранявания при неспазване на гореизложените предпазни мерки за безопасност.

## 6. АКЕСОАРИ

### 6.1 Предлага се на [www.electrolux.com/shop](http://www.electrolux.com/shop) или от оторизиран търговец

Внимателно прочетете приложените към аксесоара инструкции.



Само подходящите аксесоари одобрени от ELECTROLUX осигуряват стандартите за безопасност на уреда. Ако неодобрени част се използват, всякакви претенции ще са невалидни.

### 6.2 Фиксиране на комплекта с табелите

Ако монтирате уреда върху цокъл, който не е аксесоар, предоставен от ELECTROLUX, застопорете уреда във фиксиращите плочи.

Внимателно прочетете приложените към аксесоара инструкции.

## 7. КОМАНДНО ТАБЛО

### 7.1 Описание на контролния панел

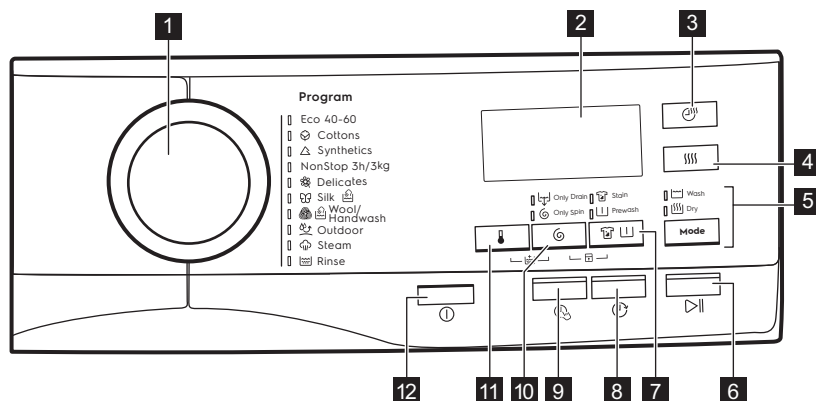

- 1 Програматор
- 2 Екран
- 3 Сензорен бутон за време на сушене
- 4 Сензорен бутон за ниво на сушене
- 5 сензорен бутон Mode
  - Пране
  - Сушене
- 6 Сензорен бутон „Старт/Пауза“
- 7 Сензорен бутон „Петна/Предпране“
  - Опция Петна
  - Опция Предпране
- 8 Сензорен бутон „Отложен старт“
- 9 Сензорен бутон „Спестяване на време“
- 10 Сензорен бутон за намаляване на скоростта на центрофугиране



- Само източване
- Само центрофуга



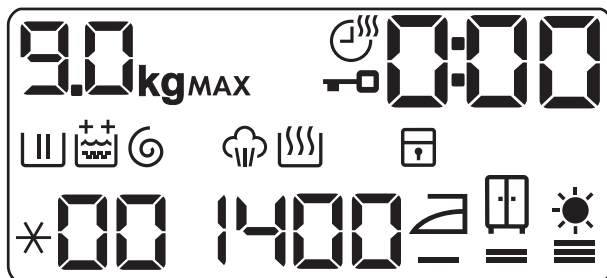

12 ① Бутон за вкл./изкл.

11 ② Сензорен бутон за температурата

## 7.2 Дисплей

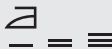

9.0 kg	Индикатор за максимално зареждане. Иконата <b>kg</b> премигва по време на измерване на зареденото пране (вижте параграф "PROSENSE засичане на количество").
MAX	Индикатор за максимално количество пране. Ако премигва, количеството пране надвишава максимално зададеното за избраната програма. Ако стартирате програма, когато барабанът е претоварен, в края на програмата премигва и <b>MAX</b> .
☹	Индикатор продължителност на сушене.
🔒	Индикатор за блокиран люк.
0:00	Дигиталният индикатор може да показва: <ul style="list-style-type: none"> <li>• Продължителност на програмата (напр. 2:40, фаза пране и/или сушене).</li> <li>• Време на отлагане (напр. 30' или 2h).</li> <li>• Край на цикъла (☑).</li> <li>• Код за предупреждение (напр. E20).</li> </ul>
▮▮	Индикатор за фаза пране: премигва по време на фази за пред-пране и изпиране.
🚰	Индикатор за фаза изплакване. Премигва по време на фаза за изплакване.
++	Опция за постоянно допълнително изплакване: <ul style="list-style-type: none"> <li>• ++ – едно допълнително изплакване.</li> <li>• +++ – две допълнителни изплаквания.</li> </ul>
🌀	Индикатор за фаза центрофуга и източване. Премигва по време на фаза за центрофуга и източване.

	Индикатор за фаза на парна обработка.
	Индикатор за фаза сушене.
	Индикатор за заключване за безопасност на децата.
*00	Индикатор за температура. Индикаторът * се появява, когато е нагласено студено изпиране.
1400	Индикатор на скоростта на центрофугиране.
	Индикатор за сушене за гладене.
	Индикатор за сушене за прибиране.
	Индикатор за допълнително сушене.

## 8. ВЪРТЯЩО КОПЧЕ И БУТОНИ

### 8.1 Вкл./Изкл. ⓘ

Натискането на този бутон за няколко секунди позволява активирането или деактивирането на уреда. Два различни звукови сигнала прозвучават, когато включвате или изключвате уреда.

Тъй като функцията "В готовност" автоматично деактивира уреда, за да намали консумацията на енергия, понякога ще трябва да активирате уреда отново.

За повече детайли, вижте параграф "В готовност" в глава "Ежедневна употреба".

### 8.2 Въведение



Опциите/функциите не може да се избират с всички програми за изпиране. Проверете съвместимостта между опциите/функциите и програмата за изпиране в "Таблица на програмите". Опция/функция може да се самоизключват и в този случай уредът не позволява да нагласят несъвместимите опции/функции заедно. Уверете се, че екранът и сензорните бутони винаги са чисти и сухи.

### 8.3 Температура 🌡

Когато изберете програма за изпиране, уредът автоматично предлага температура по подразбиране.

Натиснете този бутон неколккратно, докато на дисплея се появи желаната температурна стойност.

Когато на дисплея се покажат индикаторите \* и —, уредът не затопля водата.

## 8.4 Центрофуга

Когато нагласите програма, уредът автоматично наглася максимално позволената скорост на центрофугиране.

Натиснете този бутон неколкократно, за да:

- **Намалите скоростта на центрофугиране.**

 Дисплеят показва само скоростите на центрофугиране, които са налични за зададената програма.

- **Активирайте опцията само за източване (без фази на пране, изплакване и центрофугиране):** Само източване.

Уредът извършва само фазата на източване от избраната програма за пране.

Дисплеят показва индикатора — — (студено), индикатора — — — (без центрофуга) и индикатора .

- **Активирайте опцията само за източване (без фази на пране, изплакване и центрофугиране):** Само центрофуга.

 Преди да зададете тази опция, изберете подходяща програма за изпиране на дрехите. Уредът ще извърши най-подходящия цикъл на центрофугиране за грижа за Вашите дрехи (напр., за синтетични, първо изберете програма за изпиране Synthetics и тогава опцията Само центрофуга).

Уредът извършва само фазата на центрофугиране от избраната програма за пране.

Дисплеят показва индикатора — — (студено), индикатора на фаза  и скоростта на центрофугиране.

## 8.5 Петна/Предпране

Натиснете този бутон неколкократно, за да активирате една от двете опции.

На дисплея светва съответния индикатор.

- **Петна **

Изберете тази опция, за да добавите фаза против петна към програмата и по този начин да третирате силни замърсявания или нацапано пране със препарат за премахване на петна.

Налейте препарат за отстраняване на петна в

отделението . Препарата за отстраняване на петна ще бъде добавен към съответната фаза от програмата за изпиране.

 Тази опция не е налична при температура, по-ниска от 40 °C.

- **Предпране **

Използвайте тази опция, за да добавите фаза предпране на 30 °C преди фазата пране.

Тази опция се препоръчва за силно замърсено пране, особено ако съдържа пяськ, прах, кал или други твърди частици.

 Опциите може да увеличат продължителността на програмата.

## 8.6 Забавен старт

С тази опция може да отложите старта на програмата за по-удобно време.

Натиснете бутонa неколкократно, за да зададете нужното отлагане. Времето се удължава на стъпки от 30 минути до 90' и от 2 часа до 20.

След стартиране на цикъла посредством бутонa Старт/Пауза, дисплеят ще покаже зададеното време на отлагане и уредът ще започне отброяването.

## 8.7 Time Manager

С тази опция може да намалите продължителността на програмата.

- Ако прането Ви е нормално или леко замърсено, може да съкратите програмата за изпиране. Докоснете този бутон **веднъж**, за да намалите продължителността.
- В случай на малко количество пране, натиснете този бутон **два пъти**, за да зададете много бързата програма.

Продължителността на програмата се променя на дисплея.

Когато този бутон е активиран, светлинният индикатор над него светва.



Тази опция може да се използва, за да намали продължителността на програмата за пара.

## 8.8 Сушене за определено време

В програмата, където може да се избира, докоснете този бутон, за да зададете подходящото време за сушене, според вида на тъканта, която трябва да сушите (вижте таблицата „Сушене с определено време“). На екрана се показва зададената стойност.

При всяко докосване на този бутон стойността на времето за сушене се увеличава с 5 минути.









Не можете да зададете всички времеви стойности за различни типове тъкани.

## 8.9 Нива на сушене

Докоснете този бутон, за да зададете едно от 3-те автоматични нива за сушене, предложени от уреда.

На дисплея се включва съответният индикатор за сухост:







-  =  ≡ **Сухо за гладене**: пране за гладене.
-  =  ≡ **Сухо за прибиране**: пране за прибиране.
-  =  ≡ **Допълнително сушене**: прането да бъде напълно изсушено.



Не можете да зададете автоматично всички нива за всеки тип тъкан.

## 8.10 Mode

Благодарение на този бутон, даден цикъл може да извърши:



- **Само изпиране**  : Индикаторът Пране е включен.
- **Изпиране и сушене**   : Индикаторите Пране и Сушене са включени.
- **Само сушене** : Индикаторът Сушене е включен.







## 8.11 Старт/Пауза



Докоснете бутонът Старт/Пауза, за да стартирате, паузирате уреда или да прекъснете текуща програма.

## 9. ПРОГРАМИ

### 9.1 Таблица на програмите

Програма Температура по подразби- ране Температурен диапазон	Скорост на центро- фугиране за справ- ка Диапазон на ско- ростта на центрофу- гата	Макси- мално количе- ство за заре- ждане	Описание на програма
Есо 40-60 (Ре- жим само пра- не) 40°C <sup>1)</sup>	1400 об/мин 1400 об./ мин. – 400 об./мин.	9 кг	<b>Бял памук и цветен памук.</b> Нормално, силно и леко замърсени дрехи.
Есо 40-60 + Ниво на суше- не за прибира- не (режим пра- не и сушене) 40°C <sup>2)</sup>	1400 об/мин 1400 об./ мин. – 400 об./мин.	6 кг	
Есо 40-60 + Ниво на суше- не за прибира- не (режим пра- не и сушене)	-	6 кг	<b>Бели и цветни памучни тъкани.</b>
 Cottons 40°C 95°C – студено	1400 об/мин 1400 об./ мин. – 400 об./мин.	9 кг	<b>Бял памук и цветен памук.</b> Нормално, силно и леко замърсени дрехи.
 Synthetics 40 °C 60 °C – студе- на вода	1200 об/мин 1200 об./ мин. – 400 об./мин.	4 кг	<b>Синтетични и смесени тъкани.</b> Нор- мално замърсени дрехи.
NonStop 3h/3kg 30°C 40°C – 30°C	1200 об/мин	3 кг	<b>Смесени тъкани (памучни и синтетич- ни).</b> Пълна програма за изпиране и су- шене на пране до 3 kg наведнъж. Тя трае само 3 часа. Също така на екрана се появява инди- каторът  .

Програма Температура по подразби- ране Температурен диапазон	Скорост на центро- фугиране за справ- ка Диапазон на ско- ростта на центрофу- гата	Макси- мално количе- ство за заре- ждане	Описание на програма
 Delicates 30 °C 40 °C – студе- на вода	1200 об./мин 1200 об./ мин. – 400 об./мин.	2 кг	<b>Деликатни тъкани като акрил, виско- за и смесени тъкани, изискващи неж- но изпиране.</b> Нормално и леко замър- сени дрехи.
 Silk 30 °C	1000 об./мин 1000 об./ мин. – 400 об./мин.	0.5 кг	<b>Коприна и други деликатни материи за машинно и ръчно пране .</b> Движе- нията на барабана са толкова леки, до- риче е подходящ за много деликатни дрехи. Използвайте пълен цикъл на из- пиране и сушене, за да намалите гънки- те.
 Wool/ Handwash 40 °C 40 °C – студе- на вода	1200 об./мин 1200 об./ мин. – 400 об./мин.	1.5 кг	<b>Вълна, подходяща за пране в перал- ня, вълна за ръчно пране и деликат- ни тъкани със символ „ръчно пране“<sup>3)</sup>.</b>
 Outdoor 30 °C 40 °C – студе- на вода			 Не използвайте омекотител за тъкани и се уверете, че няма остатъци от омекоти- тел в отделението за препа- рат.
	1200 об./мин 1200 об./ мин. – 400 об./мин.	2 кг	<b>Връхни дрехи, технически, спортни, водоустойчиви и дишащи якета, двуслойни якета със сваляща се под- плата или вътрешна изолация.</b>  При изпълняване на комби- нирана програма за изпира- не и сушене, фазата на су- шене също така действа ка- то функция за възстановява- не на водоотблъскващите свойства. <b>Уверете се, че на етикета на дрехата е обоз- начено, че може да бъде използвана сушилня.</b>

Програма Температура по подразби- ране Температурен диапазон	Скорост на центро- фугиране за справ- ка Диапазон на ско- ростта на центрофу- гата	Макси- мално количе- ство за заре- ждане	Описание на програма
 Steam	-	1 кг	<b>Памучни, синтетични, деликатни тъкани.</b> Кратката и нежна програма за пара може да освежи и най-деликатните Ви дрехи, включително такива с пайети, дантели и т.н. Когато се обработва по-малко количество пране, продължителността на програмата може да бъде допълнително намалена с помощта на опцията Time Manager.  <b>ВНИМАНИЕ!</b> Не използвайте тази програма за вълнени тъкани и дрехи, обозначени само като подходящи за химическо чистене.
 Rinse	1400 об./ мин. 1400 об./ мин. – 400 об./мин.	9 кг	За изплакване и центрофугиране на прането. <b>Всякакви дрехи, освен вълнени и много деликатни дрехи.</b> Намалете скоростта на центрофугиране според типа пране.

**1) Съгласно Регламент (ЕС) № 2019/2023 на Комисията.** Тази програмата по предварително зададени температура и обороти на центрофугиране, в режим на изпиране, с капацитет 9 кг, може да изпира нормално замърсени памучни тъкани, определени за изпиране на 40°C или 60°C заедно в един цикъл.



















За достигната температура на прането, продължителност на програмата и други данни, моля, вижте глава „Стойности на потребление“.  
Най-ефикасните програми по отношение на консумацията на енергия основно са тези, които работят на по-ниски температури и по-дълга продължителност.

**2) Съгласно Регламент (ЕС) № 2019/2023 на Комисията.** Тази програма по предварително зададена температура и обороти на центрофугиране, в режим на пране и сушене, с капацитет 6 кг и с ниво на сушене на пране готово за прибиране, извършвайки цикъл на изпиране и на сушене, може да изпира нормално замърсени памучни тъкани, определени за изпиране на 40°C или 60°C заедно в един цикъл и след фазата на сушене прането може веднага да бъде сгънато и прибрано.

**3) По време на този цикъл барабанът се върти бавно, за да осигури нежно изпиране.** Може да изглежда, че барабанът не се върти правилно или не се върти изобщо, но това е нормално за тази програма.

## Съвместимост на опциите на програмите

Програма	Eco 40-60	Cottons	Synthetics	NonStop 3h/3kg	Delicates	Silk	Wool/Handwash	Outdoor	Steam	Rinse
Опции										
 Центрофуга	■	■	■		■	■	■	■		■
Само източване	■	■	■		■		■	■		
Само центрофуга <sup>1)</sup>	■	■	■		■		■	■		
 Допълнително изплакване	■	■	■	■	■			■		■
 Предпране	■	■	■							
 Петна <sup>2)</sup>	■	■	■							
 Забавен старт	■	■	■	■	■	■	■	■	■	■
 Time Manager <sup>3)</sup>	■	■	■		■				■	
 Сушене за определено време	■	■	■		■	■	■	■		



Програма	Eco 40-60	Cottons	Synthetics	NonStop 3h/3kg	Delicates	Silk	Wool/Handwash	Outdoor	Steam	Rinse
Опции										
}}} Нива на сушене	■4) ■									

1) Преди да зададете тази опция, изберете подходяща програма за изпиране на дрехите. Уредът ще извърши най-подходящия цикъл на центрофугиране за грижа за Вашите дрехи (напр., за синтетични, първо изберете програма за изпиране Synthetics и тогава опцията Само центрофуга).

2) Тази опция не е налична при температура под 40°C.

3) Ако нагласите най-краткото времетраене, препоръчваме да намалите количеството на зареждането. Възможно е да заредите напълно уреда, но резултатът от изпирането може да не е толкова задоволителен.

4) Опцията Сухо за гладене не е на разположение с тази програма.

#### Подходящи препарати за всяка програма

Програма	Универсален прах <sup>1)</sup>	Универсален течен перилен препарат	Течен перилен препарат за цветно пране	Деликатни вълнени тъкани	Специален
Eco 40-60	▲	▲	▲	--	--
Cottons	▲	▲	▲	--	--
Synthetics	▲	▲	▲	--	--
NonStop 3h/3kg	--	▲	▲	--	--
Delicates	--	--	--	▲	▲
Silk	--	--	--	▲	▲
Wool/Handwash	--	--	--	▲	▲
Outdoor	--	--	--	▲	▲

1) Препоръчва се употребата на перилен прах за температури над 60°C.

▲ = Препоръчва се

-- = Не се препоръчва

## 9.2 Woolmark Wool Care - Син





- Прането на вълнени тъкани с тази машина е одобрено от компанията Woolmark за пране на вълнени дрехи, обозначени с „ръчно пране“, при условие, че продуктите се

перат съобразно с инструкциите на етикета на дрехата и тези, предоставени от производителя на тази перална машина. M1230.

- Цикълът за сушене на вълна на тази машина е тестван и одобрен от компанията Woolmark. Този цикъл е подходящ за сушене на вълнени дрехи, които са с етикет „ръчно пране“, при условие, че дрехите се изпират в цикъл за ръчно пране, одобрен от Woolmark, и се сушат според инструкциите, препоръчани от производителя. M1915.

Символът Woolmark е знак за сертифициране в много държави.

## 9.3 Автоматично сушене

Степен на сушене	Тип тъкан	Пране
 — = ≡ <b>Много сухо</b> За хавлиени тъкани	<b>Памук и лен</b> (хавлии, хавлиени кърпи и др.)	до 6 кг
 — = ≡ <b>Superboard Dry (Сухо за прибиране)</b> За пране, което е ще бъде opak. и съхран.	<b>Памук и лен</b> (хавлии, хавлиени кърпи и др.)	до 6 кг
	<b>Синтетични и смесени тъкани</b> (пуловери, блузи, бельо, покривки и спално бельо)	до 4 кг
	<b>Деликатни тъкани</b> (акрил, вискоза и деликатни смесени тъкани)	до 2 кг
	<b>Вълнени</b> (вълнени пуловери)	до 1 кг
	<b>Дрехи за спорт на открито</b> (облекла за дейности на открито, технически тъкани, спортни тъкани, водоустойчиви и дишащи якета, спортни якета)	до 2 кг

Степен на сушене	Тип тъкан	Пране
	<b>Silk</b> (копринени облекла и много деликатни дрехи)	до 0.5 кг
 = ≡ <b>Лесно гладене</b> Подходяща за дрехи за гладене	<b>Памук и лен</b> (чаршафи, покривки за маса, ризи и др.)	до 6 кг

## 9.4 Сушене за определено време

Степен на сушене	Тип тъкан	Количество пране (kg)	Скорост на центрофугиране (rpm)	Примерно времетраене (минути)
<b>Много сухо</b> За хавлиени тъкани	<b>Памук и лен</b> (хавлии, хавлиени кърпи и др.)	6	1400	280 - 300
		4	1400	190 - 210
		2	1400	110 - 130
<b>Superboard Dry (Сухо за прибиране)</b> За пране, което е ще бъде opak. и съхран.	<b>Памук и лен</b> (хавлии, хавлиени кърпи и др.)	6	1400	270 - 290
		4	1400	180 - 200
		2	1400	100 - 120
	<b>Синтетични и смесени тъкани</b> (пуловери, блузи, бельо, покривки и спално бельо)	4	1200	150 - 170
		2	1200	70 - 90
	<b>Деликатни</b> (акрил, вискоза и деликатни смесени тъкани)	2	1200	120 - 140
		1	1200	80 - 100
	<b>Wool (Вълна)</b> (вълнени пуловери)	1	1200	80 - 100
	<b>Дрехи за спорт на открито</b> (облекла за дейности на открито, технически тъкани, спортни тъкани, водоустойчиви и дишащи якета, спортни якета)	2	1200	140 - 160
		1	1200	90 - 110
	<b>Silk</b> (копринени облекла и много деликатни дрехи)	0.5	1000	50 - 70

Степен на сушене	Тип тъкан	Количество пране (kg)	Скорост на центрофугиране (rpm)	Примерно времетраене (минути)
Лесно гладене Подходяща за дрехи за гладене	Памук и лен (чаршафи, покривки за маса, ризи и др.)	6	1400	150 – 170
		4	1400	100 – 120
		2	1400	60 – 80

## 10. ПРЕДИ ПЪРВОНАЧАЛНА УПОТРЕБА



По време на монтаж или преди първата употреба може да забележите вода в уреда. Това е остатъчна вода след пълния функционален тест във фабриката, който се грижи уредът да бъде доставен на клиентите в перфектно работно състояние, и не е повод за притеснение.

1. Уверете се, че всички транзитни болтове са премахнати от уреда.
2. Уверете се, че електричеството е достъпно и кранът на водата е отворен.

3. Налейте 2 литра вода в отделението за препарат, отбелязано с .

Това действие активира системата за източване.

4. Налейте малко количество препарат в оделението, отбелязано с .
5. Задайте и стартирайте програма за памук при най-високата температура без пране в барабана.

Това премахва всички възможни замърсявания от барабана и обвивката му.

## 11. НАСТРОЙКИ

### 11.1 ЗАЩИТА ЗА ДЕЦА

С тази опция може да попречите на децата да си играят с командното табло.

- За да **активирате/деактивирате** тази опция, докоснете   и бутоните  едновременно, докато индикатора  се **включи/изключи** на дисплея.

Може да активирате тази опция:

- След като докоснете бутона **Старт/Пауза**: всички бутони и

програмният бутон се деактивират (освен бутон Вкл./Изкл.).



- Преди да докоснете бутона **Старт/Пауза**: уредът не може да стартира. Уреда запазва избраните опции, след като го изключите.

### 11.2 Звукови сигнали

Този уред е предоставен с различни звукови сигнали, които се вкл. когато:

- Активирате уреда (специален кратък звук).
- Деактивирате уреда (специален кратък звук).
- Докосвате бутоните (кликване).

- Направите грешен избор (3 кратки звука).
- Програмата е завършена (последователност от звуци за около 2 минути).
- Уреда има повреда (последователност от кратки звуци за около 5 минути).





За да **деактивирате/активирате** звуковите сигнали, когато програмата е завършена, докоснете  и бутоните   заедно за около 6 секунди.

-  Ако деактивирате звуковите сигнали, те ще продължат да работят, ако има неизправност в уреда.

### 11.3 Постоянно допълнително изплакване

С тази опция можете постоянно да имате едно или две допълнителни

изплаквания, когато зададете нова програма.

- Едновременно натиснете бутона  и бутона , за да добавите едно допълнително изплакване. На дисплея се появява .
- Едновременно натиснете бутона  и бутона , за да добавите две допълнителни изплаквания. На дисплея се появява .
- Едновременно натиснете бутона  и бутона , за да премахнете допълнителните изплаквания. Дисплеят показва само .

## 12. ВСЕКИДНЕВНА УПОТРЕБА



**ВНИМАНИЕ!**  
Вж. глава "Безопасност".

### 12.1 Активиране на уреда

1. Свържете щепсела към контакта на захранващата мрежа.
2. Отворете кранчето за вода.
3. Натиснете бутон Вкл./Изкл. за няколко секунди, за да активирате уреда. Индикаторът на бутона Старт/Пауза започва да мига.

Програматорът е автоматично зададен на програмата по подразбиране и само индикатора Пране светва над бутон Mode.

Дисплеят показва максималното зареждане, температурата, максималната скорост на центрофугиране, индикаторите на фазите на програмата и продължителността на цикъла.

### 12.2 Зареждане на прането

1. Отворете вратата на уреда.
2. Изтръскайте дрехите преди да ги сложите в уреда.

3. Поставете прането в барабана, дреха по дреха.  
Не поставяйте твърде много пране в барабана.
4. Затворете вратичката добре.

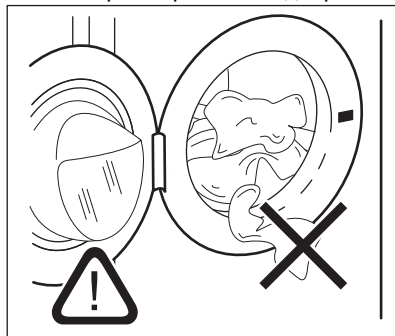

**ПРЕДУПРЕЖДЕНИЕ!**  
Уверете се, че няма останало пране между уплътнението и вратата. Съществува риск от изтичане на вода или повреждане на прането.





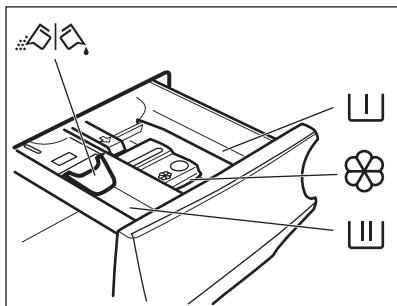

### ПРЕДУПРЕЖДЕНИЕ!

Миенето на силно омаслени и мазни петна може да причини повреда на гумените части на пералната машина.

## 12.3 Слагане на препарат и добавки



-  Отделение за препарат за предпране, програма за наakisване или за премахване на петна.
-  Отделение за фаза на пране.
-  Отделение за течни добавки (омекотител на тъкани, препарат за колосване).
- MAX** Максимално ниво за количество течни добавки.
-  Преградка за прах или течен перилен препарат.

 Винаги следвайте инструкциите, които ще намерите по опаковките на почистващите препарати, но препоръчваме да не надвишавате максимално посоченото ниво (**MAX**). Това количество ще гарантира най-добри резултати при изпиране.

 След цикъл на пране, ако е необходимо премахнете всякакви останки от препарат от отделението за такъв.

## 12.4 Проверете позицията на отделението

1. Дръпнете доколкото е възможно навън дозатора на перилните препарати.
2. Натиснете лоста надолу, за да извадите дозатора.

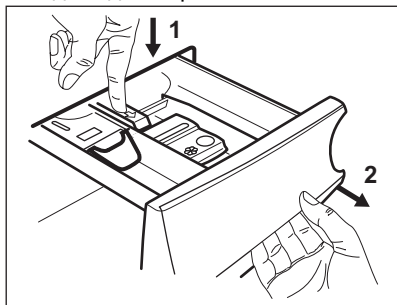

3. За да използвате прахообразен перилен препарат, обърнете преградата нагоре.

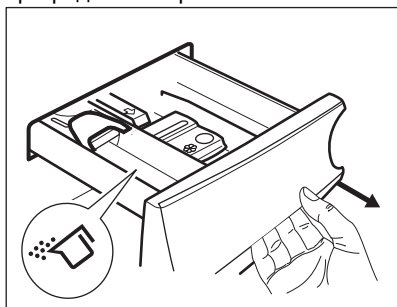

4. За да използвате течен перилен препарат, обърнете преградата надолу.

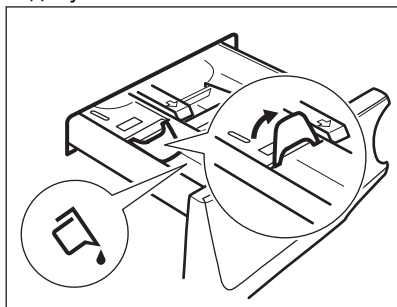

**Когато преградата е в позиция НАДОЛУ:**

- Не използвайте гелообразни или гъсти перилни препарати..
  - Не поставяйте повече течен препарат от ограничението, показано на преградата.
  - Не задавайте фазата на предпране.
  - Не задавайте функция отложен старт.
5. Измерете перилния препарат и омекотителя за тъкани.
  6. Внимателно затворете дозатора за перилни препарати.

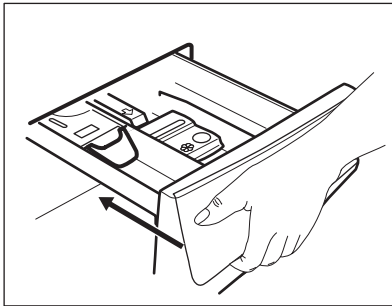

Уверете се, че преградата не предизвиква блокиране, когато затворите дозатора.

**12.5 Задаване на програма**

1. Завъртете програматора, за да изберете желаната програма за пране. Индикаторът на съответната програма светва.

Индикаторът на бутона Старт/Пауза примигва.

Дисплеят показва зададеното максимално зареждане за програмата, температурата, максималната скорост на центрофугиране, индикаторите на фазата за пране (когато са налични) и продължителността на програмата.

2. За да промените температурата и/или скоростта на

центрофугиране, докоснете съответните бутони.

3. По желание задайте една или повече опции чрез натискане на съответните бутони. Съответните индикатори се включват на дисплея и проказаната информация съответно се променя.



За да бъде извършено само изпиране, уверете се, че само индикатора Пране свети над бутона Mode .



В случай че избора **не е възможен**, не се появява индикатор и прозвучава звук от сигнал.

**12.6 Стартиране на програма**

Докоснете бутона Старт/Пауза ▷||, за да стартирате програмата.

Съответният индикатор спира да мига и остава включен.

На дисплея само индикаторът на протичащата фазата мига.

Програмата стартира, вратичката е заключена. Дисплеят показва

индикатора .



Източващата помпа може да работи за кратко, преди уредът да се пълни с вода.

**12.7 Стартиране на програма с отложен старт**

1. Докоснете бутона няколко пъти, докато на дисплея се покаже желаното време на отлагане. Индикаторът Забавен старт светва.

2. Докоснете бутона Старт/Пауза ▷||. Уредът започва отброяването на отложения старт.





Когато отброяването завърши, програмата стартира.



Измерването SensiCare започва в края на отброяването.



## Отмяна на отложеня старт след като отброяването е започнало

За да отмените отложеня старт:

1. Докоснете бутона Старт/Пауза , за да поставите уреда в режим пауза. Съответният индикатор мига.
2. Докоснете бутона Забавен старт  неколкократно, докато дисплеят покаже .
3. Натиснете бутона Старт/Пауза , отново, за да стартирате програмата веднага.



## Промяна в отложеня старт след като отброяването е започнало



За да промените отложеня старт:

1. Докоснете бутона Старт/Пауза , за да поставите уреда в режим пауза. Съответният индикатор мига.
2. Докоснете бутона Забавен старт неколкократно, докато дисплеят покаже желаното време на отлагане.
3. Натиснете бутона Старт/Пауза , отново, за да стартирате новото отброяване.

## 12.8 Засичане на пране ProSense

 Времетраенето на програмата на дисплея се отнася за **средно/голямо зареждане**.

След като докоснете бутона Старт/Пауза  индикаторът за максималното обявено зареждане се изключва, индикаторът  мига, а ProSense започва засичане на количеството пране:

1. Уредът засича количеството пране през първите 30 секунди:  
индикаторът **kg** и времевите точки  мигат, барабанът се върти за кратко.
2. В края на засичането на прането, индикаторът **kg** се изключва и времевите точки  спират да мигат. Времетраенето на програмата ще бъде съответно коригирано и може да се увеличи или намали. След още 30 секунди, пълненето с вода стартира.

В края на засичането на пране, в **случай на претоварване на барабана**, индикаторът **MAX** мига на дисплея:

В този случай за 30 секунди е възможно да паузирате уреда и да премахнете излишните дрехи.

След като премахнете допълнителните дрехи, докоснете бутон Старт/Пауза , за да стартирате програмата отново. Фазата ProSense може да се повтори до 3 пъти (вж. точка 1).

**Важно!** Ако няма да се намали количеството пране, програмата за изпиране започва въпреки претоварването. В този случай няма да е възможно да се гарантират най-добрите резултати на изпиране.

 След около 20 минути от старта на програмата, времетраенето на програмата може да се регулира отново според капацитета на попиване на вода от тъканите.

 Засичането ProSense се извършва само със завършени програми за пране (без прескачане на фаза).



-  Функцията ProSense не е налична при някои програми като: Wool/ Handwash, програми с кратки цикли и без фаза на пране.

## 12.9 Индикатори за фази на програмата

Когато програмата стартира, индикаторът на работещата фаза премигва и другите светят постоянно.

Напр. фазата за пране или предпране

работи: 

Когато фазата приключи, съответният индикатор спира да мига и светва постоянно. Индикаторът на следващата фаза започва да премигва.



Напр. фазата на изплакване работи:



Ако изберете програмата за пара, индикаторът за фаза с пара  се включва.

## 12.10 Прекъсване на програмата и промяна на опциите

Когато програмата работи, може да промените **само някои** опции:

1. Докоснете бутона Старт/Пауза . Съответният индикатор мига.
2. Промяна на опциите. Предоставената информация на дисплея съответно се променя.
3. Отново докоснете бутон Старт/Пауза .

Програмата за измиване продължава.

## 12.11 Отмяна на работеща програма

1. Натиснете бутона Вкл./Изкл.  за отмяна на програмата и деактивиране на уреда.



2. Натиснете бутона Вкл./Изкл.  отново, за да активирате уреда. Сега можете да зададете нова програма за пране.

-  Ако фаза SensiCare е вече извършена и пълненето на вода е започнало, новата програма започва, **без да повтаря фаза SensiCare**. Водата и препаратът не се източват, за да няма отпадъци. Дисплеят показва максималното времетраене на програмата, актуализирана до 20 минути след началото на новата програма.

## 12.12 Отваряне на вратичката – добавяне на дрехи

Докато програмата или отложеният старт работят, вратичката на уреда е блокирана.

-  Ако температурата и нивото на водата в барабана са прекалено високи и/или барабанът все още се върти, не можете да отворите вратичката.

1. Докоснете бутона Старт/Пауза . Съответният индикатор на дисплея за блокировка на вратичката се изключва.
2. Отворете вратичката на уреда. Ако е необходимо, добавете или извадете част от прането.
3. Затворете вратичката и докоснете бутона Старт/Пауза . Програмата или отложеният старт продължават.
4. Вратичката може да се отвори, когато програмата е завършена или задайте програма/опция за центрофугиране или източване, след което натиснете бутона Старт/Пауза .

## 12.13 Край на програмата

Когато програмата завърши, уредът спира автоматично. Прозвучават звукови сигнали (ако са активирани).

На дисплея всички индикатори на фази за пране остават статични и зоната за време показва .

Индикаторът на бутона Старт/Пауза  изгасва.

Вратичката се отключва и индикаторът  изгасва.

**MAX** премигва в края на програмата в случай на претоварен барабан.

1. Натиснете бутона Вкл./Изкл. , за да изключите уреда.





Пет минути след края на програмата, функцията за пестене на енергия автоматично деактивира уреда.

 Когато отново активирате уреда, дисплеят показва края на последната зададена програма. Завъртете копчето за програми, за да зададете нов цикъл.





2. Извадете прането от уреда.
3. Уверете се, че барабанът е празен.
4. Дръжте вратичката и отделението за препаратата открехнати, за да предотвратите плесен и миризми.
5. Затворете крана за водата.



## 12.14 Източване на вода след край на цикъл



Ако сте избрали програма или опция, която не източва водата при последната центрофуга, програмата е завършена, но:

- Дисплея показва индикатор , индикатора на опцията  или  и индикатора за заключена вратичка . Индикатора на работещата фаза  премигва.
- Барабанът се върти на равни интервали, за да предотврати намачкване на прането.

- Вратичката остава блокирана.
- Трябва да източите водата, за да отворите вратата:

1. Ако е необходимо, докоснете бутона Центрофуга , за да намалите скоростта на центрофугиране, предложена от уреда.
2. Докоснете бутона Старт/Пауза :
  - Ако сте задали , уредът източва водата и центрофугира.
  - Ако сте задали  <sup>dB</sup>, уредът само източва водата.



Индикаторът за опция  или  <sup>dB</sup> се изключва, докато индикаторът  премигва и след това се изключва.

3. Когато програмата приключи и индикаторът за блокирана вратичка  изгасва, може да отворите вратичката.
4. Натиснете бутона Вкл./Изкл.  за няколко секунди, за да деактивирате уреда.

 За всеки случай, уредът източва водата автоматично след около 18 часа.

## 12.15 Опция "В готовност"

Функцията "В готовност" автоматично деактивира уреда, за да намали консумацията на енергия, когато:

- Не използвате уреда в продължение на 5 минути преди да натиснете бутон Старт/Пауза. Натиснете бутона Вкл./Изкл. , за да активирате отново уреда.
- 5 минути след края на програмата за пране. Натиснете бутона Вкл./Изкл. , за да активирате отново уреда. Екранът показва края на последната зададена програма. Завъртете копчето за програми, за да зададете нов цикъл.



Ако нагласите програма или опция, която приключва с вливане на вода в барабана, функцията "В готовност" **не деактивира** уреда, за да Ви напомни да източите водата.

## 13. ВСЕКИДНЕВНА УПОТРЕБА - ПРАНЕ & СУШЕНЕ



**ВНИМАНИЕ!**  
Вж. глава "Безопасност".



Този уред е автоматична перална машина.

### 13.1 Пълна програма за изпиране и сушене

#### Автоматична програма „Non-stop“

Уредът е оборудван с програма NonStop 3h/3kg, автоматична еднократна програма, в която трябва да зададете Сушене режима.

За да стартирате тази програма:

1. След зареждане на пране и перилен препарат, натиснете бутона Вкл./Изкл. за няколко секунди, за да активирате уреда.
2. Задайте програмата NonStop 3h/3kg чрез селектора за програми.



Индикаторът  се показва на дисплея

3. Докоснете Старт/Пауза бутона, за да стартирате програмата.

#### Неавтоматични програми за изпиране и сушене

В някои програми за пране можете да комбинирате режим Пране и Сушене за изпълнение на пълна програма за пране и сушене.

Извършете следното:



1. Натиснете Вкл./Изкл. бутона за няколко секунди, за да активирате уреда.
2. Заредете прането по една дреха едновременно.
3. Поставете перилния препарат и добавките в подходящото отделение.
4. Завъртете селектора за програми до желаната програма за пране. На дисплея се извеждат температура и центрофуга по подразбиране. Ако е необходимо променете ги спрямо Вашето пране. На дисплея също се показва максималното препоръчително зареждане за фазата на изпиране.
5. Задайте желаните опции, ако са налични.
6. Докоснете Mode бутона веднъж, за да активирате и функцията за сушене. Индикаторите Пране и Сушене светват. Индикаторите  и  се показват на дисплея. На дисплея също се показва максималното препоръчително зареждане за програма за изпиране и сушене (напр. 6 за памучни тъкани).
7. Сега можете да изберете автоматично ниво на сушене или сушене за определено време.







В началото на цикъла на сушене (3 – 5 минути) може да се чуе малко по-силен шум. Това се причинява от компресора и е нормално за уреди, захранвани от компресор, като напр. хладилници, фризери и т.н.

## 13.2 Пране и сушене – автоматични нива

1. Натиснете бутона Нива на сушене неколkokратно, докато на дисплея се покаже необходимото ниво на сушене. Индикаторите на дисплея светват съответно:

a.  =  ≡ **Сухо за гладене:** за памучни дрехи;

b.  =  ≡ **Сухо за прибиране:** за памучни и синтетични дрехи;

c.  =  ≡ **Допълнително сушене:** за памучни дрехи.

Времето на дисплея показва продължителността на цикъла пране и сушене, изчислено при стандартно зареждане.



За добро изсушаване, с по-ниска консумация на енергия и за по-кратко време, уредът не позволява да зададете прекалено ниска скорост на центрофугиране на дрехи, които ще се перат и сушат.

2. Докоснете бутон Старт/Пауза, за да стартирате програмата. PROSENSE измерването стартира.

Индикаторът за заключен люк  светва на дисплея; индикаторът на работещата фаза започва да премигва.

Дисплеят също показва и оставащото време на програмата.

## 13.3 Пране и сушене със зададено времетраене

1. Натиснете неколkokратно бутона Сушене за определено време, за да зададете желаната стойност на продължителност (вижте таблицата "Сушене със зададено времетраене", глава "Програми"). Индикаторът за ниво на сушене се изключва, а индикаторът  светва.

Минималното време за сушене е 10 минути.



При всяко докосване на този бутон стойността на времето за сушене се увеличава с 5 минути. На дисплея се показва зададената нова стойност на продължителност.

2. Докоснете бутона Старт/Пауза, за да стартирате програмата. SensiCare измерването стартира.

Индикаторът за заключен люк  светва на дисплея, а индикаторът на работещата фаза започва да премигва.

Дисплеят също показва и оставащото време на програмата.

## 13.4 След завършване на програмата за сушене

- Уредът спира автоматично.
- Прозвучават звукови сигнали (ако са активирани).
- Появява се  на дисплея.
- Индикаторът на бутона Старт/Пауза изгасва. Индикаторът за заключен люк  изгасва.
- Натиснете бутона Вкл./Изкл. за няколко секунди, за да изключите уреда.



Няколко минути след края на програмата енергоспестяващата функция автоматично изключва уреда.

1. Извадете прането от уреда.
2. Уверете се, че барабанът е празен.



След фазата на сушенем, почистете барабана, уплътнението и вътрешността на люка с влажна кърпа.

Индикаторът  се появява на дисплея, за да ви напомня да почистите въздушния филтър (вижте "Почистване на въздушните филтри" в глава "Грижи и почистване").

## 14. ВСЕКИДНЕВНА УПОТРЕБА – САМО СУШЕНЕ



**ВНИМАНИЕ!**  
Вж. глава "Безопасност".



Този уред е автоматична перална машина.



### 14.1 Подготовка за сушене

1. Натиснете бутона Вкл./Изкл. за няколко секунди, за да активирате уреда.



При избор на програма само за сушене, екранът не показва максималното зареждане и SensiCare измерването е деактивирано.

2. Заредете прането дреха по дреха.
3. Завъртете програматора до програма, подходяща за тъканите, които трябва да изсушите.
4. Докоснете бутона Mode два пъти, за да изключите изпирането и да извършите само сушене. Индикаторът Сушене е включен.



Индикаторите  и  се появяват на екрана.







При сушене на голямо количество пране, с цел получаване на добри резултати, се уверете, че самото пране не се е оплело и е равномерно разпределено в барабана.

### 14.2 Сушене – автоматични нива

1. Натиснете бутона Нива на сушене неколкратно, докато на дисплея се покаже необходимото ниво на сушене. Индикаторите на дисплея светват съответно:

a.  =  =  **Сухо за гладене:** за памучни дрехи;

b.  =  =  **Сухо за прибиране:** за памучни и синтетични дрехи;

c.  =  =  **Допълнително сушене:** за памучни дрехи.

Дисплеят показва времетраенето на програмата за сушене.



За добро изсушаване, с по-ниска консумация на енергия и за по-кратко време, уредът не позволява да зададете прекалено ниска скорост на центрофугиране на дрехи, които ще се перат и сушат.

2. Докоснете бутон Старт/Пауза, за да стартирате програмата.

Индикаторът за заключен люк  светва на дисплея; индикаторът на работещата фаза започва да премигва.

Дисплеят също показва и оставащото време на програмата.

### 14.3 Сушене за определено време

1. Натиснете неколкратно бутона Сушене за определено време, за да зададете желаната стойност на продължителност (вижте таблицата "Сушене за определено време", глава "Програми"). Индикаторът за ниво на сушене се изключва, а индикаторът  светва.

Минималното време за сушене е 15 минути.



При всяко докосване на този бутон стойността на времето за сушене се увеличава с 5 минути. На дисплея се показва зададената нова стойност на продължителност.

2. Докоснете Старт/Пауза, за да стартирате програмата.

Индикаторът за заключен люк  светва на дисплея, а индикаторът на работещата фаза започва да премигва.

Дисплеят също показва и оставащото време на програмата.

## 14.4 След завършване на програмата за сушене

- Уредът спира автоматично.
- Прозвучават звукови сигнали (ако са активирани).
- Появява се  на дисплея.
- Индикаторът на бутона Старт/Пауза изгасва. Индикаторът за заклучен люк  изгасва.
- Натиснете бутона Вкл./Изкл. за няколко секунди, за да изключите уреда.



Няколко минути след края на програмата енергоспестяващата функция автоматично изключва уреда.

1. Извадете прането от уреда.
2. Уверете се, че барабанът е празен.



След фазата на сушенем, почистете барабана, уплътнението и вътрешността на люка с влажна кърпа.

Индикаторът  се появява на дисплея, за да ви напомня да почистите въздушния филтър (вижте "Почистяване на въздушните филтри" в глава "Грижи и почистване").

## 15. МЪХ ПО ТЪКАНИТЕ

По време на фазата на изпиране и/или сушене, някои видове тъкани (полар, вълна, суичъри) могат да отделят мъх.



Отделеният мъх може да полепне по тъканите по време на следващия цикъл.

Това неудобство се увеличава при технически тъкани.

За да предотвратите мъх в прането си:

- Не перете тъмни материи след изпиране и изсушаване на леки цветни тъкани (кърпи за ръце, вълна, суичъри) и обратно.
- Сушете на простор този вид тъкани след първото им изпиране.
- Почистете филтъра за източване.
- След фазата на сушене, почистете празния барабан, уплътнението и вратата с влажна кърпа.

### За да отстраните мъха от вътрешността на барабана, извършете следното:

- Изпразнете барабана.
- Почистете барабана, уплътнението и вратата с влажна кърпа.
- Задайте програмата за изплакване.
- Натиснете едновременно бутоните  бутоните  докато на дисплея не се изведе **CLE**, за да активирате функцията за почистване.
- Докоснете бутона Старт/Пауза, за да стартирате програмата.



Ако уредът се използва редовно, извършвайте програмата **CLE** редовно.

## 16. ПРЕПОРЪКИ И СЪВЕТИ



### ВНИМАНИЕ!

Вж. глава "Безопасност".

### 16.1 Зареждане на прането

- Разделете прането на: бяло пране, цветно пране, изкуствени тъкани, деликатни тъкани и вълна.

- Спазвайте инструкциите за пране, обозначени на етикетите.
- Не поставяйте заедно бяло и цветно пране.
- Някои цветни дрехи може да се обезцветят при първото пране. Препоръчваме Ви в началото да ги изпирате отделно.

- Обърнете наопаки многослойни тъкани, вълна и дрехи с щампи.
- Предварително третирайте упорити петна.
- Използвайте специален перилен препарат за премахване на упорити петна.
- Внимавайте с пердета. Отстранете куките и поставете пердетата в торба за пране или калъфка за възглавница.
- Много малко заредено пране може да причини проблеми с баланса на центрофугирането, което води до силни вибрации. Ако това се случи:
  - a. Прекъснете програмата и отворете вратата (вижте глава „Ежедневна употреба“);
  - b. ръчно препоредете прането, така че да е равномерно разпределено в барабана;
  - c. натиснете бутона Старт/Пауза. Фазата на центрофугиране продължава.
- Закопчайте калъфките за възглавници, затворете циповете, куките на копчетата и копчетата с клипс. Завържете коланите, връзките за обувки, панделките и всякакви други разхлабени елементи.
- Не перете пране без подгъви или със скъсани части. Използвайте торбичка за пране, за да перете малки и/или деликатни елементи (например сутиени с банел, колани, чорапогачи, връзки за обувки, панделки и др.).

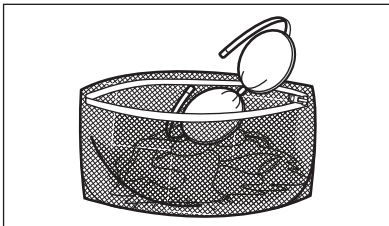

- Изпразнете джобовете и разгънете дрехите.

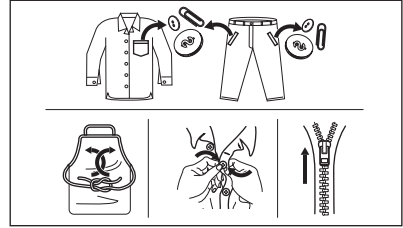

## 16.2 Упорити петна

За някои петна водата и препаратата не са достатъчни.

Препоръчваме предварително да обработите тези петна, преди да поставите дрехите в уреда.

Има специални препарати за отстраняване на петна. Използвайте специалния препарат за отстраняване на петна, който е приложим за вида петно и тъкан.

Не пръскайте дрехи с препарат за отстраняване на петна близо до уреда, тъй като има корозивен ефект върху пластмасовите части.



## 16.3 Вид и количество на перилния препарат

Изборът на перилен препарат и употребата на правилни количества не само влияят върху ефективността на прането, но също така помагат да се избегне прекомерно изпозване и да се опази околната среда:

- Използвайте само перилни препарати и други препарати, предназначени специално за употреба в перална машина. Първо, следвайте тези основни правила:
  - прах за пране при всички видове тъкани, без деликатни. За предпочитане са перилни

- препарати на прах със съдържание на белина за бели дрехи и дезинфекция на прането,
- течни перилни препарати, за предпочитане при програми за пране с ниска температура (60 °C макс.) при всички видове тъкани или по специално за вълнените тъкани.
  - Изборът и количеството перилен препарат зависят от: вида плат (деликатни, вълнени, памучни тъкани и др.), цветът на дрехите, размерът на прането, степента на замърсяване, температурата на пране и твърдостта на използваната вода.
  - Следвайте инструкциите, които ще откриете на опаковките на препаратите или другите продукти, без да надвишавате посоченото максимално ниво (**MAX**).
  - Не смесвайте различни видове перилни препарати.
  - Използвайте по-малко перилен препарат, ако:
    - перете малък обем пране,
    - прането е леко замърсено,
    - по време на прането има голямо количество пяна.
  - Когато използвате перилни таблетки или капсули, винаги ги поставяйте в барабана, а не в отделението за перилен препарат.

**Недостатъчното количество перилен препарат може да доведе до:**

- незадоволителни резултати от прането,
- прането да се оцвети в сиво,
- дрехите да се омазнят,
- мухъл в уреда.

**Твърде голямото количество перилен препарат може да доведе до:**

- пенене,
- намален ефект от изпирането,
- недостатъчно изплакване,
- по-голямо въздействие на околната среда.

## 16.4 Екологични съвети

За да пестите вода, електрическа енергия и да допринесете за опазването на околната среда, ние Ви препоръчваме да следвате тези съвети:

- **Нормално замърсени дрехи** могат да бъдат прани **без предпране**, с цел спестяване на перилен препарат, вода и време (околната среда също е защитена!).
- Зареждането на уреда на **максималния капацитет, предвиден за всяка програма, помага за намаляването на енергия и потребление на вода**.
- Чрез подходящо предварително третиране, петната и някои видове замърсявания могат да бъдат отстранени; след това прането може да бъде изпрано на по-ниска температура.
- За да използвате правилното количество перилен препарат, вижте количеството, предложено от производителя на перилния препарат и проверете твърдостта на водата във Вашата битова система. Вижте „Твърдост на водата“.
- Задайте **максималната възможна скорост на центрофугаза** избраната програма на спестяване на енергия по време на фазата на сушене!

## 16.5 Твърдост на водата

Ако твърдостта на водата в района ви е висока или умерена, препоръчваме да използвате омекотител за вода за перални машини. В райони, където твърдостта на водата е мека, не е необходимо да използвате омекотител за вода.

За да разберете твърдостта на водата във вашия район се свържете с местната водоснабдителна компания.

Използвайте правилното количество омекотител за вода. Спазвайте инструкциите, които ще откриете на опаковката на продукта.



## 16.6 Подготовка на цикъла на сушене

- Отворете крана за вода.
- Проверете дали маркуча за канала е свързан правилно. За повече информация вижте глава "Инсталиране".
- За максималните количества пране при сушене вижте таблиците за сушилните програми.





## 16.7 Елементи, неподходящи за сушене

Не задавайте сушилна програма за следните видове пране:

- Синтетични пердета.
- Облекла с метални елементи.
- Найлонови чорапи.
- Юргани.
- Кувертюри за легло.
- Завивки.
- Спални чували.
- Тъкани с останали по тях спрейове за коса, разтворители за лак и подобни материали.
- Облекла с пенокаучук или материали подобни на пенокаучук.

## 16.8 Етикети на дрехите

При сушене на прането спазвайте инструкциите на производителя, показани на етикетите:

-  = изделието е годно за барабанно сушене
-  = сушене при висока температура
-  = сушене при понижена температура
-  = изделието не е годно за барабанно сушене.

## 16.9 Времетраене на цикъла на сушене

Времето на сушене е различно в зависимост от:

- скоростта на последното центрофугиране
- остатъчната влажност
- типа пране
- теглото на зареденото пране

## 16.10 Допълнително сушене

Ако прането е още влажно след приключване на програмата за сушене, изберете отново кратък цикъл на сушене.



### ВНИМАНИЕ!

**За да предотвратите намачкване и свиване, не сушете прането прекалено дълго.**

## 16.11 Основни препоръки

В таблицата «Времена за сушене» ще намерите **средните** времена на сушене.

Опитът ще ви помогне по-добре да сушите прането. Отбелязвайте си времетраенето на циклите, които вече сте изпълнили.

За да избегнете натрупването на статично електричество в края на сушилния цикъл:

1. През перилната фаза използвайте препарат за кондициониране на тъкани.
2. Използвайте кондициониращ препарат, който е специално предназначен за барабанни сушилни.
3. Не наливайте препарат или омекотител преди изсушаващата фаза.
4. Не изсушавайте груби и гладки тъкани заедно, за да предотвратите обгарянето на гладките дрехи.
5. Премахнете всички предмети от джобовете на дрехите, особено топящи се такива.

Извадете прането бързо след приключване на програмата за сушене.

## 17. ГРИЖИ И ПОЧИСТВАНЕ



### ВНИМАНИЕ!

Вж. глава "Безопасност".

### 17.1 График за периодично почистване

**Периодичното почистване спомага за удължаването на работата на уреда Ви.**

След всеки цикъл оставайте притворени вратата и дозатора за препарати, за да има циркулация на въздух и да се изпари влажността в уреда: това ще предотврати образуването на плесен и миризми.

Ако машината не се използва продължителен период от време: затворете крана за водата и извадете щепсела от контакта.

**График с показатели за периодично почистване:**

Отстраняване на котлен камък	Два пъти в годината
Профилактично пускане на програмата за пране	Веднъж месечно
Почистване на уплътнението на вратата	На всеки два месеца
Почистване на барабана	На всеки два месеца
Отстраняване на мъх от барабана	Два пъти месечно <sup>1)</sup>
Почистване на дозатор за препарати	На всеки два месеца
Основен въздушен филтър	След всеки цикъл
Вторичен въздушен филтър	Индикаторът  премигва
Почистване на филтър на дренажна помпа	Два пъти в годината

Почистване на входящия маркуч и филтъра на вентила

Два пъти в годината

<sup>1)</sup> Вижте глава „Мъх по тъканите“.

Следните параграфи съдържат инструкции при почистването на всяка част.

### 17.2 Отстраняване на чужди предмети



Уверете се, че джобовите са опразнени и всички разхлабени елементи са завързани преди да започнете програмата. Вижте раздели „Количество пране“ и „Подсказки и съвети“.

Отстранете всякакви чужди предмети (като метални кламери, копчета, монети и т.н.), които могат да се озоват в уплътнението на вратата, филтрите и барабана. Вижте параграфи „Двоен уплътнител за врата“, „Почистване на барабана“, „Почистване на дренажната помпа“ и „Почистване на входящия маркуч и филтъра за вентила“. Моля, свържете се с оторизиран сервизен център, ако е необходимо.

### 17.3 Външно почистване

Почиствайте уреда само с мек сапун и топла вода. Подсушете напълно всички повърхности.

Не използвайте твърди гъби за почистване или други надраскващи повърхността материали.



### ПРЕДУПРЕЖДЕНИЕ!

Не използвайте алкохол, разтворители или химически продукти.

**ПРЕДУПРЕЖДЕНИЕ!**

Не почиствайте металните повърхности с препарати на хлорна основа.

**17.4 Отстр. на котл. кам.**

Ако твърдостта на водата в района ви е висока или умерена, препоръчваме да използвате препарат за премахване на котлен камък от водата за перални машини.

Редовно проверявайте барабана, за да проверявате за котлен камък.

Обикновените препарати съдържат омекотител, но препоръчваме от време на време да пускате цикъл с празен барабан и препарат за премахване на котлен камък.



Винаги спазвайте инструкциите, които ще откриете на опаковката на продукта.

**17.5 Профилактично изпране на програма за пране**

Продължителната и прекомерна употреба на програми с ниска температура може да причини натрупвания на препарат, мъхчета, да развие бактерии в барабана и ваничката. Това може да отделя лоши миризми и плесен.

За да елиминирате тези натрупвания и хигиенизирате вътрешната част на уреда, редовно пускайте поддържащо пране (поне веднъж месечно):

1. Извадете цялото пране от барабана.
2. Включете програмата за памук с най-високата температура и с малко количество прах за пране или включете програмата Почистване на барабана, ако е налична.

**17.6 Уплътнение на вратата**

Този уред е създаден със **самопочистваща се дренажна система**, която позволява на леките пухкави влакна, които падат от дрехите, да изтекат заедно с водата. Редовно проверявайте уплътнението. На края на цикъла могат да се възстановят малки предмети като монети, бутони и други.

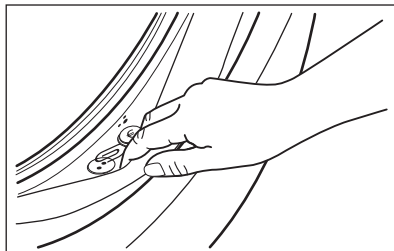

Почиствайте, когато е нужно, използвайки амонячен препарат за почистване, без да надрасквате повърхността на уплътнението.



Винаги спазвайте инструкциите, които ще откриете на опаковката на продукта.

**17.7 Почистване на барабана**

Редовно проверявайте барабана за предотвратяване на нежелани наслоявания.

В барабана може да се появят наслоявания на ръжда поради ръждиво чуждо тяло в прането или съдържание на желязо в чешмяната вода.

Почиствайте барабана със специални продукти за неръждаема стомана.



Винаги спазвайте инструкциите, които ще откриете на опаковката на продукта. Не почиствайте барабана с препарати съдържащи киселина и такива съдържащи хлор/желязо/стомана.

За пълно почистване:

1. Почиствайте барабана със специални продукти за неръждаема стомана.
- i** Винаги спазвайте инструкциите, които ще откриете на опаковката на продукта.
2. Включете кратка програма за памук на висока температура, с празен барабан и с малко количество прах за пране или включете програмата Почистване на барабана, ако е налична.

## 17.8 Почистване на дозатора за миялен препарат

За да предотвратите възможни натрупвания от засъхнали препарати или сплъстен омекотител и/или мухъл в отделението на препаратите, от време на време извършвайте следната почистваща процедура:

1. Отворете чекмеджето. Натиснете надолу клапана, както е показано на картинката и го издърпайте.

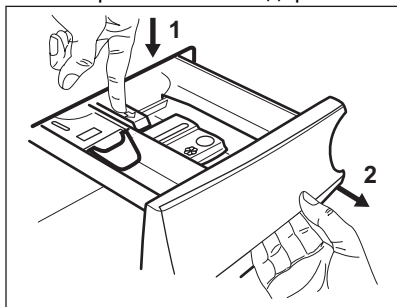

2. Премахнете горната част от отделението на препаратите, за да подпомогнете почистването и го измийте на течаща топла вода, за да премахнете всякакви следи от натрупан препарат. След почистване, подменете горната част в позицията и.

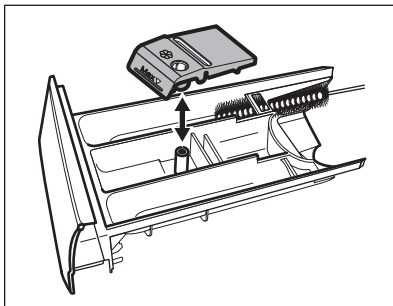

3. Уверете се, че всички остатъци от препарат са премахнати от горната и долната част на прореза. Използвайте малка четка, за да почистете прореза.

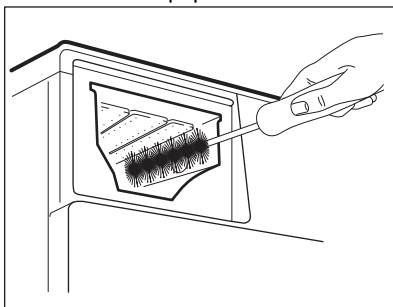

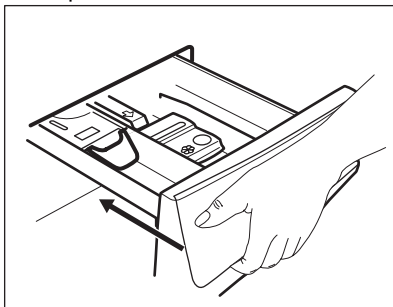

4. Вкарайте отделението за препарат във водещите релси и го затворете. Пуснете програма за изплакване без никакви дрехи в барабана.



## 17.9 Почистване на въздушните филтри

Въздушните филтри събират мъха. Пухчетата обикновено се появяват, когато дрехите се сушат в пералня-сушилня.

- В края на всеки цикъл на сушене, индикаторът  е включен на дисплея, което означава, че трябва да почистите **основния въздушен филтър** (вижте стимки от 1 до 5). Чува се звук сигнал.
- Понякога индикаторът  може да мига, за да Ви напомни, че и двата въздушни филтъра трябва да се почистят: **основният и вторичният въздушен филтър** (за вторичния филтър вижте снимки от 6 до 8). Чува се звук сигнал.

За максимално добри резултати редовно почиствайте въздушните филтри. Запушените филтри удължават циклите и увеличават консумацията на електроенергия.



**ВНИМАНИЕ!**

Не използвайте вода за почистване на филтрите, за да избегнете попадането на пластмасови влакна във водата. Изхвърлете мъха от влакната.

1. Натиснете куката, за да отворите основния въздушен филтър.

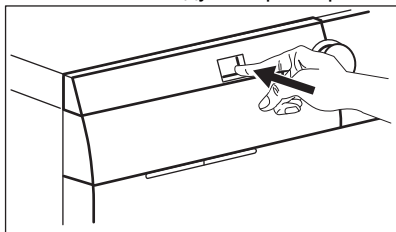

2. Издърпайте основния въздушен филтър.

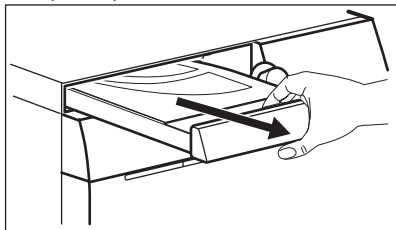

3. Отворете капака на основния въздушен филтър, като го издърпате.

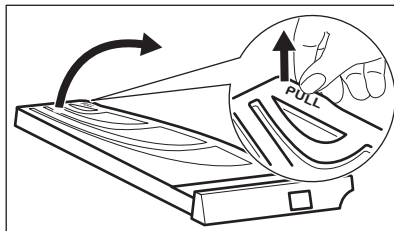

4. Почистете ръчно основния въздушен филтър, а ако е необходимо – с прахосмукачка. Изхвърлете мъха от влакната.

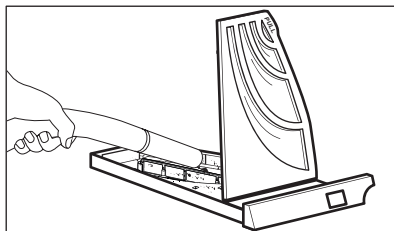
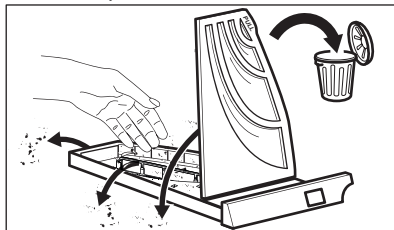

5. Затворете капака на основния въздушен филтър.

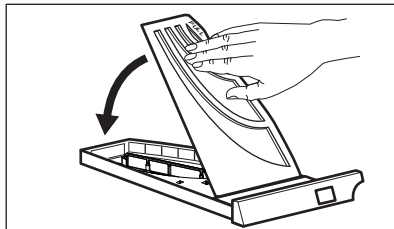

6. Издърпайте вторичния филтър.

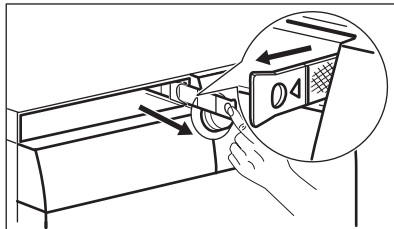

7. Почистете ръчно вторичния въздушен филтър, а ако е

необходимо – с прахосмукачка.  
Изхвърлете мъха от влакната.

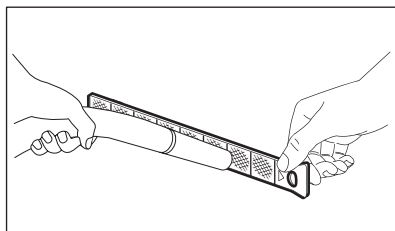
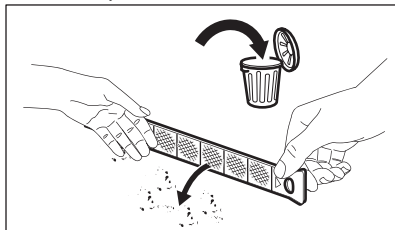

8. Поставете обратно вторичния въздушен филтър.

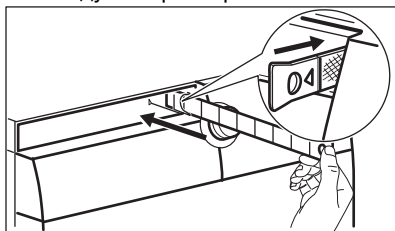

9. Поставете обратно първичния въздушен филтър и го затворете плътно.

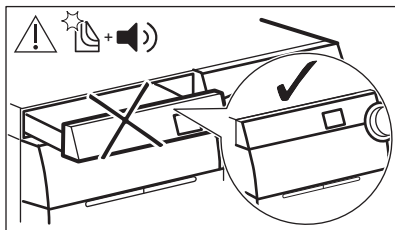
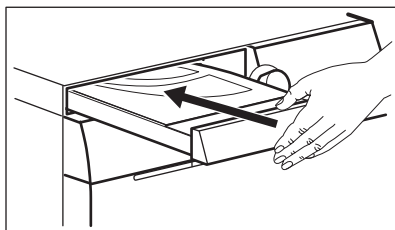

### ВНИМАНИЕ!

Основният въздушен филтър не трябва да е запушен от предмети.



Ако перете прането само с пералня-сушилнята, нормално е да намерите влажност в основния въздушен филтър.

## 17.10 Почистване на помпата за източване



### ВНИМАНИЕ!

Изключете щепсела от контакта на захранващата мрежа.



Редовно преглеждайте филтъра на помпата за източване и се уверете, че е чист.

Почиствайте помпата за източване, ако:

- Уредът не отцежда водата.
- Барабанът не се върти.
- Уредът издава необичайни шумове поради блокирала помпа за източване.
- На дисплея се показва код на аларма **E20**.



### ВНИМАНИЕ!

- Не отстранявайте филтъра, докато уредът работи.
- Не почиствайте помпата, ако водата в уреда е гореща. Изчакайте докато водата изстине.



### ВНИМАНИЕ!

Всеки път когато извършвате специалната програма **CLE**, за да премахнете мъхчетата, почиствайте отцеждащия филтър след това.

Продължете както следва, за да почистите помпата:

1. Отворете капака на помпата.

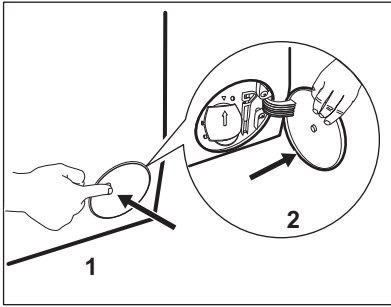

2. Поставете подходяща купа под отвора на помпата за източване, за да събере водата, която ще изтече.
3. Отворете канала надолу. При отстраняване на филтъра винаги трябва да имате кърпа за подсушаване на изтеклата вода.

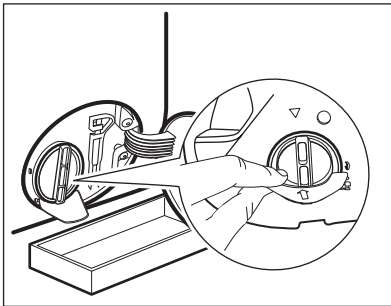

4. Завъртете филтъра на 180 градуса обратно на часовниковата стрелка, за да го отворите, без да го изваждате. Оставете водата да се изтече.

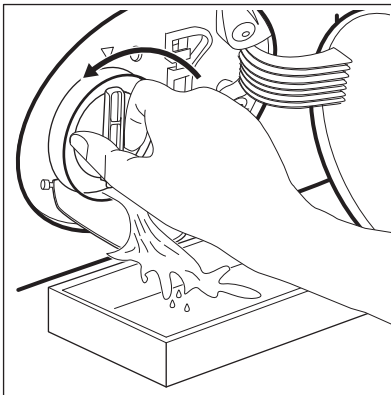

5. Когато купата се напълни с вода, отново завийте филтъра и изпразнете контейнера.
6. Повторете стъпки 4 и 5, докато водата спре да се изтича.
7. Завъртете филтъра обратно на часовниковата стрелка, за да го извадите.

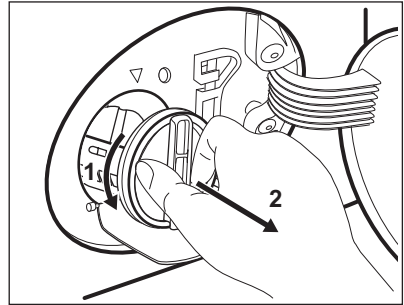

8. Ако е необходимо, премахнете мъха и предмети от прореза на филтъра.
9. Уверете се, че роторът на помпата се върти. В противен случай се свържете с оторизирания сервизен център.

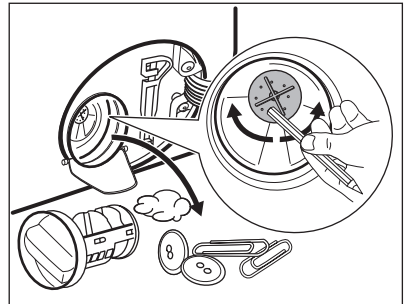

10. Почистете филтъра под течаща вода.

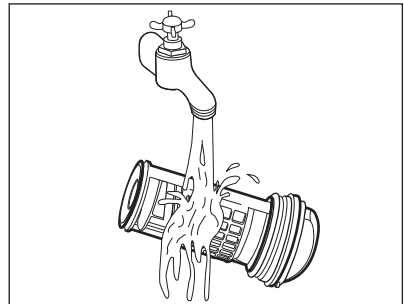

11. Сложете го обратно в специалния водач, като завъртите по

часовниковата стрелка. Уверете се, че сте затегнали филтъра, за да предотвратите течове.

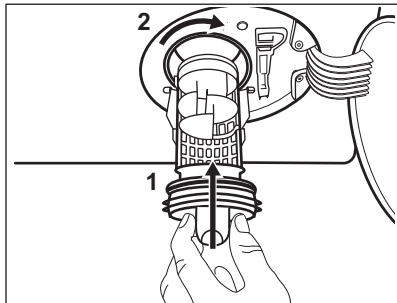

## 12. Затворете капака на помпата.

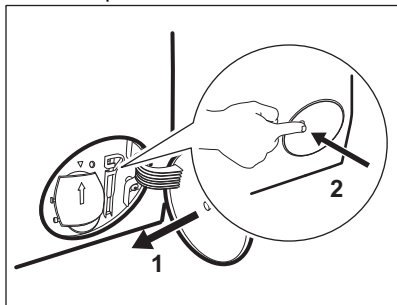

Когато източите водата чрез процедурата за аварийно източване, трябва пак да активирате системата за източване:

- a. Поставете 2 литра вода в отделението за пране на дозатора.
- b. Стартирайте програмата, за да източите водата.

## 17.11 Почистване на филтъра на маркуча за подаване на вода и филтъра на вентила

Може да е необходимо да почистите филтрите, когато:

- Уредът не се пълни с вода.
- Уредът отнема много време, за да се напълни с вода.
- Индикаторът на бутон Старт/Пауза мига и дисплеят показва съответната аларма. Вижте главата „Отстраняване на неизправности“.

### За почистване на входните филтри за вода:

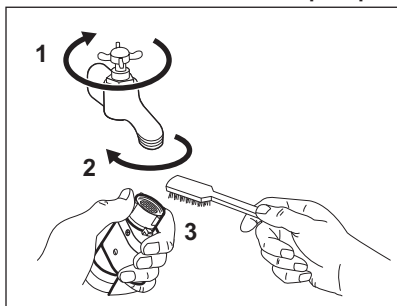

- Затворете крана за водата.
- Отстранете маркуча за подаване на вода от крана.
- Почистете филтъра в маркуча с твърда четка.



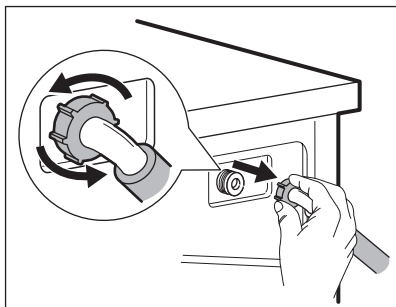

- Отстранете маркуча за подаване на вода зад уреда.

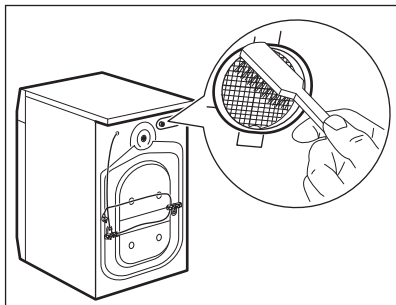

- Почистете филтъра във вентила с твърда четка или хавлия.

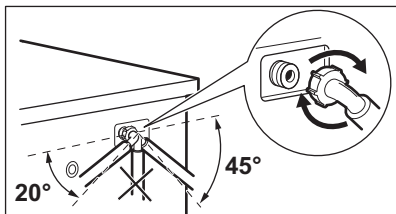

- Монтирайте отново маркуча за подаване на вода. Уверете се, че съединенията са затегнати, за да предотвратите теч на вода.
- Отворете крана за вода.

### 17.12 Аварийно източване

Ако уреда не може да източи водата, извършете същата процедура, описана в параграф 'Почистете помпата за източване'. При необходимост почистете помпата.

Когато източите водата чрез процедурата за аварийно източване, трябва пак да активирате системата за източване:

1. Поставете 2 литра вода в отделението за пране на дозатора.
2. Стартирайте програмата, за да източите водата.

### 17.13 Предпазни мерки срещу замръзване

Ако уредът е инсталиран на място, където температурата може да достигне стойност от около 0° C или по-ниско, отстранете останалата вода от маркуча за подаване на вода и помпата за източване.

1. Изключете щепсела от контакта.
2. Затворете крана за водата.
3. Поставете двата края на маркуча за подаване на вода в контейнер и оставете водата да изтече от маркуча.
4. Изпразнете помпата за източване. Вижте процедурата за аварийно източване.

5. Когато помпата за източване е празна, поставете маркуча за подаване на вода отново.



### ВНИМАНИЕ!

Уверете се че температурата е по-висока от 5 °С и че водата протича през крана, преди да използвате уреда отново.

Производителят не е отговорен за щети, причинени от ниска температура.

## 18. ОТСТРАНЯВАНЕ НА НЕИЗПРАВНОСТИ



### ВНИМАНИЕ!

Вж. глава "Безопасност".

### 18.1 Кодове на аларма и възможни неизправности

Уредът не се стартира или спира по време на работа. Първо се опитайте да намерите решение на проблема (вижте таблиците).



### ВНИМАНИЕ!

Изключете уреда преди извършването на каквато и да било проверка.

При някои проблеми, екранът показва алармения код и бутон **Старт/Пауза**  може да мига продължително:



Ако уредът е претоварен, извадете част от прането от барабана и/или продължително притискайте вратата, докато натискате бутон

**Старт/Пауза** и индикатор  спре да мига (вж. картинката по-долу).

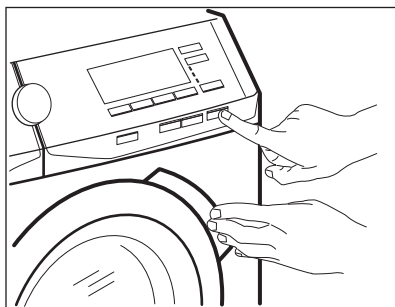

Проблем

Възможно решение

<p><b>E 10</b> Уредът не се пълни с вода правилно.</p>	<ul style="list-style-type: none"> <li>• Уверете се, че кранът за вода е отворен.</li> <li>• Уверете се, че налягането на водоподаването не е прекалено ниско. За тази информация се свържете с Вашата местна водоснабдителна компания.</li> <li>• Уверете се, че кранът за вода не е запушен.</li> </ul>
<p><b>E 20</b> Уредът не източва водата.</p>	<ul style="list-style-type: none"> <li>• Уверете се, че сифонът на мивката не е запушен.</li> <li>• Уверете се, че маркучът за източване не е прегънат или извит.</li> <li>• Уверете се, че филтърът за източване не е запушен. Почистете филтъра при необходимост. Вижте „Грижа и почистване“.</li> <li>• Уверете се, че маркучът за източване е свързан правилно.</li> <li>• Задайте програмата за източване, ако сте задали опция, която завършва с вода във ваничката.</li> </ul>
<p><b>E 40</b> Вратата на уреда е отворена или не е затворена правилно.</p>	<ul style="list-style-type: none"> <li>• Уверете се, че вратата е затворена правилно.</li> </ul>
<p><b>E 9 1</b> Вътрешна неизправност. Липсва връзка между електронните компоненти на уреда.</p>	<ul style="list-style-type: none"> <li>• Програмата не завърши правилно или уредът спря прекалено рано. Изключете машината и я включете отново.</li> <li>• Ако кодът за алармата се появи отново, обърнете се към оторизирания сервизен център.</li> </ul>
<p><b>E 9 0</b> Електрозахранването не е стабилно.</p>	<ul style="list-style-type: none"> <li>• Изчакайте, докато електрозахранването се стабилизира.</li> </ul>
<p>: <b>проверете въздушния филтър.</b></p>	<ul style="list-style-type: none"> <li>• Уверете се, че въздушният филтър е почистен.</li> <li>• Уверете се, че въздушният филтър е поставен правилно.</li> </ul>

Ако екранът покаже други алармени кодове, изключете и включете уреда. Ако проблемът продължи, се обърнете към упълномощен сервизен център.  
В случай на различен проблем с пералнята, проверете таблицата по-долу за възможни решения.

Проблем	Възможно решение
Програмата не стартира.	<ul style="list-style-type: none"> <li>Уверете се, че щепселът е включен в контакта.</li> <li>Уверете се, че вратата на уреда е затворена.</li> <li>Уверете се, че няма повреден предпазител в кутията с предпазители.</li> <li>Уверете се, че Старт/Пауза  е докоснат.</li> <li>Ако сте задали забавен старт, отменете настройката или изчакайте края на отброяването.</li> <li>Изключете функцията за защита за деца, ако е включена.</li> <li>Проверете положението на копчето върху избраната програма.</li> </ul>
Уредът се пълни с вода и се отцежда веднага.	<ul style="list-style-type: none"> <li>Уверете се, че маркучът за отцеждане е в правилно положение. Маркучът може да е позициониран твърде ниско. Вижте „Инструкция за монтаж“.</li> </ul>
Фазата за центрофугиране не функционира или цикълът на пране продължава по-дълго от обикновено.	<ul style="list-style-type: none"> <li>Уверете се, че филтърът за източване не е запушен. Почистете филтъра при необходимост. Вижте „Грижа и почистване“.</li> <li>Регулирайте ръчно предметите във ваничката и започнете фазата на центрофугиране отново. Този проблем може да бъде причинен от проблеми с баланса.</li> </ul>
Има вода на пода.	<ul style="list-style-type: none"> <li>Уверете се, че съединителите на маркучите за вода са стегнати и няма изтичане на вода.</li> <li>Уверете се, че маркучът за подаване на вода и маркучът за източване не са повредени.</li> <li>Уверете се, че използвате правилния препарат и правилното количество.</li> </ul>
Не можете да отворите вратата на уреда.	<ul style="list-style-type: none"> <li>Уверете се, че не е избрана програма за пране, която завършва с вода в барабана.</li> <li>Уверете се, че програмата за пране е приключила.</li> <li>Проверете дали уредът получава електрическа енергия.</li> <li>Този проблем може да бъде причинен от повреда на уреда. Свържете се с оторизирания сервизен център. Ако е необходимо да отворите вратата, прочетете внимателно „Аварийно отваряне на вратата“.</li> </ul>
Уредът издава необичаен звук и вибрира.	<ul style="list-style-type: none"> <li>Уверете се, че нивелирането на уреда е правилно. Вижте „Инструкция за монтаж“.</li> <li>Уверете се, че опаковката и/или транзитните болтове са отстранени. Вижте „Инструкция за монтаж“.</li> <li>Поставете още пране в барабана. Дрехите за пране може да са малко.</li> </ul>
Времетраенето на програмата се увеличава или намалява по време на изпълнението на програмата.	<ul style="list-style-type: none"> <li>Функцията SensiCare System може да наглася времетраенето на програмата според типа и количеството пране. Вижте „Функция SensiCare System - измерване на прането“ в глава „Ежедневна употреба“.</li> </ul>

Проблем	Възможно решение
Резултатите от прането не са задоволителни.	<ul style="list-style-type: none"> <li>Увеличете количеството на перилния препарат или използвайте друг препарат.</li> <li>Използвайте специални продукти, за да премахнете упоритите петна, преди да изперете дрехите.</li> <li>Уверете се, че сте задали правилната температура.</li> <li>Поставете по-малко дрехи за пране.</li> </ul>
Твърде много пяна в барабана по време на цикъла на изпиране.	<ul style="list-style-type: none"> <li>Намалете количеството перилен препарат или броя таблетки или еднодозовите перилни препарати.</li> </ul>
След цикъла на изпиране в чекмедже-то на дозатора има остатъци от препаратата.	<ul style="list-style-type: none"> <li>Уверете се, че преградата е в правилна позиция (НАГОРЕ за прах за пране – НАДОЛУ за течен препарат).</li> <li>Уверете се, че сте използвали дозатора за препарат според индикациите, предоставени в това ръководство за потребителя.</li> </ul>
<b>След програма с пара дрехите са частично влажни.</b>	Уверете се, че уредът е правилно нивелиран. Регулирайте уреда, като повдигнете или спуснете крачетата.
Уредът не изсушава или не изсушава правилно.	<ul style="list-style-type: none"> <li>Завъртете кранчето за вода.</li> <li>Уверете се, че въздушните филтри не са запушени. <b>Проверете основните и вторичните въздушни филтри.</b></li> <li>Уверете се, че филтърът за източване не е запушен.</li> <li>Намалете зареденото количество пране.</li> <li>Уверете се, че сте задали правилния цикъл. Ако е необходимо, задайте отново кратко време на сушене.</li> </ul>
<b>Цикълът на сушене е прекалено дълъг.</b>	<ul style="list-style-type: none"> <li>Уверете се, че въздушните филтри са правилно почиствени.</li> <li>Уверете се, че Вашето пране не надвишава посоченото количество пране за зададената програма.</li> <li>Уверете се, че стайната температура е в правилния диапазон.</li> </ul>
Прането е пълно с мъх с различни цветове.	<p>Изпраните в предишния цикъл тъкани пускат различен цвят мъх:</p> <ul style="list-style-type: none"> <li>Фазата на сушене помага за отстраняване на мъх.</li> <li>Почистете дрехите с четка за отстраняване на мъх.</li> </ul> <p>В случай на голямо количество мъх в барабана, стартирайте специалната програма за неговото почистване (вижте „Мъх по тъканите“ за повече подробности).</p>

След проверката включете уреда. Програмата продължава от точката на прекъсване.

Ако проблемът се появи отново, свържете се с упълномощения сервизен център.

Данните, необходими за сервизния център, са посочени на табелката с данни.

## 18.2 Аварийно отваряне на вратата

В случай на проблеми със захранването или с функционирането на уреда, вратата на уреда остава заключена. Програмата за пране продължава, когато захранването се възстанови. Ако в случай на проблем вратата остане заключена, има възможност да я отворите като използвате функцията „Аварийно отключване“.

Преди да отворите вратата:



**ПРЕДУПРЕЖДЕНИЕ!**  
**Опасност от изгаряния!**  
Уверете се, че температурата на водата не е прекалено висока и прането не е прекалено горещо. **Ако се налага, изчакайте, докато се охлади.**



**ПРЕДУПРЕЖДЕНИЕ!**  
**Риск от наранявания!**  
Уверете се, че барабанът не се върти. **Ако се налага, изчакайте, докато барабанът спре да се върти.**



Уверете се, че нивото на водата в барабана не е прекалено високо. При необходимост, продължете с аварийно източване (вж. „Аварийно източване“ в глава „Грижа и почистване“).

За да отворите вратата, направете следното:

1. Натиснете бутон Вкл./Изкл. , за да изключите уреда.
2. Изключете щепсела от контакта на захранващата мрежа.
3. Отворете капака на филтъра.
4. Дръпнете спусъка за аварийно отключване надолу един път. Дръпнете го надолу още веднъж, дръжте го обтегнат и междувременно отворете вратата на уреда.

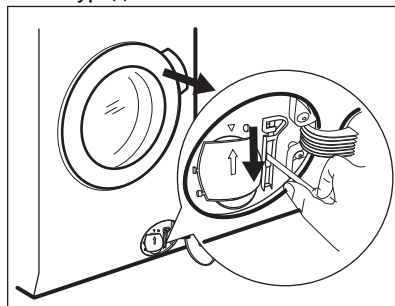

5. Извадете прането и след това затворете вратата на уреда.
6. Затворете капака на филтъра.

## 19. СТОЙНОСТИ НА ПОТРЕБЛЕНИЕ

### 19.1 Въведение



Отидете на [www.theenergylabel.eu](http://www.theenergylabel.eu) за подробна информация относно етикета за енергиен клас.

- i** QR кодът върху енергийния етикет предоставен с уреда, съдържа уеб връзка, водеща до информация, свързана с функционалността на уреда в базата данни EPREL на ЕС. Запазете енергийния етикет за справка, както и ръководството за потребители и всички други документи, предоставени с уреда. Възможно е да потърсите информацията в EPREL като използвате връзката **https://eprel.ec.europa.eu** и въведете името на модела и продуктивния номер, които се намират върху табелката с данни на уреда. Вижте глава „Описание на продукта“ за местоположението на табелката с данни.

## 19.2 Легенда

<b>кг</b>	Зареждане на пране.	<b>ч:мм</b>	Продължителността на програмата.
<b>kWh</b>	Консумация на енергия.	<b>°C</b>	Температура на прането.
<b>Литри</b>	Разход на вода.	<b>об./мин.</b>	Скорост на центрофугиране.
<b>%</b>	Остатъчна влага в края на цикъла. Колкото по-високи са оборотите на центрофугиране, толкова повече шум ще издава уредът и толкова по-малко остатъчна влага ще бъде налична в края на цикъла.		

- i** Стойностите и времетраенето на програмите варират въз основа на различни условия (напр. температура на стаята, температура на водата и налягане, количество и тип заредено пране, захранващо напрежение) и също при смяна на първоначалните настройки на дадена програма.

## 19.3 Съгласно Регламент (ЕС) № 2019/2023 на Комисията

### Само пране

Есо 40-60Програма	кг	kWh	Литри	ч:мм	%	°C	об./мин. <sup>1)</sup>
Пълно зареждане	9	0.900	58	3:40	53	37	1351
Половин зареждане	4.5	0.625	44	2:35	53	36	1351

Есо 40-60Програма	кг	kWh	Литри	ч:мм	%	°C	об./мин.1)
Четвърт зареждане	2.5	0.250	38	2:30	54	26	1351

1) Максимална скорост на центрофугиране.

#### Цикъл на пране и сушене

Програма Есо 40-60 и ниво на сухота за прибиране	кг	kWh	Литри	ч:мм	%	°C	об./мин.1)
Пълно зареждане	6	3.515	55	9:20	0	39	1351
Половин зареждане	3	1.603	43	5:15	0	35	1351

1) Максимална скорост на центрофугиране.

### 19.4 Обичайни програми – само пране



Тези стойности служат само за пример.

Програма	кг	kWh	Литри	ч:мм	%	°C	об./мин.1)
Cottons <sup>2)</sup> 95 °C	9	2.70	90	4:05	52	85	1400
Cottons 60°C	9	1.60	85	3:50	52	55	1400
Cottons <sup>3)</sup> 20°C	9	0.35	85	3:00	52	20	1400
Synthetics 40°C	4	0.80	55	2:15	35	40	1200
Delicates <sup>4)</sup> 30°C	2	0.40	60	1:05	35	30	1200



Програма	кг	kWh	Литри	ч:мм	%	°C	об./мин. <sup>1)</sup>
Wool 30 °C	1.5	0.30	65	1:05	30	30	1200

- 1) Референтен показател за скоростта на центрофугиране.
- 2) Подходяща за пране на силно замърсен текстил.
- 3) Подходящо за пране на леко замърсени памучни, синтетични и смесени тъкани.
- 4) Също така, може да се използва като цикъл за бързо изпиране за леко замърсен текстил.

## 19.5 Обичайни програми – пране и сушене





Тези стойности служат само за пример.

Програма	кг	kWh	Литри	ч:мм	%	°C	об./мин. <sup>1)</sup>
Synthetics 40 °C	4	2.00	55	5:00	1	40	1200

- 1) Референтен показател за скоростта на центрофугиране.

## 20. ОПАЗВАНЕ НА ОКОЛНАТА СРЕДА

Рециклирайте материалите със символа . Поставете опаковките в съответните контейнери за рециклирането им. Помогнете за опазването на околната среда и човешкото здраве, както и за рециклирането на отпадъци от

електрически и електронни уреди. Не изхвърляйте уредите, означени със символа , заедно с битовата смет. Върнете уреда в местния пункт за рециклиране или се обърнете към вашата общинска служба.





[www.electrolux.com/shop](http://www.electrolux.com/shop)



157051520-A-472021

