



HK654070FB

<b>SQ</b> Udhëzimet për përdorim	2
<b>BG</b> Ръководство за употреба	17
<b>MK</b> Упатство за ракување	33
<b>SR</b> Упутство за употребу	49



## PËRMBAJTJA

1. TË DHËNA PËR SIGURINË . . . . .	3
2. UDHËZIME PËR SIGURINË . . . . .	4
3. PËRSHKRIM I PRODUKTIT . . . . .	6
4. PËRDORIMI I PËRDITSHËM . . . . .	8
5. UDHËZIME DHE KËSHILLA TË NEVOJSHME . . . . .	10
6. KUJDESI DHE PASTRIMI . . . . .	12
7. ZGJIDHJA E PROBLEMEVE . . . . .	12
8. UDHËZIME PËR INSTALIMIN . . . . .	14
9. TË DHËNA TEKNIKE . . . . .	15
10. PROBLEME QË LIDHEN ME MJEDISIN . . . . .	16

## PËR REZULTATE TË SHKËLQYERA

Faleminderit që zgjodhët këtë produkt AEG. Këtë produkt e kemi prodhuar që të ketë performancë të plotë për shumë vite, duke u bazuar në teknologji inovative që e bëjnë jetën më të thjeshtë – karakteristika të cilat mund të mos i gjeni në pajisjet e zakonshme. Ju lutemi kushtojini pak minuta lexim për të marrë maksimumin prej këtij produkti.

### Vizitoni faqen tonë të internetit në adresën:



Merrni këshilla përdorimi, broshura, informacion për ndreqjen e problemeve si dhe për shërbimin:  
**[www.aeg.com](http://www.aeg.com)**



Regjistroni produktin tuaj për shërbim më të mirë:  
**[www.aeg.com/productregistration](http://www.aeg.com/productregistration)**



Blini aksesore, pjesë konsumi, pjesë këmbimi origjinale për pajisjen tuaj:  
**[www.aeg.com/shop](http://www.aeg.com/shop)**

## KUJDESI DHE SHËRBIMI PËR KLIENTËT

Rekomandojmë përdorimin e pjesëve origjinale të këmbimit.  
Kur kontaktoni me Shërbimin, sigurohuni që të dispononi të dhënat e mëposhtme.  
Informacioni mund të gjendet në pllakën e specifikimeve. Modeli, PNC, Numri i serisë.



Paralajmërim / Të dhëna për sigurinë dhe kujdesin.



Të dhëna të përgjithshme dhe këshilla



Të dhëna për ambientin

Rezervohet mundësia e ndryshimeve.

# 1. TË DHËNA PËR SIGURINË

Përpara instalimit dhe përdorimit të pajisjes, lexoni me kujdes udhëzimet e ofruara. Prodhuesi nuk është përgjegjës nëse shkaktohen lëndime dhe dëme nga instalimi dhe përdorimi i pasaktë. Gjithmonë mbajini udhëzimet bashkë me pajisjen, për t'iu referuar në të ardhmen.

## 1.1 Siguria e fëmijëve dhe personave me probleme



### **PARALAJMËRIM**

Rrezik mbytjeje, lëndimi ose gjymtimi të përhershëm.

- Kjo pajisje mund të përdoret nga fëmijë të moshës 8 vjeç e sipër dhe persona me aftësi të kufizuara fizike, ndjesore ose mendore ose që nuk kanë eksperiencë dhe njohuri, nëse ata mbikëqyren nga një i rritur ose nga një person që është përgjegjës për sigurinë e tyre.
- Mos lejoni fëmijët të luajnë me pajisjen.
- Mbajini të gjitha materialet e ambalazhimit larg fëmijëve.
- Mbajini fëmijët dhe kafshët shtëpiake larg pajisjes, gjatë kohës që ajo punon ose kur ftohet. Pjesët e prekshme janë të nxehta.
- Nëse pajisja ka një mekanizëm për sigurinë e fëmijëve, ju rekomandojmë që ta aktivizoni.
- Pastrimi dhe mirëmbajtja nuk duhet të kryhet nga fëmijët pa mbikëqyrje.

## 1.2 Siguria e përgjithshme

- Pajisja dhe pjesët e saj të arritshme nxehen shumë gjatë përdorimit. Mos prekni elementet e nxehjes.
- Mos e përdorni pajisjen nëpërmjet një kohëmatësi të jashtëm ose një sistemi komandimi të veçuar.

- Mungesa e kontrollit të një gatimi me yndyrë ose vaj mbi një vatër mund të jetë e rrezikshme dhe mund të rezultojë në zjarr.
- Mos provoni kurrë që ta fikni zjarrin me ujë, por fikni pajisjen dhe pastaj mbulojeni flakën, p.sh. me një kapak ose me batanije kundër zjarrit.
- Mos vendosni sende mbi sipërfaqet e gatimit.
- Mos përdorni pastrues me avull për të pastruar pajisjen.
- Objektet metalike, të tilla si thikat, pirunët, lugët dhe kapakët nuk duhet të vendosen mbi sipërfaqen e vatrës, sepse mund të nxehen.
- Nëse sipërfaqja prej qeramike xhami kriset, fikeni pajisjen për të shmangur mundësinë e goditjes elektrike.

## 2. UDHËZIME PËR SIGURINË

### 2.1 Instalimi



#### **PARALAJMËRIM**

Vetëm një person i kualifikuar duhet ta instaloj këtë pajisje.

- Hiqni të gjithë paketimin.
- Mos instaloni ose mos përdorni një pajisje të dëmtuar.
- Zbatoni udhëzimet e instalimit të dhëna me pajisjen.
- Ruani largësitë minimale nga pajisjet dhe njësitë e tjera.
- Gjithmonë bëni kujdes kur e lëvizni pajisjen sepse është e rëndë. Përdorni gjithnjë doreza sigurie.
- Mbyllini sipërfaqet e prera me një izolues për të mos lejuar që lagështira të shkaktoj fryrje.
- Mbroni pjesën e poshtme të pajisjes nga avulli dhe lagështira.
- Mos e instaloni pajisjen pranë dyerve ose nën dritare. Duke vepruar kështu do të parandaloni rënien e enëve të

nxehta të gatimit nga pajisja kur hapet dera ose dritarja.

- Nëse pajisja instalohet mbi sirtar sigurohuni që hapësira mes pjesës së poshtme të pajisjes dhe sirtarit të sipërm, të jetë e mjaftueshme për qarkullimin e ajrit.
- Pjesa e poshtme e pajisjes mund të nxehet. Rekomandojmë që të instalohet një panel ndarës me material që nuk digjet poshtë pajisjes për të parandaluar arritjen e pjesës së poshtme.

### Lidhja elektrike



#### **PARALAJMËRIM**

Rrezik zjarri dhe goditjeje elektrike.

- Të gjitha lidhjet elektrike duhen kryer nga një electricist i kualifikuar.
- Pajisja duhet tokëzuar.
- Përpara se të kryeni ndonjë veprim, sigurohuni që pajisja të jetë shkëputur nga rryma.

- Përdorni kablo elektrike të përshtatshme.
- Mos i lini kabllo elektrike të përdridhen.
- Sigurohuni që kabloja ose spina elektrike (nëse ka) të mos prekë pajisjen e nxehtë ose enët e nxehta të gatimit, kur e lidhni pajisjen me prizat që gjenden pranë
- Sigurohuni që pajisja të instalohet saktë. Kabloja ose spina e lirë ose e papërshtatshme elektrike (nëse ka) mund ta nxehtë shumë terminalin.
- Sigurohuni që të jetë instaluar mbrojtja ndaj goditjeve elektrike.
- Përdorni mbërthyes e lirimit të tensionit të kabllos.
- Sigurohuni që të mos dëmtoni spinën elektrike (nëse ka) ose kabllo elektrike. Kontaktoni me qendrën e shërbimit ose një electricist për ndërrimin e kabllos elektrike të dëmtuar.
- Instalimi elektrik duhet të ketë një pajisje instaluese e cila ju lejon të shkëpusni pajisjen nga rryma elektrike në të gjitha polet. Pajisja instaluese duhet të ketë një hapje kontakti me gjerësi minimale 3 mm.
- Përdorni mjetet e duhura izoluese: çelësa mbrojtës të linjës, siguresa (siguresa tip vidë të hequra nga mbajtësja), çelësa të humbjeve në neutral dhe kontaktorë.

## 2.2 Përdorimi



### PARALAJMËRIM

Rrezik lëndimi, djegiesh ose goditjeve elektrike.

- Përdoreni këtë pajisje në mjedis shtëpiak.
- Mos i ndryshoni specifikimet e kësaj pajisjeje.
- Mos përdorni një kohëmatës të jashtëm ose një sistem komandimi të veçuar për të vënë në përdorim pajisjen.
- Mos e lini pajisjen të pambikëqyrur gjatë punës.
- Mos e përdorni pajisjen me duar të lagura ose kur ajo ka kontakt me ujin.

- Mos vendosni takëme dhe kapak tenxheresh mbi zonat e gatimit. Ato nxehen.
- Fikini zonat e gatimit pas përdorimit.
- Mos e përdorni pajisjen si sipërfaqe pune ose për të ruajtur sende.
- Nëse sipërfaqja e pajisjes kriset, shkëputeni menjëherë pajisjen nga rrjeti elektrik. Kjo bëhet për të parandaluar goditjet elektrike.



### PARALAJMËRIM

Rrezik zjarri ose shpërthimi.

- Yndyrat dhe vajrat kur nxehen mund të lëshojnë avuj të ndezshëm. Mbani flakën dhe objektet e nxehtura larg nga yndyrat dhe vajrat kur gatuar me to.
- Avujt që lëshon vaji shumë i nxehtë mund të shkaktojnë ndezje spontane.
- Vaji i përdorur, që përmban mbetje ushqimore, mund të shkaktoj zjarr në temperaturë më të ulët sesa vaji që përdoret për herë të parë.
- Mos vendosni produkte të ndezshme ose sende të lagura me produkte të ndezshme brenda, pranë ose mbi pajisje.
- Mos u përpiqni të fikni zjarr me ujë. Shkëputni pajisjen dhe mbuloni flakën me një kapak ose batanije të posaçme për zjarr.



### PARALAJMËRIM

Rrezik dëmtimi i pajisjes.

- Mos mbani enë të nxehta mbi panelin e kontrollit.
- Mos vini enë bosh mbi pllakën e nxehtë.
- Bëni kujdes të mos lini objekte ose enë gatimi të bien mbi pajisje. Sipërfaqja mund të dëmtohet.
- Mos i aktivizoni zonat e gatimit me enë të zbrazëta ose pa enë gatimi.
- Mos vendosni letër alumini mbi pajisje.
- Enët e gatimit prej gize ose alumini të derdhur ose enë me fund të dëmtuar mund ta gërvishin qeramikën prej xhami. Gjithmonë ngrijini këto objekte peshë kur duhet t'i lëvizni në sipërfaqen e gatimit.

## 2.3 Kujdesi dhe pastrimi



### PARALAJMËRIM

Rrezik dëmtimi i pajisjes.

- Pastrojeni pajisjen rregullisht për të parandaluar dëmtimin e sipërfaqes së saj.
- Mos përdorni ujë me spërkatje dhe avull për të pastruar pajisjen.
- Pastrojeni pajisjen me një leckë të butë të lagësht. Përdorni vetëm detergjent neutral. Mos përdorni produkte gërryese, materiale pastruese të ashpra, tretës ose objekte metalike.

## 2.4 Hedhja e pajisjes



### PARALAJMËRIM

Rrezik incidenti ose mbytjeje.

- Kontaktoni autoritetin e bashkisë suaj për t'u informuar mbi mënyrën e duhur të hedhjes së pajisjes
- Shkëputeni pajisjen nga rrjeti i furnizimit elektrik.
- Prijeni kabllin e rrymës dhe hidhni atë.

## 3. PËRSHKRIM I PRODUKTIT

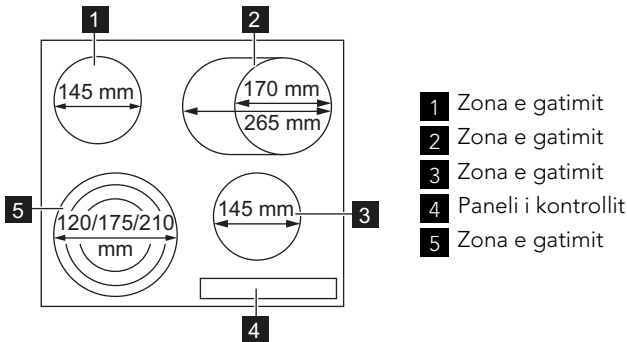

## 3.1 Pamja e panelit të kontrollit

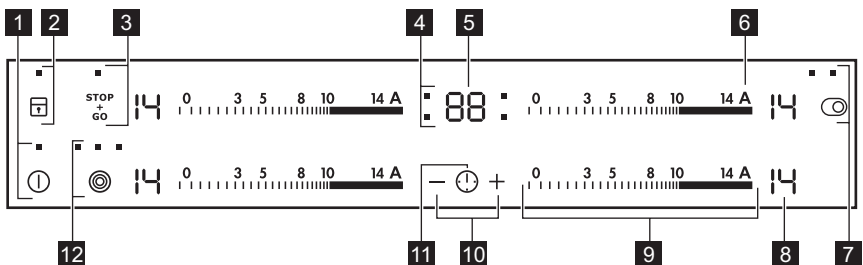

**Përdorni fushat me sensor për të përdorur pajisjen. Ekranet, treguesit dhe sinjalet akustike tregojnë se cilat funksione janë aktive.**

	<b>Fusha me sensor</b>	<b>Funksioni</b>
1		Për të aktivizuar dhe çaktivizuar pajisjen.
2		Për të bllokuar/zhbllokuar panelin e kontrollit.
3		Për të aktivizuar dhe çaktivizuar funksionin STOP+GO.
4	Treguesit e kohës në zonat e gatimit	Për të treguar se për cilën zonë po vendosni kohën.
5	Ekran i kohëmatësit	Për të treguar kohën në minuta.
6	<b>A</b>	Për të aktivizuar funksionin e nxehtësisë automatike.
7		Për të aktivizuar dhe çaktivizuar unazën e jashtme.
8	Ekran i cilësimit të nxehtësisë	Për të treguar cilësimin e nxehtësisë.
9	Paneli i komandimit	Për të vendosur cilësimin e nxehtësisë.
10	<b>+ / -</b>	Për të shtuar ose pakësuar kohën.
11		Për të vendosur zonën e gatimit.
12		Për të aktivizuar dhe çaktivizuar unazat e jashtme.

### 3.2 Ekranet e përzgjedhjes së nxehtësisë

<b>Ekran</b>	<b>Përshkrimi</b>
	Zona e gatimit është e çaktivizuar.
	Zona e gatimit vihet në punë.
	Funksioni  vihet në punë.
	Funksioni i nxehtësisë automatike është aktiv.
	Ka keqfunksionim.
	OptiHeat Control (Treguesi i nxehtësisë së mbetur me 3 faza): vazhdo gatimin / mbaj ngrohtë / nxehtësi e mbetur.
	Pajisja e bllokimit/sigurisë së fëmijëve është aktive.
	Funksioni i fikjes automatike është aktiv.

### 3.3 OptiHeat Control (Treguesi i nxehtësisë së mbetur me 3 faza)



#### PARALAJMËRIM

Rrezik djegieje nga nxehtësia e mbetur!

OptiHeat Control tregon nivelin e nxehtësisë së mbetur!

## 4. PËRDORIMI I PËRDITSHËM

### 4.1 Aktivizimi dhe çaktivizimi

Prekni për 1 sekondë për të aktivizuar ose çaktivizuar pajisjen.

### 4.2 Fikje automatike

#### Funksioni e çaktivizon vatrën automatikisht nëse:

- Të gjitha zonat e gatimit janë të çaktivizuara ().
- Nuk keni vendosur cilësimin e nxehtësisë pasi keni aktivizuar pajisjen.
- Keni derdhur diçka apo keni futur diçka në panelin e kontrollit për më shumë se 10 sekonda, (tavë, leckë, etj.). Sinjali akustik dëgjohet disa herë dhe pajisja çaktivizohet. Hiqni objektin ose pastroni panelin e kontrollit.
- Nuk e çaktivizoni një zonë gatimi ose ndryshoni cilësimin e nxehtësisë. Pas pak kohe ndizet dhe pajisja çaktivizohet. Shihni më poshtë.
- Lidhja ndërmjet cilësimit të nxehtësisë dhe kohës së funksionit të fikjes automatike:
  - , - — 6 orë
  - - — 5 orë
  - - — 4 orë
  - - — 1,5 orë

### 4.3 Cilësimi i nxehtësisë

Prekni fushën e komandave të cilësimi i nxehtësisë. Lëvizni gishtin përgjatë shiritit të komandimit për të ndryshuar cilësimin. Mos e lëshoni përpara se të keni zgjedhur një cilësim të saktë nxehtësie. Në ekran shfaqet cilësimi i nxehtësisë.

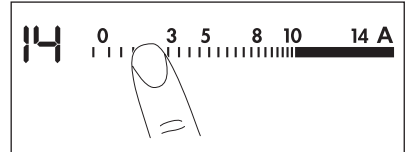

### 4.4 Aktivizimi/çaktivizimi i unazave të jashtme

Ju mund të përshtatni sipërfaqen e gatimit me përmasat e enës. Për të aktivizuar unazën e jashtme prekni fushën sensore / . Treguesi ndizet. Për më shumë unaza të jashtme prekni sërish të njëjtën fushë ndjesore. Treguesi tjetër ndizet. Ndiqeni sërish procedurën për të çaktivizuar unazën e jashtme. Llamba e kontrollit fiket.

### 4.5 Ngrohje automatike

Ju mund ta arrini cilësimin e nevojitur të nxehtës brenda një kohe më të shkurtër nëse aktivizoni funksionin e ngrohjes automatike. Ky funksion vendos për pak kohë cilësimin më të lartë të nxehtës (shiko diagramin), e më pas zbritet te cilësimi i nevojitur i nxehtës. Për të aktivizuar funksionin e nxehtës automatike për një zonë gatimi:

1. Prekni **A** () shfaqet në ekran.
2. Menjëherë prekni cilësimin e nxehtësisë së duhur. Pas 3 sekondash shfaqet në ekran.

Për të ndaluar funksionin ndryshoni cilësimin e nxehtësisë.



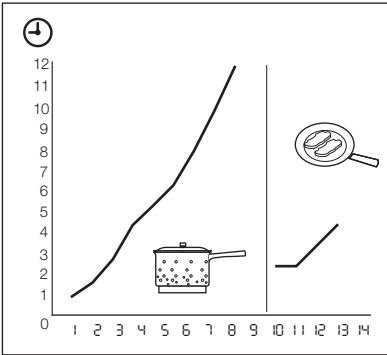

## 4.6 Kohëmatësi

### Kohëmatësi me numërim zbritës

Përdorni kohëmatësin me numërim zbritës për të vendosur kohëzgjatjen e punës së zonës së gatimit vetëm për këtë sesion gatimi.

#### Cilësojeni kohëmatësin pasi të përzgjidhni zonën e gatimit.

Ju mund të vendosni përzgjedhjen e nxehtësisë para ose pasi të zgjidhni kohëmatësin.

- **Për të vendosur zonën e gatimit:**prekni vazhdimisht derisa të ndizet treguesi i zonës së nevojshme të gatimit.
- **Për të aktivizuar kohëmatësin e numërimit zbritës:** prekni e kohëmatësit për të vendosur kohën ( minuta). Kur treguesi i zonës së gatimit fillon të pulsojë më ngadalë, koha fillon zbritet.
- **Për të kontrolluar kohën e mbetur:** vendosni zonën e gatimit me . Treguesi i zonës së gatimit fillon të pulsojë shpejt. Në ekran shfaqet koha e mbetur.
- **Për të ndryshuar kohëmatësin me numërim zbritës:** vendosni zonën e gatimit me . Prekni ose .
- **Për të çaktivizuar kohëmatësin:** zgjidhni zonën e gatimit me . Prekni . Koha e mbetur numëron mbrapsht deri në . Treguesi i zonës së gatimit fiket. Për ta fikur,

mund të prekni gjithashtu dhe njëkohësisht.

Kur koha mbaron, tingulli aktivizohet dhe pulson. Zona e gatimit çaktivizohet.

- **Për të ndaluar tingullin:** prekni

### CountUp Timer ( Kohëmatësi me numërim rritës)

Përdorni CountUp Timer për të monitoruar punën e zonës së gatimit.

- **Për të vendosur zonën e gatimit (nëse është në punë më shumë se 1 zonë):**prekni vazhdimisht derisa treguesi i zonës së nevojshme të gatimit të ndizet.
- **Për të aktivizuar CountUp Timer:**prekni e kohëmatësit ndizet. Kur treguesi i zonës së gatimit fillon të pulsojë më ngadalë, koha fillon rritet. Ekran kalon mes dhe kohës së numëruar (minutat).
- **Për të parë kohën e punës së zonës së gatimit:** zgjidhni zonën e gatimit me . Treguesi i zonës së gatimit fillon të pulsojë shpejt. Ekran tregon për sa kohë punon zona e gatimit.
- **Për të çaktivizuar CountUp Timer:** vendosni zonën e gatimit me dhe prekni ose për të çaktivizuar kohëmatësin. Treguesi i zonës së gatimit fiket.

### Treguesi i minutave

Ju mund ta përdorni kohëmatësin si një **tregues minutash** kur zonat e gatimit nuk janë në punë. Prekni . Prekni ose të kohëmatësit për të vendosur kohën. Kur koha mbaron, tingulli aktivizohet dhe pulson.



- **Për të ndaluar tingullin:** prekni

### 4.7 STOP+GO

Funksioni vendos përzgjedhjen më të ulët të nxehtësisë për gjitha zonat e gatimit. ().



Kur funksionon , nuk mund ta ndryshoni cilësimin e nxehtësisë.

Funksioni  nuk e ndalon funksionin e kohëmatësit.

- **Për të aktivizuar** këtë funksion prekni . Simboli  ndizet.
- **Për të çaktivizuar** këtë funksion prekni . Ndizet përzgjedhja e nxehtësisë që keni vendosur më parë.

## 4.8 Bllokimi

Kur zonat e gatimit janë në funksionim, ju mund ta bllokoni panelin e kontrollit, por jo . Kjo parandalon një ndryshim aksidental të përzgjedhjes së nxehtësisë. Në fillim vendosni përzgjedhjen e nxehtësisë.

Për të filluar këtë funksion prekni . Simboli  ndizet për 4 sekonda. Kohëmatësi mbetet i ndezur.





Për ta ndaluar këtë funksion prekni . Ndizet përzgjedhja e nxehtësisë që keni vendosur më parë.

Kur fikni pajisjen, çaktivizohet edhe ky funksion.



## 4.9 Mekanizmi i sigurisë për fëmijët

Ky funksion parandalon përdorimin aksidental të pajisjes.

**Për të aktivizuar mekanizmin e sigurisë për fëmijët**





- Aktivizojeni pajisjen me . **Mos vendosni një cilësim nxehtësie.**
- Prekni  për 4 sekonda. Simboli  ndizet.
- Çaktivizojeni pajisjen me .

**Për të çaktivizuar mekanizmin e sigurisë për fëmijët**

- Aktivizojeni pajisjen me . **Mos vendosni një cilësim nxehtësie.** Prekni  për 4 sekonda. Simboli  ndizet.

- Çaktivizojeni pajisjen me .





**Për të anuluar mekanizmin e sigurisë për fëmijët vetëm për një sesion gatimi**

- Aktivizojeni pajisjen me . Simboli  ndizet.
- Prekni  për 4 sekonda. **Vendosni përzgjedhjen e nxehtësisë për 10 sekonda.** Ju mund të përdorni pajisjen.
- Kur çaktivizoni pajisjen me , mekanizmi i sigurisë për fëmijët punon sërish.

## 4.10 OffSound Control (Çaktivizimi dhe aktivizimi i tingujve)

### Çaktivizimi i tingujve





Çaktivizoni pajisjen.

Prekni  për 3 sekonda. Ekranin ndizet dhe fiket. Prekni  për tre sekonda. Ndizet , aktivizohet tingulli. Prekni , ndizet , tingulli çaktivizohet. Kur ky funksion vihet në punë, ju mund t'i dëgjoni sinjalet vetëm kur:

- prekni .
- ulet treguesi i minutave
- ulet kohëmatësi i numërimit zbritës.
- vendosni diçka në panelin e kontrollit.

### Aktivizimi i tingujve

Çaktivizoni pajisjen.

Prekni  për 3 sekonda. Ekranin ndizet dhe fiket. Prekni  për tre sekonda. Ndizet , sepse tingulli çaktivizohet. Prekni , ndizet . Tingulli është aktivizuar.

# 5. UDHËZIME DHE KËSHILLA TË NEVOJSHME

## 5.1 Enët e gatimit



Informacion rreth enëve të gatimit

- Fundi i enëve të gatimit duhet të jetë sa më i trashë dhe më i rrafshët që të jetë e mundur.

- Enët prej çeliku të emaluar dhe me bazamente alumini ose bakri mund të shkaktojnë çngjyrosje mbi sipërfaqen prej qeramike xhami.

## 5.2 Kursimi i energjisë



Si të kursejmë energji

- Nëse është e mundur, vendosni gjithmonë kapakët mbi enët e gatimit.
- Vini enën e gatimit mbi vatër para se ta ndizni vatrën.
- Fikini zonat e gatimit përpara përfundimit të kohës së gatimit për të përdorur nxehtësinë e mbetur.
- Zona e gatimit dhe fundi i tenxheres duhet që të jenë të së njëjtës madhësi.

## 5.3 Öko Timer (Kohëmatësi ekonomik)



Për të kursyer energji, ngrohësi i zonës së gatimit çaktivizohet përpara se të bjerë sinjali i kohëmatësit me numërim mbrapsht. Ndryshimi në kohën e punës varet nga niveli i cilësimit të nxehtësisë dhe kohëzgjatja e procesit të gatimit.

## 5.4 Shembujt e përdorimit për gatim

Të dhënat në tabelë janë vetëm udhëzuese.

Cilësi mi i nxehtësisë	Përdoren për:	Koha	Këshilla
1	Mbani ngrohtë ushqimet e gatuar	sipas nevojës	Vendosni kapak mbi enën e gatimit.
1-3	Salcë holandeze; Shkrirje: gjalpë, çokollatë, xhelatinë	5-25 min	Trazojeni herë pas here.
1-3	Mpiksje: omëleta të shkrifëta, vezë të pjekura	10-40 min	Gatuani me kapak.
3-5	Zierje orizi dhe gatesash me bazë qumështi; ngrohje ushqimesh të gatshme	25-50 min	Shtoni të paktën dy herë lëng sa orizi, trazojini gatesat me qumësht gjatë gatimit.
5-7	Gatim me avull: perime, peshk, mish	20-45 min	Shtoni disa lugë gjelle lëng.
7-9	Patate të gatuar me avull	20-60 min	Përdorni maksimumi ¼ l ujë për 750 g patate.
7-9	Gatim sasish më të mëdha ushqimi, mishi me lëng dhe supash	60-150 min	Deri në 3 l lëng plus përbërësit.
9-12	Skuqje e lehtë: eskallop, mish viçi me djathë e proshutë, kotëleta, qofte, salsiçe, mëlçi, salcë, vezë, petulla, gjevrek	sipas nevojës	Kthejeni pasi të ketë kaluar gjysma e kohës.
12-13	Skuqje e thellë, thekje e fortë, fileto mishi, bifteke	5-15 min	Kthejeni pasi të ketë kaluar gjysma e kohës.

Cilësi	Përdoreni për:	Koha	Këshilla
mi i nxehtësisë			
14	Zierje sasish të mëdha uji, zierje makaronash, kavërdisje mishi (gulash, mish rosto), patate të skuqura.		

### Informacion mbi akrilamidet

**E rëndësishme** Sipas zbulimeve të fundit shkencore, nëse e thekni ushqimin (veçanërisht ato me përmbajtje

niseshteje), akrilamidet mund të përbëjnë një rrezik për shëndetin. Për këtë arsye, ju këshillojmë të gatvani në temperaturat më të ulëta dhe të mos e thekni shumë ushqimin.

## 6. KUJDESI DHE PASTRIMI

Pastrojeni pajisjen pas çdo përdorimi. Përdorni gjithmonë enë me bazament të pastër.



Gërvishtjet ose njollat e errëta mbi qeramikën e xhamit nuk ndikojnë në funksionimin e pajisjes.

### Për të hequr papastërtitë:

- **Hiqni menjëherë:** plastmasë të shkrirë, celofan dhe ushqime me sheqer. Nëse jo, pajisja mund të dëmtohet nga papastërtia. Përdorni kruajtëse të posaçme për xhamin. Vendoseni kruajtësen mbi

sipërfaqen e xhamit në një kënd të ngushtë dhe rrëshqiteni tehu mbi sipërfaqe.

- **Hiqni pasi pajisja të jetë ftohur mjaftueshëm:** njollat e çmërsit, rrëketë e ujit, njollat e yndyrës, çngjyrosjet e ndritshme metalike. Përdorni një pastrues të posaçëm për qeramikën e xhamit ose inoksin.
- Pastrojeni pajisjen me një leckë të njomë dhe me pak detergjent.
  - Në fund, **thajeni pajisjen duke e fërkuar me një leckë të pastër.**

## 7. ZGJIDHJA E PROBLEMEVE

Problemi	Shkaku i mundshëm	Zgjidhja
Nuk arrini ta aktivizoni ose ta vini në punë pajisjen.	Pajisja nuk është e lidhur me rrjetin elektrik ose nuk është lidhur saktë.	Kontrolloni nëse pajisja është e lidhur saktë me rrjetin elektrik (referojuni skemës së lidhjes).
		Aktivizojeni pajisjen sërish dhe cilësojeni nxehtësinë në më pak se 10 sekonda.
	Keni prekur 2 ose më shumë fusha me sensor njëkohësisht.	Prekni vetëm një fushë me sensor.
	Funksioni STOP+GO vihet në punë.	Referojuni kapitullit "Përdorimi i përditshëm".

Problemi	Shkaku i mundshëm	Zgjidhja
	Mbi panelin e kontrollit ka njolla uji ose njolla yndyre.	Pastroni panelin e kontrollit.
Një sinjal akustik bie dhe pajisja çaktivizohet. Një sinjal akustik bie kur pajisja çaktivizohet.	Keni vendosur diçka mbi një ose më shumë fusha me sensor.	Hiqni objektin nga fushat me sensor.
Pajisja çaktivizohet.	Keni vendosur diçka mbi fushën me sensor  .	Hiqni objektin nga fusha me sensor.
Treguesi i nxehtësisë së mbetur nuk ndizet.	Zona e gatimit nuk është e nxehtë, sepse ka punuar vetëm për pak kohë.	Nëse zona e gatimit ka punuar mjaft kohë për të qenë e nxehtë, flisni me qendrën e shërbimit.
Funksioni i nxehtësimit automatike nuk aktivizohet.	Zona e gatimit është e nxehtë.	Lëreni zonën e gatimit që të ftohet mjaftueshëm.
	Është vendosur cilësimi më i lartë i nxehtësisë.	Cilësimi më i lartë i nxehtësisë ka të njëjtën fuqi si funksioni i nxehtësimit automatike.
Nuk mund ta aktivizoni unazën e jashtme.		Aktivizoni në fillim unazën e brendshme.
Fushat me sensor nxehen.	Ena e gatimit është tepër e madhe ose e keni vendosur atë shumë afër butonave komandues.	Nëse është e nevojshme, vendosini enët e mëdha në zonat e pasme të gatimit.
Nuk tingëllon asnjë sinjal akustik kur prekni fushat sensore të panelit.	Sinjalet janë të çaktivizuara.	Aktivizoni sinjalet (shihni "Kontrolli i heqjes së tingujve").
 ndizet.	Fikja automatike është aktive.	Çaktivizojeni pajisjen dhe aktivizojeni sërish.
 ndizet.	Është aktiv funksioni i sigurisë për fëmijët ose bllokimi.	Referojuni kapitullit "Përdorimi i përditshëm".
Afishohet  dhe një numër.	Ka një defekt në pajisje.	Shkëputeni pajisjen nga rrjeti për pak kohë. Hiqni siguresën nga sistemi elektrik i shtëpisë. Lidhjeni atë sërish. Nëse  ndizet sërish, kontaktoni qendrën e shërbimit.

Nëse jeni përpjekur ta zgjidhni si më sipër dhe nuk e keni riparuar dot, kontaktoni me shitësin ose shërbimin tuaj të klientit. Jepni të dhënat e etiketës

së parametrave, kodin me tre shifra për xhamin qeramik (ndodhet në qoshe të sipërfaqes prej qelqi) dhe mesazhin e defektit që ndizet.

Sigurohuni që pajisjen ta përdorni siç duhet. Nëse jo, servisi nga tekniku i shërbimit të klientit apo shitësi nuk do të jetë falas, edhe gjatë periudhës së

garancisë. Udhëzimet lidhur me shërbimin e klientit dhe kushtet e garancisë janë në broshurën e garancisë.

## 8. UDHËZIME PËR INSTALIMIN



### PARALAJMËRIM

Referojuni kapitullit "Të dhëna për sigurinë".



Përpara instalimit

Përpara instalimit të pajisjes, regjistroni informacionin e mëposhtëm që gjendet në pllakën e specifikimeve. Pllaka e specifikimeve gjendet në pjesën e poshtme të kasës së pajisjes.

- Modeli .....
- PNC .....
- Numri i serisë .....

### 8.1 Pajisjet inkaso

- Pajisjet inkaso përdorini vetëm pasi ta keni montuar pajisjen siç duhet në

### 8.3 Montimi

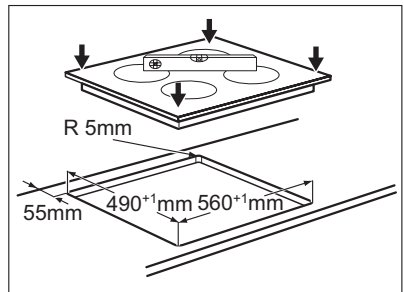
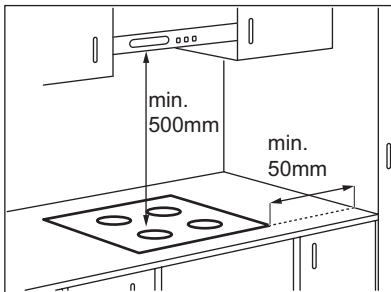

### 8.2 Kablloja e lidhjes

- Pajisja është e pajisur me kablo lidhjeje.
- Zëvendësoni kabllon e dëmtuar të ushqimit me një kablo të posaçme (lloji H05BB-F Tmax 90°C; ose më të lartë). Flisni me Qendrën lokale të Shërbimit.

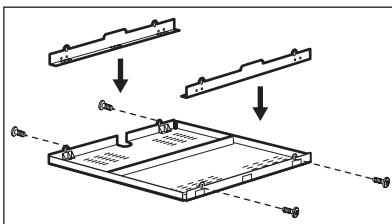
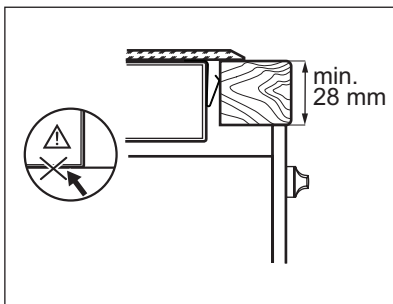
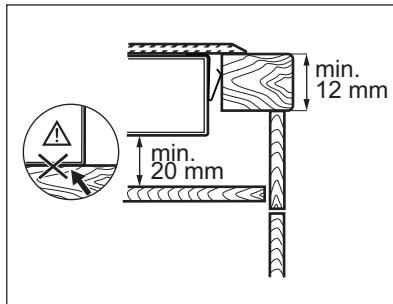
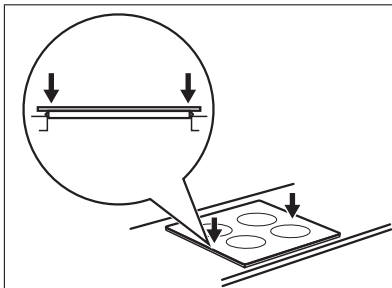

Nëse përdorni një kuti mbrojtëse (një aksesori shtesë<sup>1)</sup>), nuk është i nevojshëm bazamenti mbrojtës nën pajisje. Nëse e instaloni pajisjen mbi një furrë, nuk mund të përdorni kutinë mbrojtëse.

<sup>1)</sup> Aksesori i kutisë mbrojtëse mund të mos jetë i disponueshëm në disa vende. Ju lutemi kontaktoni shitësin lokal.

## 9. TË DHËNA TEKNIKE

Model HK654070FB

Typ 58 HAD 56 AO

Ser.Nr. ....

AEG

Prod.Nr. 949 595 188 01

220-240 V 50-60 Hz

Made in Germany

7.1 kW



**Fuqia e zonave të gatimit**

<b>Zona e gatimit</b>	<b>Fuqia nominale (Cilësimi i nxehtësisë maksimale) [W]</b>
Djathtas, e pasme — 170 / 265 mm	1500 / 2400 W
Djathtas, përpara — 145 mm	1200 W
Majtas, e pasme — 145 mm	1200 W
Majtas, përpara — 120 / 175 / 210 mm	800 / 1600 / 2300 W

**10. PROBLEME QË LIDHEN ME MJEDISIN**

Ricikloni materialet me simbolin . Vendoseni ambalazhin te kontenerët e riciklimit nëse ka. Ndhmoni në mbrojtjen e mjedisit dhe shëndetit të njerëzve dhe në riciklimin e mbetjeve të pajisjeve

elektrike dhe elektronike. Mos hidhni pajisjet e shënuara me simbolin  e mbeturinës shtëpiake. Ktheni produktin në pikën lokale të riciklimit ose kontaktoni me zyrën komunale.



# СЪДЪРЖАНИЕ

1. ИНФОРМАЦИЯ ЗА СИГУРНОСТ . . . . .	18
2. ИНСТРУКЦИИ ЗА СИГУРНОСТ . . . . .	19
3. ОПИСАНИЕ НА УРЕДА . . . . .	21
4. ВСЕКИДНЕВНА УПОТРЕБА . . . . .	23
5. ПОЛЕЗНИ ПРЕПОРЪКИ И СЪВЕТИ . . . . .	26
6. ГРИЖИ И ПОЧИСТВАНЕ . . . . .	28
7. ОТСТРАНЯВАНЕ НА НЕИЗПРАВНОСТИ . . . . .	28
8. ИНСТРУКЦИИ ЗА ИНСТАЛИРАНЕ . . . . .	30
9. ТЕХНИЧЕСКА ИНФОРМАЦИЯ . . . . .	31
10. ОПАЗВАНЕ НА ОКОЛНАТА СРЕДА . . . . .	32

## ЗА ОТЛИЧНИ РЕЗУЛТАТИ

Благодарим че, че избрахте този продукт на AEG. Ние го създадохме, за да ви предоставим безупречна експлоатация в продължение на много години с иновативни технологии, които ни помагат да направим живота по-лесен - функции, които не можете да откриете при обикновените уреди. Моля, отделете няколко минути за прочит, за да се възползвате по най-добрия начин от него.

**Посетете нашата уебстраница на:**



Вижте полезни съвети, брошури, отстраняване на неизправности, сервисна информация:  
**[www.aeg.com](http://www.aeg.com)**



Регистрирайте своя продукт за по-добро обслужване:  
**[www.aeg.com/productregistration](http://www.aeg.com/productregistration)**



Купете принадлежности, консумативи и оригинални резервни части за вашия уред:  
**[www.aeg.com/shop](http://www.aeg.com/shop)**

## ГРИЖИ ЗА КЛИЕНТА И СЕРВИЗ

Препоръчваме използването на оригинални резервни части.

Когато се свързвате с отдел "Обслужване", трябва да имате под ръка следната информация.

Информацията можете да намерите на табелката с данни. Модел, PNC (номер на продукт), Сериен номер.



Предупреждение / Внимание-Важна информация за безопасност.



Обща информация и съвети



Информация за опазване на околната среда

Запазваме си правото на изменения.

# 1. ИНФОРМАЦИЯ ЗА СИГУРНОСТ

Внимателно прочетете предоставените инструкции преди инсталиране и употреба на уреда. Производителят не носи отговорност за неправилно инсталиране и употреба, предизвикани от неправилно използване. Винаги запазвайте инструкциите с уреда за бъдещи справки.

## 1.1 Безопасност за децата и хората с ограничени способности



### **ПРЕДУПРЕЖДЕНИЕ!**

Риск от задушаване, нараняване или трайно увреждане.

- Този уред може да бъде използван от деца над 8-годишна възраст, както и лица с намалени физически, сетивни и умствени възможности или лица без опит и познания, само ако те са под наблюдение от възрастен или лице, което е отговорно за тяхната безопасност.
- Не позволявайте на децата да си играят с уреда.
- Съхранявайте всички опаковъчни материали далеч от деца.
- Пазете децата и домашните любимци далеч от уреда, когато работи или когато изстива. Достъпните части са горещи.
- Ако уредът има механизъм за защита от деца, препоръчваме да го активирате.
- Почистването и поддръжката не трябва да се извършват от деца, ако не са под наблюдение.

## 1.2 Общи мерки за безопасност

- Уредът и неговите достъпни части се нагорещават по време на употреба. Не докосвайте нагриващите елементи.

- Не използвайте уреда с външен таймер или отделна система за дистанционно управление.
- Готвене на котлон без надзор с мазнина или олио, може да е опасно и да предизвика пожар.
- Не се опитвайте да загасите пожар с вода, но изключете уреда и след това покрийте пламъка напр. с капак или огнеупорно одеало.
- Не съхранявайте предмети върху повърхностите за готвене.
- Не почиствайте уреда с пара.
- Не трябва да се поставят на повърхността на плочата метални предмети като ножове, вилници, лъжици и капаци, тъй като могат да се загреят.
- Ако повърхността на стъклокерамиката е напукана, изключете уреда, за да избегнете вероятността от токов удар.

## 2. ИНСТРУКЦИИ ЗА СИГУРНОСТ

### 2.1 Инсталиране



#### **ПРЕДУПРЕЖДЕНИЕ!**

Уредът трябва да се инсталира само от квалифицирани лица.

- Отстранете всички опаковки.
- Не инсталирайте и не използвайте повреден уред.
- Спазвайте инструкциите за инсталиране, приложени към уреда.
- Трябва да спазвате минималното разстояние до други уреди и устройства.
- Винаги внимавайте, когато местите уреда, тъй като е тежък. Винаги носете предпазни ръкавици.
- Уплътнете срязаните повърхности с уплътнител, за да предотвратите издуване поради влага.
- Предпазвайте долната част на уреда от пара и влага.
- Не поставяйте уреда близо до врата или под прозорец. Така ще предотвратите падането на горещи съдове от уреда, когато се отвори вратата или прозорецът.
- Ако уредът е инсталиран над чекмеджета, се уверете, че мястото между долната част на уреда и горното чекмедже е достатъчно за вентилация.
- Дъното на уреда може да се нагорещи. Препоръчваме ви да инсталирате незапалителен разделителен панел под уреда, за да предотвратите достъп до дъното.

### Свързване към електрическата мрежа



#### **ПРЕДУПРЕЖДЕНИЕ!**

Риск от пожар и токов удар.

- Всички електрически свързвания трябва да бъдат извършени от квалифициран електротехник.

- Уредът трябва да е заземен.
- Преди за извършване действие, уверете се, че уредът е изключен от електрозахранването.
- Използвайте правилен кабел за захранването.
- Не позволявайте електрическите кабели да се преплитат.
- Уверете се, че кабелът за електрозахранването и щепсела (ако е наличен) не се докосват до нагорещения уред или горещи съдове за готвене, когато включите уреда в близките контакти.
- Уверете се, че уредът е инсталиран правилно. Хлабави и неправилни електрически кабели или щепсели (ако са налични) могат да доведат до пренагриване на клемите.
- Уверете се, че е монтирана защита от токов удар.
- Закрепете кабела с притягаща скоба против опъване.
- Не повреждайте захранващия щепсел (ако е наличен) и захранващия кабел. Свържете се със сервиза или електротехник за смяната на повреден захранващ кабел.
- Електрическата инсталация трябва да има изолиращо устройство, което ви позволява да изключите уреда от ел. мрежата при всички полюси. Изолиращото устройство трябва да е с ширина на отваряне на контакта минимум 3 мм.
- Използвайте само правилни устройства за изолация: предпазни прекъсвачи на мрежата, предпазители (предпазители от винтов тип трябва да се извадят от фасунгата), изключватели и контактори за утечка на заземяването.
- Не използвайте външен таймер или отделна система за дистанционно управление.
- Не оставяйте уреда без надзор, докато работи.
- Не използвайте уреда с мокри ръце или ако е в контакт с вода.
- Не поставяйте прибори или капаци от тигани и тенджери върху зоните за готвене. Те се нагорещяват.
- Изключвайте зоната за готвене след употреба.
- Не използвайте уреда като работна повърхност или за съхранение.
- Ако повърхността на уреда е пукната, изключете незабавно уреда от електрическото захранване. Така ще предотвратите токов удар.



### **ПРЕДУПРЕЖДЕНИЕ!**

Риск от пожар или експлозия.

- Нагорещени мазнини или масло може да предизвикат възпламеними пари. Дръжте пламъците или нагорещените предмети далече от мазнини или масло, когато готвите с тях.
- Парите, които освобождава много нагорещеното масло, може да причинят спонтанно запалване.
- Използваното масло, което съдържа хранителни остатъци, може да причини пожар при по-ниски температури, отколкото маслото, използвано първия път.
- Не поставяйте запалителни материали или предмети, намокрени със запалителни материали, в уреда, в близост до него или върху него.
- Не се опитвайте да загасите пожар с вода. Изключете уреда от ел. мрежата и покрийте пламъка с капак или огнеупорно одеало.



### **ПРЕДУПРЕЖДЕНИЕ!**

Опасност от повреда в уреда.

## 2.2 Експлоатация



### **ПРЕДУПРЕЖДЕНИЕ!**

Риск от нараняване, изгаряния или токов удар.

- Използвайте този уред в домашна среда.
- Не променяйте спецификациите на уреда.
- Не оставяйте горещи уреди върху командното табло.
- Не оставяйте готварските съдове на врята на сухо.
- Внимавайте да не позволявате върху уреда да падат предмети или съдове. Повърхността може да се повреди.

- Не активирайте зоните за готвене при празни готварски съдове или ако няма готварски съдове.
- Не поставяйте алуминиево фолио върху уреда.
- Готварски съдове от чугун, алуминий или с повредено дъно, могат да надраскат стъклокерамиката. Винаги повдигайте тези предмети нагоре, когато трябва да ги преместите по повърхността за готвене.

## 2.3 Грижи и почистване



### ПРЕДУПРЕЖДЕНИЕ!

Опасност от повреда в уреда.

- Почиствайте редовно уреда, за да предотвратите разваляне на материала на повърхността.
- Не почиствайте уреда чрез воден спрей или пара.

- Почиствайте уреда с навлажнена мека кърпа. Използвайте само неутрални препарати. Не използвайте абразивни продукти, абразивни стъргалки, разтворители или метални предмети.

## 2.4 Изхвърляне



### ПРЕДУПРЕЖДЕНИЕ!

Риск от нараняване или задушаване.

- Свържете се с общинските власти за информация за това как да изхвърлите уреда правилно.
- Изключете уреда от електрозахранването.
- Отрежете захранващия кабел и го изхвърлете.

## 3. ОПИСАНИЕ НА УРЕДА

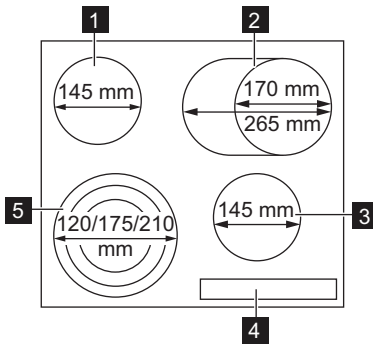

- 1** Зона за готвене
- 2** Зона за готвене
- 3** Зона за готвене
- 4** Командно табло
- 5** Зона за готвене

### 3.1 Разположение на командното табло

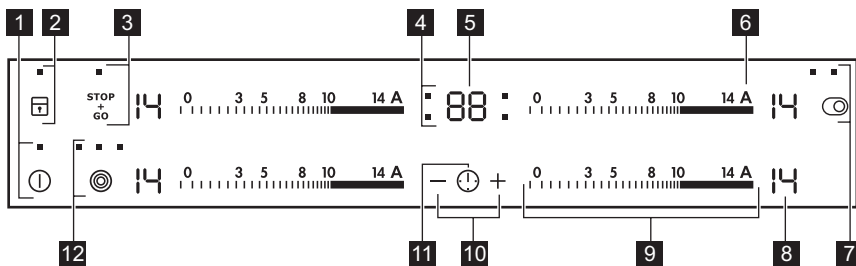

Използвайте сензорните полета, за да работите с уреда. Показанията на дисплея, индикаторите и звуковите сигнали показват кои функции работят.

Сензорно поле	Функция
1	За активиране и деактивиране на уреда.
2	За заключване/отключване на командното табло.
3	За активиране и деактивиране на функцията STOP+GO.
4 Индикатори за времето на зоните за готвене	Показва за коя зона настройвате времето.
5 Дисплей на таймера	Показва времето в минути.
6	Активира функция "Автоматично нагряване".
7	Активира и деактивира външния кръг.
8 Дисплей за степента на нагряване	Показва степента на нагряване.
9 Лента за управление	За настройване на степен за нагряване.
10	Увеличава или намалява времето.
11	Задаване на зона за готвене:
12	Активира и деактивира външните кръгове.

### 3.2 Показания за настройката на нагряване

Екран	Описание
	Зоната за готвене е изключена.
	Зоната за готвене работи.
	Функцията  работи.

Екран	Описание
	Функцията "Автоматично нагряване" работи.
	Има неизправност.
	OptiHeat Control (3-стъпков индикатор за остатъчна топлина): продължи готвене / запазване на топлина / остатъчна топлина.
	Устройството "Заклучване/Заклучване за деца" работи.
	Функцията за автоматично изключване работи.

### 3.3 OptiHeat Control (3-стъпков индикатор за остатъчна топлина)

OptiHeat Control показва нивото на остатъчната топлина.



#### ПРЕДУПРЕЖДЕНИЕ!

Опасност от изгаряне вследствие на остатъчната топлина!

## 4. ВСЕКИДНЕВНА УПОТРЕБА

### 4.1 Активация и деактивация

Докоснете за 1 секунда, за да активирате или деактивирате уреда.

- - — 5 часа
- - — 4 часа
- - — 1,5 часа

### 4.2 Автоматично изключване

**Тази функция спира автоматично уреда, ако:**

- Всички зони за готвене са деактивирани .
- След включване на уреда не зададете настройката на нагряване.
- Разлеете течност или оставите някакъв предмет (съд, кърпа и др.) на командното табло за повече от 10 секунди. Известно време се чува звук сигнал и уредът се изключва. Отстранете предмета или почистете командното табло.
- Не спрете зоната за готвене или промените степента на нагряване. След известно време светва и уредът се изключва. Вижте по-долу.
- Връзка между настройката за нагряване и времента на функцията "Автоматично изключване":
  - , - — 6 часа

### 4.3 Настройка на нагряване

Натиснете реда за обслужване в настройка за нагряване. Придвигнете пръстта си по лентата за управление, за да промените настройката. Не отпускайте, преди да достигнете желаната степен на нагряване. На дисплея се показва настройката на нагряване.

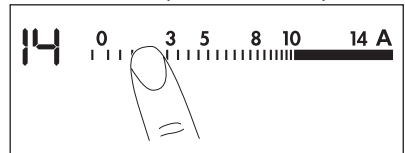

### 4.4 Активиране и деактивиране на външните кръгове

Повърхността, върху която готвите, може да се нагоди към размера на съда за готвене.

За активиране на външния нагревателен кръг докоснете сензорното поле ☉ / ☉ . Индикаторът светва. За включване на повече външни нагревателни кръгове докоснете същото сензорно поле. Следващият индикатор светва.

Повторете процедурата, за да деактивирате външния кръг. Индикаторът угасва.

## 4.5 Автоматично нагриване

Необходимата настройка за нагриване може да бъде достигната за по-кратко време, ако активирате функцията "Автоматично нагриване". Тази функция задава най-високата степен на нагриване за определено време (вж. диаграмата) и след това намалява до необходимата степен на нагриване.

За да стартирате функцията "Автоматично нагриване" за определена зона за готвене:

1. Докоснете **A** ( **R** се появява на дисплея).
2. Незабавно натиснете необходимата степен на нагриване. След 3 секунди **R** се появява на дисплея.

За да изключите функцията, променете степента на нагриване.

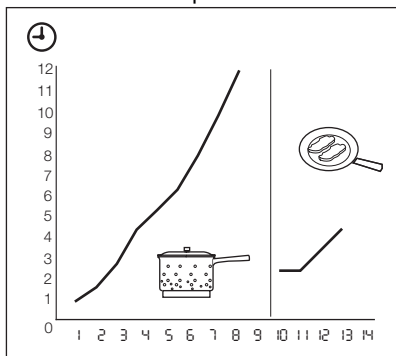

## 4.6 Таймер

### Таймер за обратно броене

Използвайте таймера за обратно броене, за да настроите продължителността на работа на зоната за готвене само за този конкретен път.

### Настройте таймера за обратно броене, след като изберете зоната за готвене.

Можете да зададете степента на нагриване преди или след настройване на таймера.

- **За да настроите зоната за готвене:** натиснете ⏰ неколкократно, докато светне индикаторът на необходимата зона за готвене.
- **За активиране на таймера с обратно броене:** докоснете + на таймера, за да зададете времето ( **00** - **99** минути). Когато индикаторът на зоната за готвене започне да мига по-бавно, времето се отброява.
- **За да видите оставащото време:** изберете зоната за готвене с ⏰ . Индикаторът на зоната за готвене започва да мига по-бързо. Дисплеят показва оставащото време.
- **За да промените таймера за обратно броене:** изберете зоната за готвене с ⏰ . Докоснете + или - .
- **За да деактивирате таймера:** настройте зоната за готвене с ⏰ . Докоснете — . Оставащото време се отброява до **00** . Индикаторът на зоната за готвене угасва. За деактивиране можете също да докоснете + и — едновременно.

Когато времето изтече се чува звуков сигнал и **00** мига. Зоната за готвене се деактивира.

- **За да спрете звука:** докоснете ⏰





### CountUp Timer (Таймерът за право броене)

Използвайте CountUp Timer, за да наблюдавате колко дълго работи зоната за готвене.





- **За да настроите зоната за готвене (ако работят повече от 1 зона за готвене):** натиснете ⏰ неколкократно, докато светне индикаторът на необходимата зона за готвене.
- **За да активирате CountUp Timer:** натиснете — на таймера **UP** се появява. Когато индикаторът на зоната за готвене започне да мига по-бавно, времето се отброява. На дисплея се



сменят  и отброеното време (в минути).



- **За да видите колко дълго работи зоната за готвене:** настройте зоната за готвене с . Индикаторът на зоната за готвене започва да мига бързо. Дисплеят показва времето, откогато работи зоната за готвене.
- **За да деактивирате CountUp Timer:** настройте зоната за готвене с  и докоснете  или , за да деактивирате таймера. Индикаторът на зоната за готвене угасва.



## Таймер



Можете да използвате таймера като **Брояч на минути**, когато зоните за готвене не работят. Докоснете . Докоснете  или  на таймера, за да зададете времето. Когато броенето приключи се чува звуков сигнал и  мига.

- **За да спрете звука:** докоснете 

## 4.7 STOP+GO

Функцията  превключва всички работещи зони за готвене на най-ниската топлинна настройка ().



Когато  работи, настройката на нагряване не може да бъде променяна. Функцията  не спира функцията на таймера.

- **За да активирате** тази функция, натиснете . Символът  светва.
- **За да спрете** тази функцията, натиснете . Светва настройката на нагряване, която сте задали преди това.

## 4.8 Ключалка

Когато зоните за готвене работят, можете да заключите командното табло, но не . Така се предотвратяват случайни промени на настройката на нагряване.

Първо настройте степента на нагряване.

За да стартирате функцията, натиснете . Символът  светва за 4 секунди.





Таймерът остава включен.

За да спрете функцията, натиснете . Светва степента на нагряване, която сте задали преди това. Когато спрете уреда, спирате също и тази функция.





## 4.9 Защита за деца на фурната

Тази функция предотвратява неволно използване на уреда.





### За да активирате устройството за безопасност на деца

- Активирайте уреда с . **Не задавайте степен на нагряване.**
- Докоснете  за 4 секунди. Символът  светва.
- Деактивирайте уреда с .

### За да деактивирате Устройството за безопасност на деца

- Активирайте уреда с . **Не задавайте степен на нагряване.** Докоснете  за 4 секунди. Символът  светва.
- Деактивирайте уреда с .



### За да игнорирате Устройството за безопасност на деца за еднократно готвене



- Активирайте уреда с . Символът  светва.
- Докоснете  за 4 секунди. **Настройте степента на нагряване за 10 секунди.** Можете да работите с уреда.
- Когато изключите уреда с , Устройството за безопасност на децата отново ще работи.

## 4.10 OffSound Control (Деактивиране и активиране на звуковите сигнали)

### Деактивиране на звуците

Деактивирайте уреда.





Докоснете  за 3 секунди. Дисплеите светват и изгасват. Докоснете  за 3 секунди.  светва, звукът е включен.

Докоснете  ,  светва и звукът е изключен.  
Когато тази функция работи, ще чувате звуковете, само когато:

- натиснете 
- изтече броячът на минути
- изтече таймерът с обратно броене
- поставите нещо върху контролния панел.

## Активиране на звуковите сигнали

Деактивирайте уреда.

Докоснете  за 3 секунди. Дисплеите светват и изгасват. Докоснете  за 3 секунди.  светва, защото звукът е включен. Докоснете  , светва  . Звукът е включен.

## 5. ПОЛЕЗНИ ПРЕПОРЪКИ И СЪВЕТИ

### 5.1 Готварски съдове

 Информация за готварските съдове

- Дъното на готварските съдове трябва да е колкото може по-дебело и равно.
- Кухненски съдове, изработени от емайлирана стомана и с алуминиеви или медни дъна, могат да предизвикат промяната в цвета на стъклокерамичната повърхност.

### 5.2 Икономия на енергия

 Как се пести електроенергия

- Ако е възможно, винаги поставяйте капак на готварските съдове.
- Поставяйте съдовете върху зоната за готвене, преди да я включите.
- Изключвайте зоните за готвене преди края на времето за готвене,

за да се възползвате от остатъчната топлина.

- Дъната на съдовете и зоните за готвене трябва да са с еднакъв размер.

### 5.3 Öko Timer (Икономичен таймер)



За да пестите енергия, нагревателят на зоната за готвене се деактивира преди сигнала на таймера за обратно броене. Разликата във времето за работа зависи от степента на нагряване и времетраенето на готвенето.

### 5.4 Примери за различни начини на готвене

Данните в следващата таблица са ориентировъчни.

На-стро-йка на на-грява-нето	Използвайте за:	Час	Съвети
1	Подгряване на сготвена храна	колкото е необходимо	Поставете капак върху готварския съд.
1-3	Холандски сос, разтапяне на: масло, шоколад, желатин	5-25 мин.	От време на време разбърквайте.
1-3	Втвърдяване: пухкави омлети, печени яйца	10-40 мин.	Гответе с поставен капак.
3-5	За варене на ориз и ястия с мляко, претопляне на готови ястия	25-50 мин.	Добавете минимум два пъти повече течност, отколкото е оризът, в един момент от готвенето смесете млечните блюда.
5-7	Зеленчуци на пара, риба, месо	20-45 мин.	Добавете няколко супени лъжици течност.
7-9	Картофи на пара	20-60 мин.	Използвайте макс. ¼ л вода за 750 г картофи.
7-9	Приготвяне на по-големи количества храна, задушени ястия и супи	60-150 мин.	До 3 л течност заедно със съставките.
9-12	Леко запържване: шницел, телешко кордон блю, котлети, пелмени, наденица, дроб, маслено-брашнена запържка, яйца, палачинки, понички	колкото е необходимо	Обръщайте от време-на-време.
12-13	Дълбоко пържене, картофени кюфтета, филе-миньон, пържоли	5-15 мин.	Обръщайте от време-на-време.
14	Кипване на големи количества вода, готвене на макаронени изделия, запържване на месо (гулаш, задушено), пържене на чипс.		

### Информация за акриламиди

**ВАЖНО!** Според най-новите научни изследвания препичането на храна, (особено продукти, съдържащи скорбяла), може да доведе до

опасност за здравето поради наличието на акриламиди. Следователно, препоръчваме да се готви при възможно най-ниски температури и храните да не се препичат прекалено много.

## 6. ГРИЖИ И ПОЧИСТВАНЕ

Почиствайте уреда след всяка употреба.

Винаги използвайте готварски съдове с почистено дъно.



Надрасквания или тъмни петна по стъклокерамичната повърхност не влияят на функционирането на уреда.

**За да отстраните замърсяванията:**





1. – **Отстранявайте незабавно:** разтопена пластмаса, пластмасово фолио и храни, съдържащи захар. В противен случай замърсяванията могат да повредят уреда. Използвайте специална стъргалка за стъкло. Поставете

стъргалката на стъклокерамичната повърхност под остър ъгъл и плъзгайте острието по повърхността.

- **Отстранете, когато уредът е достатъчно изстинал:** следи от варовик, вода, петна от мазнина, лъскави металически обезцветявания. Използвайте специален препарат за почистване на стъклокерамика или неръждаема стомана.
- 2. Почиствайте уреда с влажна кърпа и малко почистващ препарат.
- 3. Накрая **подсушете уреда с чиста кърпа.**

## 7. ОТСТРАНЯВАНЕ НА НЕИЗПРАВНОСТИ

Проблем	Възможна причина	Отстраняване
Не можете да активирате или работите с уреда.	Уредът не е свързан към захранването или е неправилно свързан.	Проверете дали уреда е правилно свързан към захранването (Виж глава "Схема на свързване").
		Включете уреда отново и задайте степента на нагряване в рамките на 10 секунди.
	Докоснали сте 2 или повече сензорни полета едновременно.	Докосвайте само по едно сензорно поле.
	Функцията STOP+GO работи.	Виж глава "Всекидневна употреба".
	Върху командното табло има вода или е покрито с пръски мазнина.	Почистете командното табло.
Прозвучава звуков сигнал и уредът се изключва. При деактивирането на уреда прозвучава звуков сигнал.	Поставили сте нещо върху едно или повече сензорни полета.	Отстранете предмета от сензорните полета.

Проблем	Възможна причина	Отстраняване
Уредът се деактивира.	Поставили сте нещо върху сензорното поле  .	Махнете предмета от сензорното поле.
Индикаторът за остатъчна топлина не се включва.	Зоната за готвене не е гореща, защото е била включена само за кратко време.	Ако зоната за готвене е работила достатъчно дълго и трябва да бъде гореща, се свържете със сервизния център.
Функцията "автоматично нагриване" не работи.	Зоната за готвене е гореща.	Оставете зоната за готвене да изстине.
	Зададена е най-високата степен на нагриване.	Най-високата степен на нагриване има същата мощност като функцията за автоматично загриване.
Не можете да активирате външния кръг.		Активирайте първо вътрешния кръг.
Сензорните полета се нагорещават.	Готварският съд е прекалено голям или сте го поставили много близо до сензорните полета за управление.	Поставете голям готварски съд върху задната зона за готвене, ако е необходимо.
Няма звуков сигнал, когато докосвате сензорните полета на табло.	Сигналите са деактивирани.	Активирайте сигналите (Виж глава. "Контрол на изключване на звука").
 светва.	Автоматичното изключване работи.	Деактивирайте уреда и го активирайте отново.
 светва.	Активирана е функцията за заключване на бутоните или устройството за безопасност на децата.	Виж глава "Всекидневна употреба".
 и число светват.	В уреда има грешка.	Изключете уреда от електрозахранването за известно време. Изключете предпазителя на домашната електрическа инсталация. Свържете отново. Ако отново светне  , се обадете в сервизния център.

Ако сте пробвали всички решения, предложени по-горе, и не сте успели да отстраните проблема, обърнете се към продавача или към отдела за обслужване на клиенти. Съобщете ин-

формацията от табелката с данни, трицифрения код за стъклокерамиката (той се намира в ъгъла на стъклената повърхност) и съобщението за грешка, което се появява.

Уверете се, че сте работили правилно с уреда. В противен случай, посещението на сервизния специалист или на продавача няма да бъде безплатно,

също и през гаранционния срок. В гаранционната книжка ще намерите указания относно сервизното обслужване и гаранционните условия.

## 8. ИНСТРУКЦИИ ЗА ИНСТАЛИРАНЕ



### ПРЕДУПРЕЖДЕНИЕ!

Вижте глава "Информация за безопасност".



Преди монтажа

Преди монтажа на уреда, запишете информацията по-долу от табелката с данни. Тази табелка се намира отдолу на корпуса на уреда.

- Модел .....
- Номер на продукт (PNC) .....
- Сериен номер (S.N.) .....

### 8.1 Вградени уреди

- Вградените уреди могат да се използват само след като са вградени

### 8.2 Свързващ кабел

- Уредът се доставя със захранващ кабел.
- Заменяйте повредения захранващ кабел със специален такъв (тип H05BB-F T<sub>max</sub> 90°C; или повече). Свържете се с местния сервизния център.

### 8.3 Монтаж

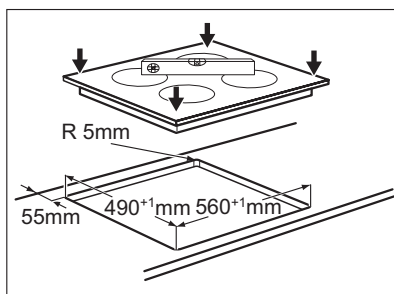
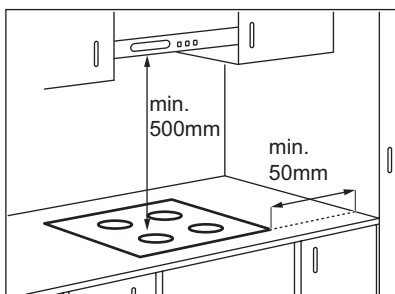

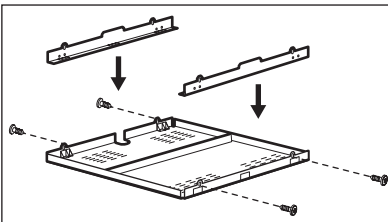
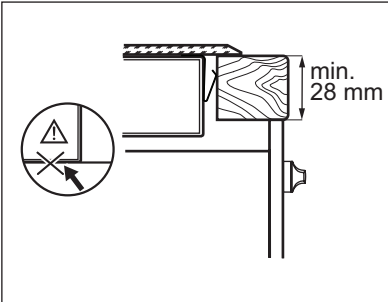
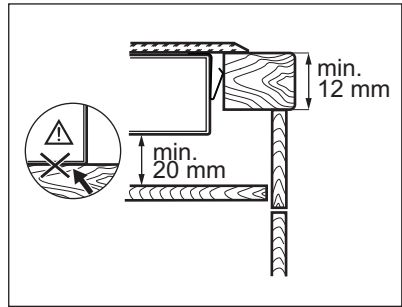
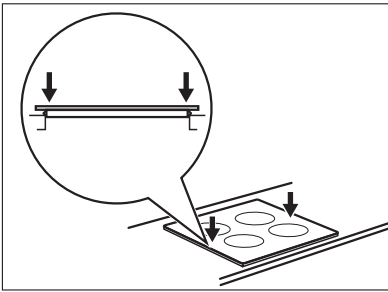

Ако използвате предпазна кутия (допълнителен аксесоар<sup>1)</sup>), не е необходим защитен под директно под уреда. Не можете да използвате защитната кутия, ако инсталирате уреда над фурна.

<sup>1)</sup> Предпазната кутия може да не е достъпна в някои страни. Моля, свържете с вашия местен доставчик.

## 9. ТЕХНИЧЕСКА ИНФОРМАЦИЯ

Model HK654070FB

Typ 58 HAD 56 AO

Ser.Nr. ....

AEG

Prod.Nr. 949 595 188 01

220-240 V 50-60 Hz

Made in Germany

7.1 kW



**Мощност на зоните за готвене**

<b>Зона за готвене</b>	<b>Номинална мощност (при максимална топлинна настройка) [W]</b>
Дясна задна —170 / 265 mm	1500 / 2400 W
Дясна предна —145 mm	1200 W
Задна лява —145 mm	1200 W
Предна лява —120 / 175 / 210 mm	800 / 1600 / 2300 W

**10. ОПАЗВАНЕ НА ОКОЛНАТА СРЕДА**

Рециклирайте материалите със символа ♻️. Поставете опаковките в съответните контейнери за рециклирането им. Помогнете за опазването на околната среда и човешкото здраве, както и за рециклирането

на отпадъци от електрически и електронни уреди. Не изхвърляйте уредите, означени със символа ⚡, заедно с битовата смет. Върнете уреда в местния пункт за рециклиране или се обърнете към вашата общинска служба.



## СОДРЖИНА

1. БЕЗБЕДНОСНИ ИНФОРМАЦИИ . . . . .	34
2. ИНСТРУКЦИИ ЗА БЕЗБЕДНОСТ . . . . .	35
3. ОПИС НА ПРОИЗВОДОТ . . . . .	37
4. СЕКОЈДНЕВНА УПОТРЕБА . . . . .	39
5. ПОМОШНИ НАПОМЕНИ И СОВЕТИ . . . . .	42
6. НЕГА И ЧИСТЕЊЕ . . . . .	43
7. РЕШАВАЊЕ НА ПРОБЛЕМИ . . . . .	44
8. УПАТСТВА ЗА МОНТИРАЊЕ . . . . .	46
9. ТЕХНИЧКИ ИНФОРМАЦИИ . . . . .	47
10. ЕКОЛОШКИ ПРАШАЊА . . . . .	48

## ЗА СОВРШЕНИ РЕЗУЛТАТИ

Ви благодариме за изборот на овој производ на АЕГ. Го создадовме за да ви пружиме одлична работа за многу години, со иновативни технологии што помагаат да го направат животот поедноставен - карактеристики што можеби нема да ги најдете на обичните апарати. Потрошете неколку минути за читање за да го добиете најдоброто од него.

**Посетете ја нашата веб страница за да:**



Добиете корисни совети, брошури, водич за решавање на проблеми, информации за сервисирање:  
**[www.aeg.com](http://www.aeg.com)**



Регистрирайте Вашиот производ за подобри услуги:  
**[www.aeg.com/productregistration](http://www.aeg.com/productregistration)**



Купувате Додатоци, Половни и Оригинални делови за Вашиот апарат:  
**[www.aeg.com/shop](http://www.aeg.com/shop)**

## СЛУЖБА ЗА ПОТРОШУВАЧИ И СЕРВИС

Ви препорачуваме да користите оригинални делови.

Кога ќе контактирате со Сервисот, бидете сигурни дека ги имате на располагање следниве податоци.

Информациите може да ги најдете на плочката со податоци. Модел, Број на производот, Сериски број.



Предупредување / Внимание - Сигурносни информации.



Општи информации и совети



Еколошки информации

Можноста за промени е задржана.

# 1. БЕЗБЕДНОСНИ ИНФОРМАЦИИ

Пред монтажата и употребата на овој апарат, внимателно прочитајте ги доставените упатства. Производителот не е одговорен ако неправилната монтажа и употреба предизвикаат повреди и оштетувања. Секогаш чувајте го упатството со апаратот за идна употреба.

## 1.1 Безбедност на деца и ранливи лица



### ПРЕДУПРЕДУВАЊЕ

Ризик од задушување, повреда или траен инвалидитет.

- Овој апарат може да го користат деца на возраст од 8 години и постари и лица со намалени физички, сетилни или ментални способности или со недостаток на искуство и знаење доколку ги надгледува лице кое е одговорно за нивната безбедност.
- Деца не смеат да играат со апаратот.
- Чувајте го пакувањето настрана од дофат на деца.
- Држете ги децата и миленичињата подалеку од апаратот кога тој работи или кога се лади. Деловите кои се достапни се жешки.
- Ако апаратот има безбедносен уред за деца, ви препорачуваме да го активирате.
- Чистењето и одржувањето од страна на корисникот не треба да го прават деца без надзор.

## 1.2 Општа безбедност

- Апаратот и неговите достапни делови се вжештуваат за време на употребата. Не допирајте ги грејните елементи.

- Не управувајте со апаратот со надворешен тајмер или со посебен систем за далечинско управување.
- Готвењето на плотна со маст или масло без надзор може да биде опасно и да доведе до пожар.
- Никогаш не гаснете оган со вода, туку исклучете го апаратот, а потоа покријте го пламенот, на пр. со капак или специјално противпожарно ќебе.
- Не чувајте предмети на површините за готвење.
- Не користете чистач на пареа за чистење на уредот.
- Металните предмети, како ножеви, виљушки, лажици и капаци, не треба да се оставаат на површината за готвење бидејќи може да станат жешки.
- Ако стакло-керамичката површина е напукната, исклучете го апаратот за да ја избегнете можноста од струен удар.

## 2. ИНСТРУКЦИИ ЗА БЕЗБЕДНОСТ

### 2.1 Монтажа



#### ПРЕДУПРЕДУВАЊЕ

Апаратот мора да биде монтиран само од квалификувано лице.

- Извадете ја целата амбалажа.
- Никогаш не монтирајте и не користете оштетен апарат.
- Следете ги инструкциите за монтирање дадени со апаратот.
- Одржувајте минимална оддалеченост од другите апарати и делови.
- Бидете внимателни кога го преместувате апаратот затоа што е тежок. Секогаш носете заштитни ракавици.
- Залепете ги засечените површини со лепак за да спречите влагата да предизвика надигнување.
- Заштитете го дното од апаратот од пареа и влага.
- Не го монтирајте апаратот во близина на врата или под прозорец. На овој начин ќе спречите некој жежок сад за готвење да падне од апаратот кога вратата или прозорецот се отворени.
- Ако апаратот е монтиран над фиоки, внимавајте просторот помеѓу дното од апаратот и горната фиока да е доволен за циркулација на воздух.
- Дното на апаратот може да стане жежок. Ви препорачуваме да монтирате незапалива плоча за одделување под апаратот за да спречите пристап до дното.

## Поврзување на струјата



### ПРЕДУПРЕДУВАЊЕ

Ризик од пожар и струен удар.

- Сите поврзувања на струјата мора да бидат направени од квалификуван електричар.
- Апаратот мора да биде заземјен.
- Пред да се изведуват какви било работи, проверете дали апаратот е исклучен од струја.
- Користете соодветен кабел за струја.
- Не оставајте ги каблите да се заплеткаат.
- Проверете дали кабелот за струја или приклучокот (ако е применливо) го допира топлиот апарат или топлиите садови за готвење кога го поврзувате апаратот со штекери во близина
- Бидете сигурни дека апаратот е правилно монтиран. Лабав и несоодветен кабел за струја или приклучок (ако е применливо) може да предизвика прегревање на терминалот.
- Бидете сигурни дека е монтирана заштитата од струен удар.
- Користете клема за да го ослободите кабелот од напон.
- Потрудете се да не го оштетите приклучокот за струја (ако е применливо) или кабелот за струја. Контакттирајте со сервисот или со електричар за да го заменат оштетениот кабел за струја.
- Електричната инсталација мора да има изолациски уред кој што ви овозможува да го исклучите апаратот од приклучокот за струја од сите полови. Изолацискиот уред мора да има контактен отвор со ширина од најмалку 3 mm.
- Користете само соодветни уреди за изолација: заштитни прекинувачи на линија, осигурувачи (осигурувачи на вртење извадени од држачот), заземјување и контактори.

## 2.2 Употреба



### ПРЕДУПРЕДУВАЊЕ

Постои опасност од повреда, изгореници или електричен шок.

- Користете го апаратот само во домашни услови.
- Не менувајте ги спецификациите на овој апарат.
- Не управувајте со апаратот со надворешен тајмер или со посебен далечински-контролен систем.
- Не оставајте го апаратот без надгледување додека работи.
- Не ракувајте со апаратот со влажни раце или кога тој има контакт со вода.
- Не ставајте прибор за јадење или капаци од тенџериња на ринглите. Тие може да станат жешки.
- Исклучувајте ги ринглите на „off“ по секоја употреба.
- Не употребувајте го апаратот како работна површина или како простор за складирање.
- Ако површината од апаратот е испукана, веднаш исклучете го апаратот од струјата. Ова ќе спречи електричен шок.



### ПРЕДУПРЕДУВАЊЕ

Постои опасност од експлозија или пожар.

- Маснотиите и маслото кога се загреани може да испуштат запалива пара. Држете го оганот или загреаните предмети подалеку од маснотиите и маслата кога готвите со нив.
- Пареата којашто ја испушта маслото коешто е многу жешко може да предизвика спонтано запалување.
- Искористеното масло, коешто го содржат остатоците од храната, може да предизвика пожар на пониска температура од маслото коешто се користи за прв пат.
- Не ставајте запаливи производи или предмети натопени со запаливи средства во, блиску до или на апаратот.

- Не пробувајте да го изгасните огнот со вода. Исклучете го апаратот и покријте го оганот со капак или со ќебе за пожар.



**ПРЕДУПРЕДУВАЊЕ**

Опасност од оштетување на апаратот.

- Не чувајте жешки садови за готвење на контролната табла.
- Не оставајте садовите за готвење да вршат на суво.
- Внимавајте предметите или садовите за готвење да не паднат на апаратот. Може да се оштети површината.
- Не користете ги ринглите со празни садови или без нив.
- Не ставајте ја алуминиумската фолија на апаратот.
- Приборот за готвење направен од иено железо, лиен алуминиум или со оштетено дно може да предизвика гребнатини на стакло-керамиката. Секогаш кревајте ги овие предмети кога треба да ги преместувате на површината за готвење.

- Редовно чистете го апаратот за да спречите оштетување на материјалот на површината.
- Не користете вода во спреј или параа за чистење на уредот.
- Исчистете го апаратот со навлежната мека крпа. Користете само неутрални детергенти. Не користете абразивни средства, сунѓери со жица, растворувачи или метални предмети.

**2.4 Расходување**



**ПРЕДУПРЕДУВАЊЕ**

Ризик од повреда или задушување.

- Контактирајте со општинската власт за да добиете информации за правилно расходување на апаратот.
- Исклучете го апаратот од струја.
- Отсечете го кабелот за струја и фрлете го.

**2.3 Нега и чистење**



**ПРЕДУПРЕДУВАЊЕ**

Опасност од оштетување на апаратот.

**3. ОПИС НА ПРОИЗВОДОТ**

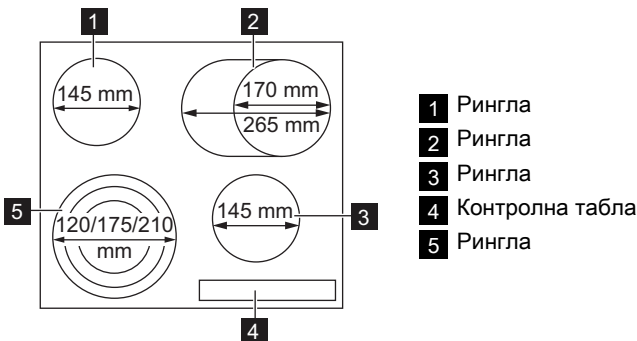

### 3.1 Изглед на контролната табла

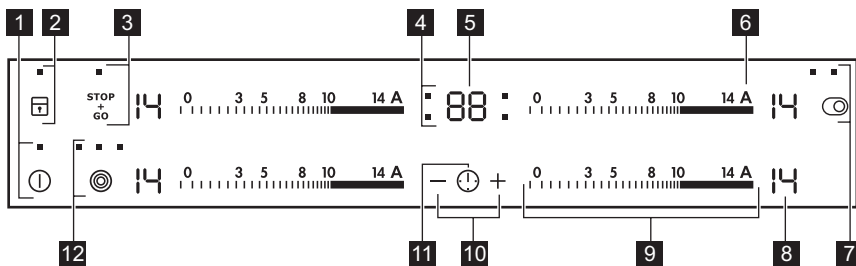

Користете ги сензорските полиња за работа со апаратот. Екраните, показателите и звуците покажуваат кои функции работат.

Сензорско поле	Функција
1	За да го вклучите и исклучите апаратот.
2	За заклучување/отклучување на контролна табла.
3	Ја вклучува и исклучува функцијата STOP+GO.
4	За да прикажат за која рингла го поставувате времето.
5	За прикажување на времето во минути.
6	За вклучување на функцијата Автоматско загревање.
7	За вклучување и исклучување на надворешниот прстен.
8	За прикажување на поставката за јачина на топлината.
9	За поставување на поставка за јачина на топлина.
10	За зголемување или намалување на времето.
11	За поставување на ринглата.
12	За вклучување и исклучување на надворешните прстени.

### 3.2 Приказ на поставките за топлина

Екран	Опис
	Ринглата е исклучена.
	Ринглата е во функција.

Екран	Опис
	Функцијата $\overset{\text{STOP}}{\underset{\text{GO}}{\square}}$ работи.
	Функцијата за автоматско загревање е во функција.
	Има дефект.
	OptiHeat Control (Показател за преостаната топлина во 3 чекори): продолжува со готвење / останува загреано / преостаната топлина.
	Заклучувањето/Уредот за безбедност на деца е во функција.
	Функцијата за автоматско исклучување работи.

### 3.3 OptiHeat Control (Показател за преостаната топлина во 3 чекори):

OptiHeat Control го покажува нивото на преостанатата топлина.



#### ПРЕДУПРЕДУВАЊЕ

Опасност од изгореници поради преостаната топлина!

## 4. СЕКОЈДНЕВНА УПОТРЕБА

### 4.1 Активирање и деактивирање

Допрете го 1 секунда за да го вклучите или да го исклучите апаратот.

### 4.2 Автоматски исклучување

Функцијата автоматски го исклучува апаратот ако:

- Сите рингли се исклучени ().
- Не сте ја наместиле јачината на топлината откако сте го вклучиле апаратот.
- Ке истурите или ќе ставите нешто на контролната табла повеќе од 10 секунди, (тенџере, ткаенина, итн.). Се огласува звучен сигнал некое време и апаратот се деактивира. Отстранете го предметот или исчистете ја контролната табла.
- Не ја исклучувате ринглата или не ја менувате јачината на греењето. По одредено време се пали и апаратот се исклучува. Видете подолу.

- Врска помеѓу јачината на топлината и времето на функцијата за Автоматско исклучување:



- , - — 6 часа
- , — 5 часа
- , — 4 часа
- , — 1,5 часа

### 4.3 Нагодување на јачината на топлината

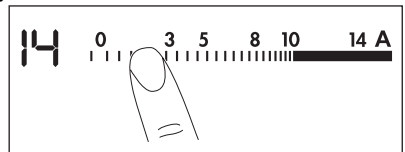
Допрете ја контролната лента кај саканата јачина на топлината. Движете го вашиот прст по должината на контролната лента за да ја смените поставката. Не отпуштајте додека не ја постигнете потребната јачина. Екранот ја прикажува поставената јачина на топлината.



## 4.4 Вклучување и исклучување на надворешниот прстен



Можете да ги прилагодите површината на која готвите со големината на садот за готвење. За да го вклучите надворешниот прстен, притиснете го сензорското поле  / . Се пали контролната сијалица. За повеќе надворешни прстени повторно допрете го истото сензорско поле. Се пали контролната сијалица.

Повторете ја постапката за да го исклучите надворешниот прстен. Контролната сијалица се гаси.

## 4.5 Автоматско загревање

Може да го добиете неопходното нагудување за загревање за пократко време ако ја активирате функцијата Автоматско загревање. Оваа функција го поставува највисокото нагудување за јачината на топлината на одредено време (погледнете го графиконот), а потоа го намалува на неопходното нагудување.

За да ја стартувате функцијата Автоматско загревање за ринглата:

1. Допрете го **A** () засветува на екранот).
2. Веднаш допрете ја потребната поставка за загревање. После 3 секунди  се појавува на екранот.

За да ја исклучите функцијата сменете го нагудувањето за загревање.

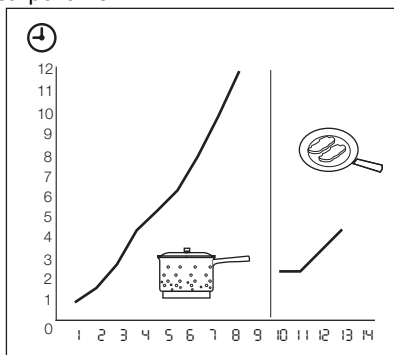













## 4.6 Тајмер

### Програматор за одбројување

Користете го програматорот за одбројување за да одредите колку време ќе работи ринглата само за ова едно готвење.

#### Поставете го програматорот за одбројување откако ќе одберете рингла.

Јачината можете да ја нагодите пред или по нагудување на тајмерот.

- **За да ја поставите ринглата:** допирајте го  неколкупати сè додека показателот за неопходната рингла не се запали.
- **За вклучување на Тајмерот за одбројување:** допрете го  на програматорот за да го одредите времето (  -  минути). Кога контролната светилка на ринглата започнува да трепка побавно, времето се одбројува.
- **За да го видите преостанатото време:** поставете ја ринглата со . Контролната светилка на ринглата започнува да трепка побрзо. Екранот го покажува преостанатото време.
- **За вклучување на Тајмерот за одбројување:** поставете ја ринглата со . Допрете го  или .
- **За да го исклучите тајмерот:** поставете ја ринглата со . Допрете го . Преостанатото време се одбројува наназад до . Контролната светилка на ринглата се гаси. За исклучување може да ги допрете  и  истовремено.







Кога времето ќе истече, се огласува звук и трепка . Ринглата се исклучува.

- **За да го запрете звукот:** допрете го .





### CountUp Timer (Тајмер за броење).

Користете го CountUp Timer за да следите колку долго работи ринглата.





- **Избор на рингла (ако работи повеќе од 1 рингла):** допирајте го  повторно и повторно додека показателот на неопходната рингла не се запали.
- **За активирање CountUp Timer:** допрете — на тајмерот  се пали. Кога контролната светилка на ринглата започнува да трепка побавно, времето се одбројува. Приказот се менува меѓу  и избројаното време (минути).
- **За да видите колку долго работи ринглата:** поставете ја ринглата со . Контролната светилка на ринглата започнува да трепка побрзо. Екранот го покажува времето на работа на ринглата.
- **За да го исклучите CountUp Timer:** поставете ја ринглата со  и допрете го  или  за да го деактивирате тајмерот. Контролната светилка на ринглата се гаси.

## Програматор за одбројување

Тајмерот можете да го користите и за **програматор за одбројување** кога ринглата не работи. Допрете го . Допрете го  или  на тајмерот за да го поставите времето. Кога времето ќе истече, се огласува звук и трепка .



- **За да го запрете звукот:** допрете го .

## 4.7 STOP+GO





Функцијата  ги поставува сите рингли што работат на најниска јачина на топлината (.

Кога работи , не можете да ја смените поставката за јачината.

Функцијата  не ја запира функцијата на тајмерот.

- **За да ја вклучите** оваа функција допрете го . Се пали симболот .
- **За да ја исклучите** оваа функција допрете го . Се вклучува јачината која претходно сте ја поставиле.





## 4.8 Заклучување

Кога ринглите работат, можете да ја заклучите контролната табла, но не . Тоа спречува случајна промена на поставката на јачината. Прво поставете ја јачината. За да ја вклучите оваа функција, допрете го . Симболот  се пали во траење од 4 секунди. Тајмерот останува вклучен. За да ја исклучите оваа функција, допрете го . Се вклучува јачината којашто претходно сте ја поставиле. Ако го исклучите апаратот, се исклучува и оваа функција.





## 4.9 Користење на уредот за безбедност на децата

Оваа функција спречува случајно вклучување на апаратот.





### За вклучување на уредот за безбедност на децата

- Вклучете го апаратот со . **Не нагудувајте ја јачината на топлината.**
- Допрете го  во траење од 4 секунди. Се пали симболот .
- Вклучете го апаратот со .

### За исклучување на уредот за безбедност на децата

- Вклучете го апаратот со . **Не нагудувајте ја јачината на топлината.** Допрете го  во траење од 4 секунди. Се пали симболот .
- Вклучете го апаратот со .

### За да го прескокнете уредот за безбедност на децата само за едно готвење



- Вклучете го апаратот со . Се пали симболот .
- Допрете го  во траење од 4 секунди. **Поставете ја јачината на топлината за 10 секунди.** Сега можете да ракувате со апаратот.
- Кога ќе го исклучите апаратот со , уредот за безбедност на децата повторно работи.

## 4.10 OffSound Control (Деактивирање и активирање на звучните сигнали)

### Деактивирање на звучните сигнали

Исклучете го апаратот.

Допрете го  во траење од 3 секунди. Екраните се палат и се гасат.

Допрете го , звукот е вклучен. Допрете го , се пали , звукот е исклучен.

Кога е вклучена оваа функција, звучните сигнали можете да ги слушнете само кога:



- го допирате 



- програматорот за одбројување се намалува
- Тајмерот за одбројување се спушта надолу
- сте ставиле нешто на контролната табла.

### Активирање на звучните сигнали

Исклучете го апаратот.

Допрете го  во траење од 3 секунди. Екраните се палат и се гасат.

Допрете го , Се пали  бидејќи звукот е исклучен.

Допрете го , се пали . Звукот е вклучен.

## 5. ПОМОШНИ НАПОМЕНИ И СОВЕТИ

### 5.1 Садови за печка



Информации за садовите за готвење

- Подлогата на садовите за готвење треба да е што е можно подебела и порамна.
- Садовите за готвење од емајлиран челик и оние со алуминиумско или бакарно дно можат да предизвикаат промена на бојата на стакло-керамичката површина.

### 5.2 Штедење енергија



Како да заштедите енергија

- Ако е можно, секогаш ставајте капак на садот за готвење.
- Садовите за готвење треба да се ставаат на ринглата пред вклучувањето.

- Исклучете ги ринглите пред крајот на готвењето за да ја искористите преостанатата топлина.
- Дното од тенџерето и ринглата треба да бидат со иста големина.

### 5.3 Öko Timer (Еко тајмер)



За зачувување на енергија, грејачот за ринглата се исклучува пред да се огласи бројачот за одбројување. Разликата во времето на работа зависи од нивото на поставка на топлина и должината на готвењето.

### 5.4 Примери на уреди за готвење

Податоците во табелата се само препорака.

Поставка за топлина	Употребувајте го за:	Време	Совети
1	Одржување на топлината на јадењата	колку што е неопходно	Ставете капак на садовите за готвење.
1-3	Холандски сос, топење: путер, чоколада, желе	5-25 мин	Мешајте од време на време.
1-3	Зацврснување: пенести омлети, пржени јајца	10-40 мин	Гответе поклопено.
3-5	Готвење ориз и рецепти со млеко, подгревање готови јадења	25-50 мин	Додајте најмалку двапати повеќе течност од количината на оризот, мешајте ги јадењата со млеко во дел од готвењето.
5-7	Зеленчук, риба, месо, готвени на пареа	20-45 мин	Додадете неколку супени лажици течност.
7-9	Барени компири	20-60 мин	Употребете макс. ¼ l вода за 750 g компир
7-9	Готвење големи количества храна, чорби и супи	60-150 мин	До 3 литри течност плус состојките.
9-12	Благо пржење: шницли, стекови, котлети, кофтиња, колбаси, цигер, запршка, јајца, палачинки, крофни	колку што е неопходно	Превртете на половина време.
12-13	Целосно пржење, рендани компири, бифтеци, стекови	5-15 мин	Превртете на половина време.
14	Зовријте поголема количина на вода, згответе тестенини, пржено месо (гулаш, тури-потпечи), помфрит.		

### Информации за акриламиди

**ВАЖНО** Според најновите научни сознанија, ако ја препечувате храната (особено онаа што содржи скроб),

акриламидите може да претставуваат ризик за здравјето. Затоа, препорачуваме да готвите на најниски температури и да не ја препечувате храната премногу.

## 6. НЕГА И ЧИСТЕЊЕ

Чистете го апаратот по секоја употреба.  
Секогаш употребувајте садови за готвење со чисто дно.







Гребаници или темни дамки на стакло-керамичката површина немаат влијание на работата на апаратот.

**За да ја отстраните нечистотијата:**

1. – **Веднаш отстранете:** стопена пластика, пластична фолија и храна што содржи шеќер. Во спротивно, нечистотијата може да предизвика оштетување на апаратот. Употребувајте специјално стругало за стаклото. Ставете го стругалото на стаклената површина под остар агол и движете го сечивото по површината.
  - **Извадете ги откако апаратот е доволно ладен:** прстени од бигор, вода, дамки од маснотии, светкави метални промени на бојата. Употребувајте специјално средство за чистење стакло-керамика или нерѓосувачки челик.
2. Чистете го апаратот со влажна крпа и малку детергент.
3. На крајот, **избришете го апаратот со чиста сува крпа.**

## 7. РЕШАВАЊЕ НА ПРОБЛЕМИ

Проблем	Можна причина	Решение
Не можете да го вклучите или да ракувате со апаратот.	Апаратот не е поврзан со струја или е неправилно поврзан.	Проверете дали апаратот е правилно поврзан со струја (погледнете го дијаграмот за поврзување).
		Вклучете го апаратот повторно и поставете ја поставката за топлина за помалку од 10 секунди.
	Истовремено сте допреле 2 или повеќе сензорски полиња.	Допирајте само по едно сензорско поле.
	Функцијата STOP+GO работи.	Видете во поглавјето „Секојдневна употреба“.
	Има дамки од вода или маснотија на контролната табла.	Исчистете ја контролната табла.
Се огласува звучен сигнал и апаратот се исклучува. Се огласува звучен сигнал кога апаратот е исклучен.	Сте ставиле нешто на едно или повеќе сензорски полиња.	Отстранете го предметот од сензорските полиња.
Апаратот се исклучува.	Сте ставиле нешто на сензорското поле (1).	Отстранете го предметот од сензорското поле.

Проблем	Можна причина	Решение
Показателот за преостаната топлина не се вклучува.	Ринглата не е жешка затоа што работела кратко време.	Ако ринглата којашто работи не е доволно жешка подолг период, јавете се во сервис.
Функцијата за автоматско загревање не работи.	Ринглата е жешка.	Дозволете ринглата да се излади доволно.
	Поставена е поставката за најголема јачина на топлината.	Поставката за најголема јачина на топлината и функцијата за автоматско загревање имаат иста моќност.
Надворешниот прстен не може да се вклучи.		Прво вклучете го внатрешниот прстен.
Сензорските полиња се вжештуваат.	Садовите за готвење се преголеми или сте ги ставиле премногу блиску до контролите.	Ставајте ги големите садови за готвење на задните рингли, ако е потребно.
Нема звучен сигнал кога ќе ги допрете сензорските копчиња на таблата.	Сигналите се исклучени.	Вклучете ги сигналите (видете во „Контрола за исклучување на звукот“).
Се вклучува  .	Вклучено е автоматското исклучување.	Исклучете го и повторно вклучете го апаратот.
Се вклучува  .	Работи функцијата Уред за безбедност на децата или Заклучување.	Видете во поглавјето „Секојдневна употреба“.
 и се прикажува број.	Има грешка во апаратот.	Исклучете го апаратот од напојувањето за струја извесно време. Исклучете го осигурувачот од електричниот систем на куќата. Вклучете го повторно. Ако повторно се запали  , обратете се во сервисниот центар.

Ако сте се обиделе со сите погоре наведени решенија и сепак не можете да го отстраните проблемот, обратете се кај вашиот продавач или во службата за односи со корисниците. Наведете ги податоците од плочката со спецификации, троцифрената

шифра за стакло-керамика (се наоѓа во аголот на плочката за готвење) и пораката за грешка која се пали. Погрижете се да ракувате со апаратот правилно. Ако неправилно сте ракувале со уредот, сервисирањето од страна на сервисниот техничар или

на продавачот нема да биде бесплатно, дури и во гарантниот период. Упатствата за службата за

односи со корисниците и за условите на гаранцијата се наведени во гарантниот лист.

## 8. УПАТСТВА ЗА МОНТИРАЊЕ



### ПРЕДУПРЕДУВАЊЕ

Погледнете го поглавјето „Безбедносни информации“.



Пред монтажа

Пред да го монтирате апаратот, прочитајте ги сите информации кои се наоѓаат на плочката со спецификации. Плочката со спецификации се наоѓа на дното од куќиштето на апаратот.

- Модел .....
- Број на производ (PNC) .....
- Сериски број (S.N.) .....

### 8.1 Вградени апарати

- Користете ги апаратите што се вградуваат само ако се претходно

### 8.3 Комплет

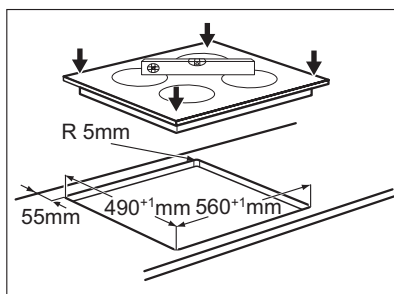
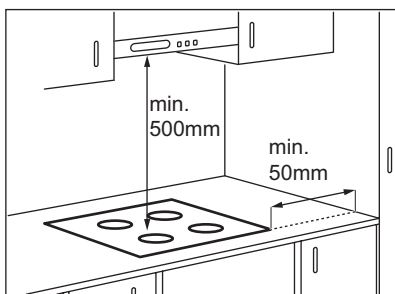

### 8.2 Поврзен кабел

- Апаратот се испорачува со кабел со струја.
- Заменете го оштетениот кабел со специјален кабел (тип H05BB-F Tmax 90°C; или подобар). Обратете се во локалниот сервисен центар.

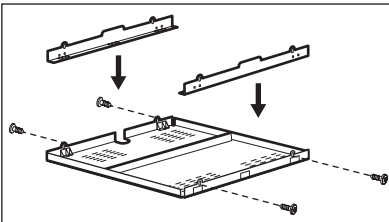
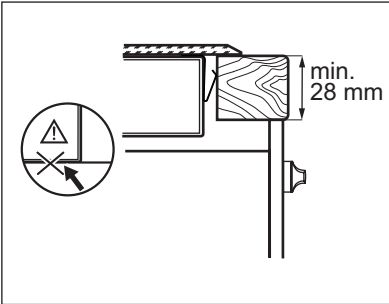
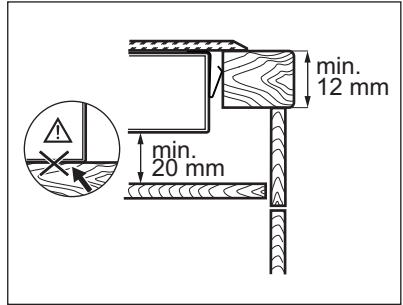
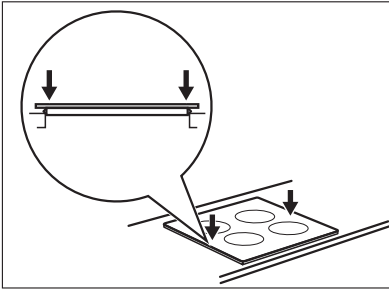

Ако ја користите заштитната кутија (дополнителен додаток<sup>1)</sup>), заштитниот под директно под апаратот не е неопходен. Не можете да ја користите заштитната кутија ако го монтирате апаратот над печката.

<sup>1)</sup> Додатната заштитна кутија може да не е достапна во некои земји. Контакттирајте со вашиот локален дистрибутер.

## 9. ТЕХНИЧКИ ИНФОРМАЦИИ

Model HK654070FB

Typ 58 HAD 56 AO

Ser.Nr. ....

AEG

Prod.Nr. 949 595 188 01

220-240 V 50-60 Hz

Made in Germany

7.1 kW



**Можност на ринглите**

Рингла	Номинална моќност (Поставка за максимална топлина) [W]
Десна задна —170 / 265 мм	1500 / 2400 W
Десна предна —145 мм	1200 W
Лева задна —145 мм	1200 W
Лева предна —120 / 175 / 210 мм	800 / 1600 / 2300 W

**10. ЕКОЛОШКИ ПРАШАЊА**

Рециклирајте ги материјалите со симболот ♻. Ставете ја амбалажата во соодветни контејнери за да ја рециклирате. Помогнете во заштитата на животната средина и човековото здравје и рециклирајте го отпадот од електрични и електронски

апарати. Не фрлајте ги апаратите озанчени со симболот ♻ во отпадот од домаќинството. Вратете го производот во вашиот локален капацитет за рециклирање или контактирајте ја вашата општинска канцеларија.



## САДРЖАЈ

1. ИНФОРМАЦИЈЕ О БЕЗБЕДНОСТИ . . . . .	50
2. УПУТСТВА О БЕЗБЕДНОСТИ . . . . .	51
3. ОПИС ПРОИЗВОДА . . . . .	53
4. СВАКОДНЕВНА УПОТРЕБА . . . . .	55
5. ПОМОЋНЕ НАПОМЕНЕ И САВЕТИ . . . . .	58
6. НЕГА И ЧИШЋЕЊЕ . . . . .	59
7. РЕШАВАЊЕ ПРОБЛЕМА . . . . .	60
8. УПУТСТВА ЗА ИНСТАЛАЦИЈУ . . . . .	61
9. ТЕХНИЧКЕ ИНФОРМАЦИЈЕ . . . . .	63
10. ЕКОЛОШКА ПИТАЊА . . . . .	63

## ЗА САВРШЕНЕ РЕЗУЛТАТЕ

Хвала што сте одабрали овај АЕГ производ. Направили смо га како бисмо вам у наредним годинама обезбедили рад без застоја заједно са најновијим технологијама које олакшавају свакодневицу. Ове функције вероватно нећете наћи код уобичајених уређаја за домаћинство. Посветите се читању у наредних неколико минута како бисте добили корисне информације.

**Посетите наш веб сајт на адреси:**



Обезбедите савете у вези са коришћењем, брошуре, решења за проблеме, информације о сервисирању:  
**[www.aeg.com](http://www.aeg.com)**



Региструјте свој производ ради боље услуге:  
**[www.aeg.com/productregistration](http://www.aeg.com/productregistration)**



Купите додатни прибор, потрошни материјал и оригиналне резервне делове за свој уређај:  
**[www.aeg.com/shop](http://www.aeg.com/shop)**

## БРИГА О КОРИСНИЦИМА И СЕРВИС

Препоручујемо вам да користите оригиналне резервне делове.

Приликом обраћања сервисној служби, проверите да ли поседујете следеће податке. Информације се могу наћи на плочици са техничким карактеристикама. Модел, број производа (PNC), серијски број.



Упозорење/опрез - упутства о безбедности.



Опште информације и савети



Еколошке информације

Задржано право измена.

# 1. ИНФОРМАЦИЈЕ О БЕЗБЕДНОСТИ

Пре инсталације и коришћења уређаја, пажљиво прочитајте приложено упутство. Произвођач није одговоран уколико услед неправилне инсталације и употребе уређаја дође до повреда и квара. Чувајте упутство за употребу поред уређаја ради будућих подешавања.

## 1.1 Безбедност деце и осетљивих особа



### УПОЗОРЕЊЕ

Постоји ризик од гушења, повређивања или трајног инвалидитета.

- Овај уређај могу да користе деца старија од 8 година и особе са смањеним физичким, чулним или менталним способностима, или особе којима недостају искуство и знање уколико им се обезбеди надзор од стране одрасле особе или особе која је одговорна за њихову безбедност.
- Немојте дозволити деци да се играју уређајем.
- Сву амбалажу држите ван домашаја деце.
- Постарајте се да деца и кућни љубимци не буду близу уређаја док уређај ради или се расхлађује. Доступни делови су врели.
- Ако уређај има блокаду за децу, препоручујемо да је активирате.
- Чишћење и одржавање не треба да обављају деца, уколико нису под надзором.

## 1.2 Опште мере безбедности

- Уређај и његови доступни делови могу бити врели током коришћења. Немојте додиривати грејне елементе.
- Уређајем немојте управљати помоћу спољашњег тајмера или засебног система даљинског управљања.

- Опасно је остављати храну на грејној плочи да се пржи на масти или уљу без надзора, јер може доћи до пожара.
- Никада не покушавајте да пожар угасите водом, већ најпре искључите уређај а затим прекријте пламен, нпр. поклопцем или ћебетом.
- Немојте одлагати предмете на површине за кување.
- Немојте да користите парочистаче за чишћење уређаја.
- Предмете од метала, попут ножева, виљушки, кашика и поклопаца, не треба стављати на грејну површину јер могу постати врели.
- Уколико стаклокерамичка плоча напукне, искључите уређај како бисте избегли опасност од струјног удара.

## 2. УПУТСТВА О БЕЗБЕДНОСТИ

### 2.1 Инсталирање



#### УПОЗОРЕЊЕ

Само квалификована особа може да инсталира овај уређај.

- Уклоните сву амбалажу.
- Немојте да инсталирате или користите оштећен уређај.
- Придржавајте се упутства за инсталацију које сте добили уз уређај.
- Неопходно је придржавати се минималног растојања од других уређаја и кухињских елемената.
- Увек будите пажљиви када померате уређај јер је тежак. Увек носите заштитне рукавице.
- Заптивите површине за резање заптивним материјалом да бисте спречили да влага доведе до набреклина.
- Заштитите доњу страну уређаја од паре и влаге.

- Немојте инсталирати уређај поред врата или испод прозора. Овим се спречава да врело посуђе за кување падне са уређаја када се отворе врата или прозор.
- Ако се уређај монтира изнад фиока водите рачуна да простор, између доњег дела уређаја и горње фиоке, буде довољан за циркулацију ваздуха.
- Доњи део уређаја може да се загреје. Препоручујемо вам да испод уређаја поставите незапаљиву таблу како се не би грејао доњи део.

### Прикључење на електричну мрежу



#### УПОЗОРЕЊЕ

Постоји опасност од пожара и струјног удара.

- Сва прикључивања струје мора да обави квалификован електричар.
- Уређај мора да буде уземљен.

- Пре извођења било каквих радова на уређају, кабл за напајање обавезно извадите из зидне утичнице.
- Користите одговарајући електрични кабл за напајање.
- Не дозволите да се електрични кабл запетља.
- Када уређај прикључујете на оближњу зидну утичницу водите рачуна да кабл за напајање или утикач (ако га има) не дођу у додир са врелим деловима уређаја или врелим посуђем.
- Проверите да ли је уређај правилно инсталиран. Лоше причвршћен или неодговарајући кабл или утикач (ако га има) може проузроковати прегревање електричног прикључка.
- Проверите да ли је инсталирана заштита од струјног удара.
- Употребите кабл са стегаљком са растеређењем на вучу.
- Проверите да нисте оштетили утикач за напајање (ако га има) и кабл за напајање. Обратите се сервису или електричару да бисте заменили оштећени кабл за напајање.
- У електричној инсталацији мора постојати раставни прекидач који вам омогућава да искључите све фазе напајања апарата. Ширина контакт-ног отвора на раставном прекидачу мора износити најмање 3 мм.
- Користите само одговарајуће уређаје за изолацију: заштитне прекидаче, осигураче (осигураче са навојем скинуте са носача), уземљене заштитне прекидаче и контакторе.

## 2.2 Употреба



### УПОЗОРЕЊЕ

Постоји опасност од повређивања, опекотина или струјног удара.

- Користите овај уређај у домаћинству.
- Не мењајте спецификацију овог уређаја.
- Немојте користити спољашњи тајмер или засебни систем даљинског управљања за руковање уређајем.
- Не остављајте уређај без надзора током рада.

- Немојте руковати уређајем када су вам мокре руке или када је он у контакту са водом.
- Немојте стављати прибор за јело или поклопце шерпи на зоне за кување. Они постају врели.
- Подесите зону за кување на „искључено“ након употребе.
- Немојте користити уређај као радну површину или простор за одлагање.
- Ако је површина уређаја напукла, одмах га искључите из зидне утичнице. То спречава струјни удар.



### УПОЗОРЕЊЕ

Постоји ризик од пожара или експлозије.

- Масти и уље када се загреју могу да ослободе запаљива испарења. Држите пламенове или загрејане предмете даље од масти и уља када кувате са њима.
- Испарења која ослобађају веома врела уља могу да изазову спонтано сагоревање.
- Употребљено уље, које може да садржи остатке хране, може изазвати пожар при нижој температури за разлику од уља које се користи по први пут.
- Запаљиве материје или предмете натопљене запаљивим материјама немојте стављати унутар, поред или на уређај.
- Немојте покушавати да угасите пожар водом. Искључите уређај и покријте пламен поклопцем или противпожарним ћебетом.



### УПОЗОРЕЊЕ

Постоји ризик од оштећења уређаја.

- Немојте стављати вруће посуђе за кување на командну таблу
- Немојте дозволити да течност у посудама уври до краја.
- Пазите да предмети или посуђе за кување не падне на уређај. Може се оштетити површина плоче.
- Немојте укључивати зоне за кување са празним посуђем, или без посуђа.
- Немојте стављати алуминијумску фолију на уређај.

- Посуде за кување направљене од ливеног гвожђа, ливеног алуминијума или са оштећеним доњим површинама могу да направе огреботине на стаклокерамици. Увек подигните ове предмете када треба да их померате по површини за кување.

## 2.3 Нега и чишћење



### УПОЗОРЕЊЕ

Постоји ризик од оштећења уређаја.

- Редовно чистите уређај да бисте спречили пропадање површинског материјала.
- Не користите млаз воде или пару за чишћење уређаја.
- Уређај чистите влажном, меком крпом. У ту сврху користите ис-

кључиво неутралне детерџенте. Не мојте да користите абразивне производе, абразивне сунђере, раствараче или металне предмете.

## 2.4 Одлагање



### УПОЗОРЕЊЕ

Постоји могућност од повређивања или гушења.

- Обратите се општинским органима да бисте сазнали како да правилно одложите уређај у отпад.
- Одвојте кабл за напајање уређаја од мрежног напајања.
- Одсеците напојни кабл и баците га у смеће.



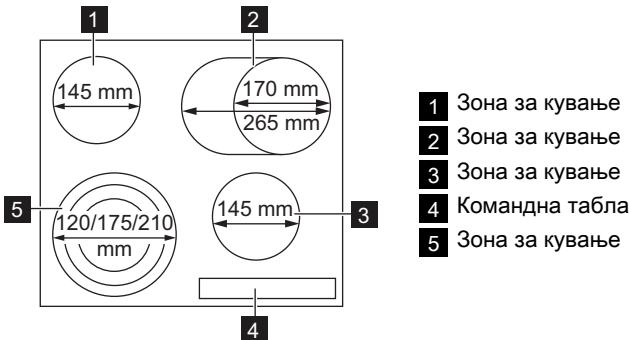

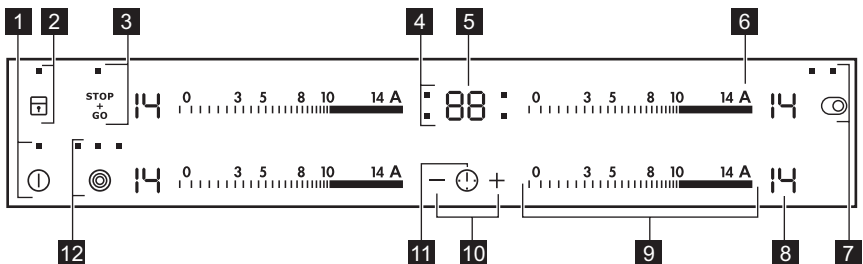

## 3. ОПИС ПРОИЗВОДА











### 3.1 Преглед командне табле



За рад уређаја, користите сензорска поља. Дисплеј, индикатори и звучни сигнали упућују на то које су функције активне.

Сензорско поље	Функција
<b>1</b> 	За активирање и деактивирање уређаја.
<b>2</b> 	Служи за закључавање/откључавање командне табле.
<b>3</b> 	За активирање и деактивирање функције STOP+GO.
<b>4</b> Индикатори тајмера за зоне за кување	Служе за приказивање зона за које сте подесили време.
<b>5</b> Дисплеј тајмера	Служи за приказивање времена у минутима.
<b>6</b> <b>A</b>	За активирање функције аутоматског загревања.
<b>7</b> 	За активирање и деактивирање спољашњег грејног прстена.
<b>8</b> Дисплеј степена топлоте	Служи за приказивања степена топлоте.
<b>9</b> Контролна трака	За подешавање степена топлоте.
<b>10</b> <b>+ / -</b>	Служи за продужавање или скраћивање времена.
<b>11</b> 	За подешавање зоне за кување.
<b>12</b> 	За активирање и деактивирање спољашњег грејног прстена.

### 3.2 Дисплеј степена топлоте

Дисплеј	Опис
	Зона за кување је искључена.
	Зона за кување ради.
	STOP+GO функција ради.
	Активирана је функција аутоматског загревања.
	Дошло је до квара.
	OptiHeat Control (тростепени индикатор преостале топлоте): настави са кувањем / одржавај топлоту / преостала топлота.
	Функција закључавања/заштите деце је укључена.
	Активирана је функција аутоматског искључивања.

### 3.3 OptiHeat Control (тростепени индикатор преостале топлоте)



#### УПОЗОРЕЊЕ

Ризик од опекотина од преостале топлоте!

OptiHeat Control приказује ниво преостале топлоте.

## 4. СВАКОДНЕВНА УПОТРЕБА

### 4.1 Активирање и деактивирање

Додирните у трајању од 1 секунде да бисте активирали или деактивирали уређај.

### 4.2 Аутоматско искључивање

**Функција аутоматски деактивира уређај у следећим случајевима:**

- Све зоне за кување су деактивирале ().
- Нисте подесили степен топлоте након што сте активирали уређај.
- Просули сте или ставили нешто на командну таблу и оставили га дуже од 10 секунди (плех, крпу, итд.). Извесно време се оглашава се звучни сигнал и уређај се искључује. Уклоните предмет или очистите командну таблу.
- Ако после одређеног времена не искључите неку од зона за кување или ако не промените подешен степен топлоте. Након извесног времена се укључује и уређај се деактивира. Видите доле.
- Однос између подешавања топлоте и времена функције аутоматског искључивања:
  - , - — 6 сати
  - - — 5 сати
  - - — 4 сата
  - - — 1,5 сат

### 4.3 Подешавање топлоте

Додирните командну траку на месту за подешавање степена топлоте. Померајте прстом по контролној траци

да бисте променили подешавање. Не мојте отпуштати пре него што се постигне прописан степен топлоте. На дисплеју се приказује степен топлоте.

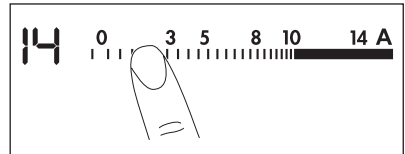

### 4.4 Активирање и деактивирање спољашњих грејних прстенова

Површину на којој кувате можете да подесите у складу са димензијама посуђа за кување.

Да бисте активирали спољашњи грејни прстен, додирните сензорско поље / . Индикатор се укључује. За више спољашњих прстенова поново додирните исто сензорско поље. Укључује се следећи индикатор. Поновите процедуру да бисте деактивирали спољашњи прстен. Индикатор се искључује.

### 4.5 Аутоматско загревање

Жељени степен загрејаности можете постићи за краће време уколико активирате функцију „Аутоматско загревање“. Ова функција подешава највиши степен загрејаности на неко време (погледајте дијаграм), а затим спушта температуру до потребне вредности. Да бисте покренули функцију „Аутоматско загревање“ за неку од зона кувања:

1. Додирните **A** ( се појављује на дисплеју).

2. Одмах подесите жељену температуру. После 3 секунде **[R]** се појављује на дисплеју.

Да зауставите функцију, промените подешену температуру.

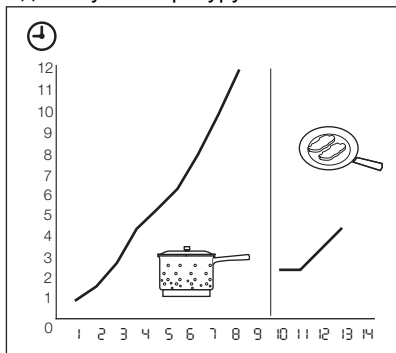

## 4.6 Тајмер

### Тајмер за одбројавање времена

Користите тајмер за одбројавање времена да бисте подесили време рада зоне за кување само за овај пут.

**Подесите тајмер за одбројавање времена након избора зоне за кување.**

Степен топлоте можете да подесите пре или после подешавања тајмера.

- **Да бисте подесили зону за кување:** додирујте **[!]** изнова и изнова све док се индикатор потребне зоне за кување не укључи.
- **Активирање тајмера за одбројавање времена:** додирните **[+]** тајмера да бисте подесили време (**00 - 99** минута). Када индикатор зоне за кување почне да успорено трепери, време се одбројава.
- **Да бисте подесили преостало време:** подесите зону за кување помоћу **[!]**. Индикатор зоне за кување почиње брзо да трепери. На дисплеју се приказује преостало време.
- **Промена тајмера за одбројавање времена:** подесите зону за кување помоћу **[!]**. Додирните **[+]** или **[-]**.
- **Деактивација тајмера:** подесите зону за кување помоћу **[!]**. Додирните **[-]**. Преостало време одбројава се

уназад до **00**. Индикатор зоне за кување се искључује. Да бисте деактивирали, можете и истовремено да додирнете **[+]** и **[-]**.

Када се одбројавање заврши, оглашава се звучни сигнал и **00** трепери. Зона за кување се деактивира.

- **Да бисте прекинули звучни сигнал:** додирните **[!]**

### CountUp Timer (Тајмер одбројава време унапред)

Користите CountUp Timer за вршење надзора дужине рада зоне за кување.

- **Да бисте подесили зону за кување (уколико је активно више од 1 зоне за кување):** додирујте изнова и изнова **[!]** све док се индикатор за потребну зону за кување не укључи.
- **Да бисте активирали CountUp Timer:** додирните **[-]** на тајмеру и укључује се **UP**. Када индикатор зоне за кување почне да успорено трепери, време се одбројава унапред. На дисплеју се наизменично приказује и одбројано време (у минутима).
- **Да бисте видели колико траје рад зоне за кување:** подесите зону за кување помоћу **[!]**. Индикатор зоне за кување почиње брзо да трепери. На дисплеју се показује време рада зоне за кување.
- **Да бисте деактивирали CountUp Timer:** подесите зону за кување користећи **[!]**, а затим додирните **[+]** или **[-]** да бисте деактивирали тајмер. Индикатор зоне за кување се искључује.

### Тајмер

Можете да користите тајмер као **тајмер** док зоне за кување нису активне. Додирните **[!]**. Додирните **[+]** или **[-]** тајмера да бисте подесили време. Када се време заврши, оглашава се звучни сигнал и **00** трепери.

- **Да бисте прекинули звучни сигнал:** додирните **[!]**



## 4.7 STOP+GO

Функција  $\overset{\text{STOP}}{\underset{\text{GO}}{\square}}$  пребацује све зоне за кување које су укључене на најнижу вредност температуре ( $\square$ ).

Када  $\overset{\text{STOP}}{\underset{\text{GO}}{\square}}$  ради, не можете да промените подешену температуру.

$\overset{\text{STOP}}{\underset{\text{GO}}{\square}}$  функција не зауставља функцију тајмера.

- Да бисте активирали ову функцију, додирните  $\overset{\text{STOP}}{\underset{\text{GO}}{\square}}$ . Пали се симбол  $\square$ .
- Да бисте деактивирали ову функцију, додирните  $\overset{\text{STOP}}{\underset{\text{GO}}{\square}}$ . Укључује се степен топлоте који сте раније подесили.

## 4.8 Блокирање

Када су активне зоне за кување може да блокирате контролну таблу, али не и  $\textcircled{1}$ . Оно спречава случајну промену подешеног степена топлоте. Најпре подесите степен топлоте.

Да бисте покренули ову функцију додирните  $\square$ . Симбол  $\square$  се пали на 4 секунде.

Тајмер остаје укључен.

Да бисте искључили ову функцију додирните  $\square$ . Укључује се степен топлоте који сте раније подесили.

Када искључите уређај, искључујете такође и ову функцију.

## 4.9 Блокада за заштиту деце

Ова функција спречава случајно руковање уређајем.

**Да бисте активирали механизам за безбедност деце:**

- Активирајте уређај помоћу  $\textcircled{1}$ . **Не подешавајте топлоту.**
- Додирните  $\square$  на 4 секунде. Укључује се симбол  $\square$ .
- Деактивирајте уређај помоћу  $\textcircled{1}$ .

**Деактивирање механизма за безбедност деце**

- Активирајте уређај помоћу  $\textcircled{1}$ . **Не подешавајте топлоту.** Додирните  $\square$

на 4 секунде. Укључује се симбол  $\square$ .

- Деактивирајте уређај помоћу  $\textcircled{1}$ .

**Стављање ван функције механизма за безбедност деце само током једног кувања**

- Активирајте уређај помоћу  $\textcircled{1}$ . Укључује се симбол  $\square$ .
- Додирните  $\square$  на 4 секунде. **У року од 10 секунди подесите топлоту.** Можете да користите уређај.
- Када деактивирате уређај помоћу  $\textcircled{1}$ , механизам за безбедност деце поново се активира.

## 4.10 OffSound Control (Деактивирање и активирање звучних сигнала)

### Деактивирање звучних сигнала

Деактивирајте уређај.

Додирните  $\textcircled{1}$  на три секунде. Дисплеји се укључују а затим искључују. Додирните  $\square$  на три секунде.  $\square$  се укључује, звучни сигнал је укључен. Додирните  $+$ ,  $\square$  се укључује, а звучни сигнал је искључен.

Када је ова функција у току, звучне сигнале можете да чујете само када:

- додирнете  $\textcircled{1}$
- Тајмер почиње да одбројава
- Тајмер за одбројавање времена се искључује
- нешто сте ставили на командну таблу.

### Активирање звучних сигнала

Деактивирајте уређај.

Додирните  $\textcircled{1}$  на три секунде. Дисплеји се укључују а затим искључују. Додирните  $\square$  на три секунде.  $\square$  се укључује, јер је звучни сигнал искључен. Додирните  $+$ ,  $\square$  се укључује. Звучни сигнал је укључен.

## 5. ПОМОЋНЕ НАПОМЕНЕ И САВЕТИ

### 5.1 Посуђе за кување



Информације о посуђу за кување

- Дно посуђа за кување мора да буде дебело и равно што је више могуће.
- Посуђе од нерђајућег челика и са дном од алуминијума или бакра може да изазове промену боје на стаклокерамичкој површини.

### 5.2 Уштеда електричне енергије



Како уштедети електричну енергију

- Уколико је могуће, увек поклопите посуђе за кување.
- Ставите посуду за кување на зону за кување пре него што је укључите.

- Искључите зоне за кување пре краја кувања да бисте искористили преосталу топлоту.
- Дно посуду и зона за кување морају да буду истих димензија.

### 5.3 Öko Timer (Еко тајмер)



Да би се уштедела електрична енергија, грејач зоне за кување се деактивира пре оглашавања тајмера за одбројавање времена. Разлика у времену рада зависи од нивоа степена топлоте и трајања кувања.

### 5.4 Примери кувања

Подаци у табели су само смернице.

Подешавање	Користи се за:	Време	Напомене
1	Одржава топлоту куване хране	по потреби	Ставите поклопац на посуђе за кување.
1-3	холандски сос, топљени: путер, чоколада, желатин	5-25 мин	Повремено промешајте.
1-3	Стврдњавање: ваздушасте омлете, печена јаја	10-40 мин	Кувајте поклопљено.
3-5	Крчкање пиринча и јела са млеком, подгревање готових јела	25-50 мин	Додајте најмање двапут више воде од пиринча, умешајте јела са млеком у одређеном тренутку током кувања.
5-7	Кување поврћа, рибе, меса на пари	20-45 мин	Додајте неколико кашика течности.
7-9	Кување кромпира на пари	20-60 мин	Користите макс. ¼ л воде на 750 г кромпира.
7-9	Кување већих количина хране, паприкаша и супе	60-150 мин	Највише 3 л течности са састојцима.

Подешавање јачине	Користи се за:	Време	Напомене
9-12	Лагано пржење: одреска, тељећег одреска са плавим сиром, котлета, крокета, кобасица, цигерице, "goux" соса, јаја, палачинки, крофни	по потреби	Окрените на пола пржења.
12-13	Пржење у дубоком уљу, пљескавица од кромпира, одрезака од бута, одрезака	5-15 мин	Окрените на пола пржења.
14	Кување велике количине воде, кување тестенине, динстање меса (гулаш, котлић), помфри.		

### Информације о акриламидима

**ВАЖНО** Према најновијим научним сазнањима, уколико печете храну (поготово ону која садржи скроб),

акриламиди могу да представљају опасност по здравље. Стога вам препоручујемо да храну припремате на најнижим температурама и да је не печете превише.

## 6. НЕГА И ЧИШЋЕЊЕ

Унутрашњост уређаја треба чистити након сваке употребе.

Увек користите посуђе са чистом доњом површином.



Ореботине или тамне мрље на стаклокерамичкој површини не утичу на рад уређаја.

#### Да бисте уклонили прљавштину:

- **Одмах уклоните:** истопљену пластику, пластичну фолију и остатке хране са шећером. У супротном ће прљавштина оштетити уређај. Користите посебан стругач за стаклену површину. Поставите стругач на стаклену површину под оштрим углом и померајте оштрицу по површини.
- **Уклоните када се уређај довољно охлади:** светле кругове од каменца и воде, испрскале масноће и промену боје у виду светлуцања метала. Употребите специјално средство за чишћење стаклокерамичке плоче или не-рђајућег челика.
- Очистите уређај влажном крпом и са мало детерџента.
- На крају **обришите уређај чистом, сувом крпом.**

## 7. РЕШАВАЊЕ ПРОБЛЕМА

Проблем	Могући разлог	Решење
Не можете да активирате уређај нити да га користите.	Уређај није прикључен на електрично напајање или је прикључен погрешно.	Проверите да ли је уређај правилно прикључен на електрично напајање (погледајте дијаграм за повезивање).
		Активирајте уређај поново и подесите степен топлоте на мање од 10 секунди.
	Истовремено сте додирнули 2 или више сензорских поља.	Додирните само једно сензорско поље.
	STOP+GO функција ради.	Погледајте одељак „Свакодневна употреба“.
	На командној табли постоје мрље од воде или масти.	Обришите командну таблу.
Оглашава се звучни сигнал и уређај се искључује. Оглашава се звучни сигнал када је уређај искључен.	Ставили сте нешто преко једног или више сензорских поља.	Уклоните предмет са сензорних поља.
Уређај се деактивира.	Ставили сте нешто на сензорско поље  .	Уклоните предмет са сензорског поља.
Индикатор преостале топлоте се не укључује.	Зона за кување није загрејана јер је коришћена у кратком периоду.	Уколико је зона за кување радила довољно дуго да буде загрејана, обратите се сервисном центру.
Функција аутоматског загревања не ради.	Зона за кување је искључена.	Оставите зону за кување да се довољно охлади.
	Изабран је највиши степен топлоте.	Највиши степен топлоте је исте јачине као и функција аутоматског загревања.
Не можете да активирате спољашњи грејни прстен.		Најпре активирајте унутрашњи грејни прстен.

Проблем	Могући разлог	Решење
Сензорска поља постају врућа.	Посуђе за кување је превелико или сте га ставили преблизу команди.	Ако је потребно, стављајте велико посуђе за кување на задње зоне.
Нема акустичног сигнала када додирнете сензорска поља на командној табли.	Сигнали су деактивирани.	Активирајте сигнале (погледајте одељак „Управљање искључивањем звучног сигнала“).
Пали се [ - ] .	Активира се аутоматско искључивање.	Деактивирајте уређај и поново га активирајте.
Пали се [ L ] .	Активира се функција за безбедност деце или брава ради.	Погледајте одељак „Свакодневна употреба“.
Пали се [ E ] и приказује се број.	Дошло је до грешке у уређају.	Искључите уређај из зидне утичнице на одређено време. Искључите осигурач из електричног система домаћинства. Поново га укључите. Ако се [ E ] поново укључи, обратите се овлашћеном сервисном центру.

Уколико сте испробали претходна решења и не можете да решите проблем, обратите се свом продавцу или сервисној служби. Оставите податке са плочице са техничким карактеристикама, код од три слова са стакло-керамичке површине (на углу стаклене површине) и приказану поруку о грешци.

Проверите да ли сте правилно користили уређај. Ако нисте, сервисирање које пружи сервисни центар или продавац, неће бити бесплатно, чак ни током гарантног периода. Упутства о услугама сервисног центра и услови гаранције налазе се на гарантном листу.

## 8. УПУТСТВА ЗА ИНСТАЛАЦИЈУ



### УПОЗОРЕЊЕ

Погледајте поглавље „Информације о безбедности“.



Пре инсталирања

Пре инсталирања уређаја, забележите доње податке са плочице са техничким карактеристикама. Плочица са техничким карактеристикама налази се на доњој страни кућишта уређаја.

- Опис модела .....

- Број производа (PNC) .....
- Серијски број .....

### 8.1 Уградни уређаји

- Уградне уређаје дозвољено је користити само после уградње у одговарајуће кухињске елементе за уградњу и радне површине које су у складу са стандардима.

## 8.2 Спојни кабл

- Уређај се испоручује са спојним каблом за напајање.
- Замените оштећени кабл утикача специјалним каблом (типа H05BB-F

макс. Т 90 °С или више). Обратите се свом локалном сервисном центру.

## 8.3 Монтажа

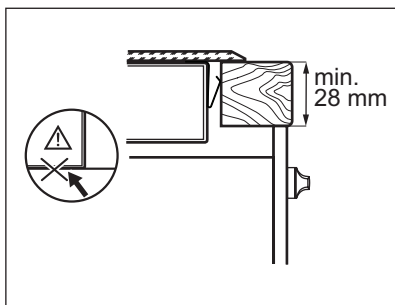
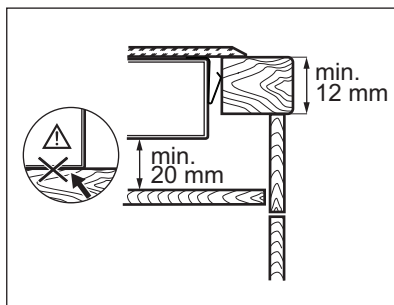
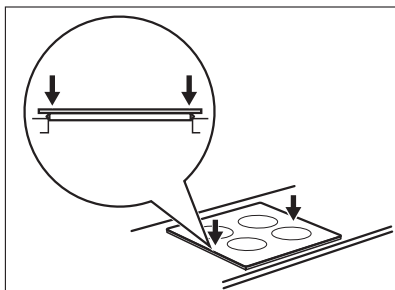
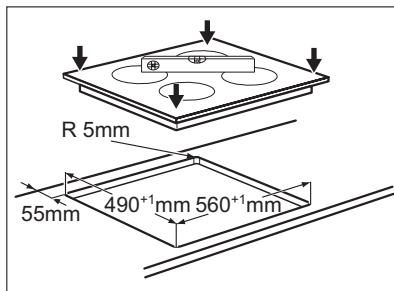
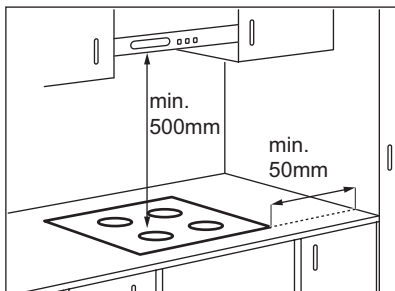

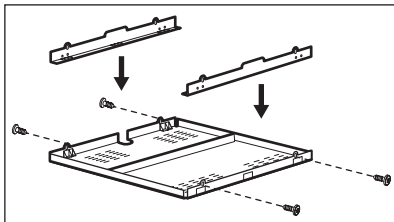

Уколико користите заштитну кутију (додатни прибор <sup>1)</sup>), заштитни под, директно испод уређаја, није неопходан.  
Не можете да користите заштитну кутију уколико инсталирате уређај изнад пећнице.

- <sup>1)</sup> Прибор из заштитне кутије можда неће бити доступан у неким земљама. Контактирајте локалног добављача.

## 9. ТЕХНИЧКЕ ИНФОРМАЦИЈЕ

Model НК654070FB  
Тур 58 HAD 56 АО

Prod.Nr. 949 595 188 01

220-240 V 50-60 Hz

Made in Germany

Ser.Nr. ....

7.1 kW

AEG



### Напајање зоне за кување

Зона за кување	Номинална (максимална топлота) [W]
Десна задња — 170 / 265 мм	1500 / 2400 W
Десна предња — 145 мм	1200 W
Лева задња — 145 мм	1200 W
Лева предња — 120 / 175 / 210 мм	800 / 1600 / 2300 W

## 10. ЕКОЛОШКА ПИТАЊА

Рециклирајте материјале са симболом . Паковање одложите у одговарајуће контејнере ради рециклирања.

Помозите у заштити животне средине и људског здравља као и у рециклирању отпадног

материјала од електронских и електричних уређаја. Уређаје обележене симболом немојте бацати заједно са смећем.

Производ вратите у локални центар за рециклирање или се обратите општинској канцеларији.

[www.aeg.com/shop](http://www.aeg.com/shop)



892952775-A-292012

