

Индукционна плоча

Ръководство за потребителя

NZ64B5067Y**



SAMSUNG

Съдържание

Използване на това ръководство	3
В ръководството за потребителя са използвани следните символи:	3
Име на модела и сериен номер	3
Инструкции за безопасност	3
Изхвърляне на опаковъчния материал	7
Правилно изхвърляне на вашия стар уред	7
Правилно третиране на изделието след края на експлоатационния му живот	7
Инсталиране на плочата	8
Инструкции за безопасност за инсталиращото лице	8
Необходими инструменти	8
Свързване към електрическото захранване	8
Инсталиране в плота	9
Компоненти	11
Преди да започнете	11
Зони за готвене	11
Панел за управление	12
Индукционно загряване	12
Защитно изключване	13
Индикатор за остатъчна топлина	13
Установяване на температурата	13
Готварски съдове	14
Използване на сензорните бутони	17
Работни шумове	17
Първоначално почистване	17

Работа	17
Включване на уреда	17
Изключване на уреда	17
Избор на зона за готвене и ниво на мощност	18
Увеличаване на мощността	19
Използване на зоната Flex	19
Таймер	19
Пауза/подновяване	20
Заклучване за защита на деца	20
Лимит за максимална мощност	21
Включване/изключване на звука	21
Smart Connect	22
Управление на абсорбатора	22
Поддържане на уреда	23
Плоча за готвене	23
Леко замърсяване	23
Упорито замърсяване	23
Проблемно замърсяване	24
Рамка на плочата (опция)	24
За да избегнете повреда на уреда	24
Отстраняване на неизправности и сервизиране	25
Отстраняване на неизправности	25
Обслужване	27

Използване на това ръководство

Отделете време да прочетете това ръководство на собственика, като обърнете особено внимание на информацията за безопасност, съдържаща се в следващия раздел, преди да използвате уреда. Запазете това ръководство за бъдещи справки. Ако предавате притежанието на уреда на друг, не забравяйте да предадете ръководството на новия собственик.

В ръководството за потребителя са използвани следните символи:

ПРЕДУПРЕЖДЕНИЕ

Опасности или опасни практики, които могат да доведат до **тежки телесни наранявания или смърт**.

ВНИМАНИЕ

Опасности или опасни практики, които могат да доведат до **леки телесни наранявания или повреда на имущество**.

ВНИМАНИЕ

За да намалите риска от пожар, експлозия, токов удар или нараняване при използване на плочата, следвайте тези основни предпазни мерки.

ЗАБЕЛЕЖКА

Полезни съвети, препоръки или информация, която помага на потребителите да работят с продукта.

Име на модела и сериен номер

Името на модела и серийният номер са отбелязани на етикет под основата на плочата.

За по-нататъшна употреба запишете информацията или прикрепете допълнителния етикет на продукта (разположен в горната част на продукта) към текущата страница.

Име на модел _____

Сериен номер _____

Инструкции за безопасност

Мерките за безопасност на това устройство съответстват на всички приети стандарти за техника и безопасност. Въпреки това, като производители, ние чувстваме като свое задължение да ви запознаем със следните инструкции за безопасност.

ПРЕДУПРЕЖДЕНИЕ

Този уред не е предназначен за употреба от лица (включително деца) с намалени сетивни или умствени способности, с недостатъчен опит и познания, освен ако не се наблюдават или не са им дадени инструкции относно употребата на уреда от лице, отговорно за тяхната безопасност.

Децата трябва да бъдат под надзор, за да се гарантира, че няма да си играят с уреда.

Този уред може да се използва от деца над 8-годишна възраст и от лица с намалени физически, сетивни или умствени способности, с недостатъчен опит и познания, ако се наблюдават или са им дадени инструкции за употребата на уреда по безопасен начин и те разбират опасностите. Децата не бива да си играят с уреда. Почистването и поддръжката от потребителя не трябва да се извършват от деца без надзор.

Прекъсването на връзката трябва да бъде вградено във фиксираното окабеляване според правилата за окабеляване.

Инструкции за безопасност

Прекъсването на връзката на уреда трябва да е възможно след монтаж. Това може да се постигне, като осигурите достъп до щепсела или вградите прекъсвач съгласно правилата за окабеляване.

Ако захранващият кабел е повреден, той трябва да бъде заменен от производителя, негов сервизен представител или лице със сходна квалификация, за да се избегне опасност.

Посоченият метод на фиксиране не трябва да зависи от лепила, тъй като те не се считат за надеждни начини за фиксиране.

ПРЕДУПРЕЖДЕНИЕ: Ако повърхността е напукана, изключете уреда, за да избегнете опасността от токов удар.

Уредът се нагрява по време на работа. Трябва да се избягва докосването на нагревателните елементи във вътрешността на плочата.

ПРЕДУПРЕЖДЕНИЕ: Откритите части може да се нагряят по време на работа. Пазете малките деца настрана.

Не трябва да се използва пароструйка.

Металните предмети като ножове, вилници, лъжици и капаци не трябва да се поставят върху плочата, защото може да се нагорещат.

След използване изключете плочата и не разчитайте на детектора за тигани.

Електроуредът не е предназначен да работи посредством външен таймер или отделна система за дистанционно управление.

ВНИМАНИЕ: Процесът на готвене трябва да бъде наблюдаван. Кратките процеси на готвене трябва да се наблюдават постоянно.

Уредът не трябва да се монтира зад декоративни врати, за да се избегне прегряване.

ПРЕДУПРЕЖДЕНИЕ: Уредът и откритите части могат да се нагряят по време на работа. Трябва да се внимава да се избягва допирът до нагревателните елементи. Деца, които са по-малки от 8 години, трябва да не се доближават до фурната, освен ако не са наблюдавани непрекъснато.

ПРЕДУПРЕЖДЕНИЕ: готвенето без надзор върху плоча с мазнина или олио може да е опасно и да доведе до пожар.

НИКОГА не се опитвайте да гасите огън с вода, а изключете уреда и после покрийте пламъка с капак или пожарно одеяло.

ПРЕДУПРЕЖДЕНИЕ: Опасност от пожар: Не съхранявайте предмети върху повърхностите за готвене.

ПРЕДУПРЕЖДЕНИЕ: Използвайте само предпазители за готварски плочи, които са разработени от производителя на кухненския уред или посочени като подходящи от производителя на уреда в инструкциите за употреба, или такива, които са вградени. Използването на неподходящи предпазители може да доведе до злополуки.

Повърхностите може да се нагорещат по време на използване.

Този уред може да се използва от деца над 8-годишна възраст и от лица с намалени физически, сетивни или умствени способности, с недостатъчен опит и познания, ако се наблюдават или са им дадени инструкции за употребата на уреда по безопасен начин и те разбират опасностите. Децата не бива да си играят с уреда. Почистването и поддръжката от потребителя не трябва да се извършват от деца, освен ако не са на възраст над 8 години и са наблюдавани.

Дръжте уреда и захранващия му кабел далеч от деца, по-малки от 8 години.

⚠ ВНИМАНИЕ

Погрижете се уредът да бъде правилно инсталиран и заземен от квалифициран техник.

Уредът трябва да се обслужва технически само от квалифициран сервизен персонал. Ремонтите, извършени от неквалифицирани хора, могат да причинят нараняване или сериозна неизправност. Ако уредът ви трябва да бъде ремонтиран, се свържете с местния сервизен център. Неспазването на тези инструкции може да доведе до повреда и да анулира гаранцията.

Уредите за вграждане могат да се използват само след като са монтирани в шкафови и работни плотове, които отговарят на съответните стандарти. Това осигурява достатъчна защита срещу контакт с електрически уреди, каквото е изискването на приложимите стандарти за безопасност.

Ако уредът ви е неизправен или се появят счупвания, напуквания или нацепвания:

- изключете всички зони за готвене;
- изключете плота от електрозахранването и
- се свържете с местния сервизен център.

Ако плочата се напука, изключете уреда, за да избегнете опасността от токов удар. Не използвайте плочата, докато стъклената повърхност не бъде сменена.

Инструкции за безопасност

Не използвайте плочата за нагряване на алуминиево фолио, продукти, увити в алуминиево фолио, или замразени храни, опаковани в алуминиеви съдове.

Течност между дъното на съда и плочата може да създаде парно налягане. Това може да накара съда да подскочи.

Винаги се уверявайте, че плочата и основата на съда са сухи.

Зоните за готвене се нагорещават, когато готвите.

Винаги пазете малките деца далеч от уреда.

Пазете всички опаковъчни материали извън обсега на деца, тъй като опаковъчните материали може да са опасни за деца.

Този уред трябва да се използва само за нормално готвене и пържене в домашни условия. Той не е предназначен за търговска или промишлена употреба.

Никога не използвайте плочата за отопление на помещението.

Внимавайте при включване на електроуреди в контакти в близост до плочата. Мрежовите кабели не трябва да се допират до плочата.

Прегрялата мазнина и олио могат да се запалят бързо. Никога не оставяйте уредите без надзор, когато приготвяте храни в мазнина или олио, като напр. при приготвяне на чипс.

След употреба изключвайте зоните за готвене.

Винаги пазете панела за управление чист и сух.

Не поставяйте запалими предмети върху плочата, защото може да предизвикат пожар.

Съществува опасност от изгаряния от уреда, ако се използва непредпазливо.

Кабелите на електрически уреди не трябва да докосват горещата повърхност на плочата или нагорещени съдове.

Не използвайте плочата за сушене на дрехи.

Потребители с пейсмейкъри и активни сърдечни импланти трябва да поддържат минимално разстояние от 30 см от индукционните зони за готвене, когато са включени. Ако се колебаете, се свържете с производителя на устройството или вашия лекар. (Само за модела с индукционна плоча)

Не се опитвайте да ремонтирате, разглобявате или изменяте уреда сами.

Винаги изключвайте уреда преди почистване.

Почиствайте плочата в съответствие с инструкциите за почистване и грижи, включени в настоящото ръководство.

Дръжте домашните любимци надалеч от уреда, тъй като може да стъпят върху елементите за управление на уреда и да причинят неизправност.

Изхвърляне на опаковъчния материал

⚠ ПРЕДУПРЕЖДЕНИЕ

Всички материали, използвани за опаковане на уреда, са напълно рециклируеми. Листовите части и частите от твърда пяна са маркирани по съответния начин. Изхвърляйте опаковъчните материали и старите уреди, като надлежно спазвате мерките за безопасност и околната среда.

Правилно изхвърляне на вашия стар уред

⚠ ПРЕДУПРЕЖДЕНИЕ

Преди да изхвърлите стария си уред, го направете негоден за употреба, така че да не може да бъде източник на опасност. За да направите това, трябва квалифициран техник да изключи уреда от мрежовото захранване и да отстрани мрежовия кабел. Уредът не може да се изхвърля с битовите отпадъци. Информация за датите за събиране и публичните пунктове за предаване на отпадъци можете да получите от местната си служба по отпадъците или от общината.

Правилно третиране на изделието след края на експлоатационния му живот



(Налично в страни със системи за разделно сметосъбиране) Този знак, поставен върху изделието, неговите принадлежности или печатни материали, означава, че продуктът и принадлежностите (например зарядно устройство, слушалки, USB кабел) не бива да се изхвърлят заедно с другите битови отпадъци, когато изтече експлоатационният му живот. Отделяйте тези устройства от другите видове отпадъци и ги предавайте за рециклиране. Спазвайки това правило не излагате на опасност здравето на други хора и предпазвате околната среда от замърсяване, предизвикано от неконтролно изхвърляне на отпадъци. Освен това, подобно отговорно поведение създава възможност за повторно (екологично съобразно) използване на материалните ресурси. Домашните потребители трябва да се свържат с търговеца на гръбно, от когото са закупили изделието, или със съответната местна държавна агенция, за да получат подробни инструкции къде и кога могат да занесат тези устройства за рециклиране, безопасно за околната среда. Корпоративните потребители следва да се свържат с доставчика си и да проверят условията на договора за покупка. Това изделие и неговите електронни принадлежности не бива да се смесват с другите отпадъци на търговското предприятие.

За информация относно грижите на Samsung за околната среда и специфичните за продукта нормативни задължения, напр. REACH, посетете адрес: www.samsung.com/uk/aboutsamsung/sustainability/environment/our-commitment/data/

Инсталиране на плочата

▲ ПРЕДУПРЕЖДЕНИЕ

Погрижете се новият уред да бъде инсталиран и взет само от квалифициран персонал.

Спазвайте тази инструкция. Гаранцията не покрива никакви повреди, които могат да възникнат в резултат на неправилно инсталиране.

Техническите данни са дадени в края на това ръководство.

Инструкции за безопасност за инсталиращото лице

- В електрическата инсталация трябва да има устройство, което позволява на уреда да бъде изключен от електрическата мрежа с всички полюси при ширина на контактния отвор от най-малко 3 мм. Подходящите изолационни устройства включват защитен прекъсвач, предпазители (предпазители от винтов тип трябва да се извадят от фасонката), прекъсвачи за утечка на заземяването и контактори.
- По отношение на противопожарната безопасност този уред отговаря на EN 60335-2-6. Този тип уред може да се инсталира до висок бюфет или стена от едната страна.
- Инсталирането трябва да гарантира защита от електрически удари.
- Кухненският шкаф, в който се инсталира уредът, трябва да отговаря на изискванията за стабилност на DIN 68930.
- За защита от влага всички изрязани повърхности трябва да бъдат запечатани с подходящ уплътнител.
- При облицовани с плочки работни повърхности фугите в зоната, където е разположена плочата за готвене, трябва да бъдат напълно запълнени с фугираща смес.
- При плотове от естествен или изкуствен камък или от керамика трябва да се поставят пружинните скоби, залепени с подходяща изкуствена смола или смесен адхезив.
- Погрижете се уплътнението да е поставено правилно към работната повърхност, без пролуки. Не трябва да се добавя допълнителен силиконов уплътнител; това би направило свалянето по-трудно при нужда от сервиз.
- При сваляне плочата трябва да се написне навън от долната част.
- Под плочата може да се инсталира плот.
- Вентилационният отвор между горната част и предната част на уреда под него не бива да се покрива.

Необходими инструменти



Молив



Кръстата отвертка



Линия или шаблонна линейка



Предпазни очила



Саблен трион

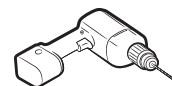

Дрелка

Свързване към електрическото захранване

Преди свързване проверете дали номиналното напрежение на уреда, т.е. напрежението, посочено на фирмената табелка, отговаря на наличното захранващо напрежение. Фирмената табелка се намира върху долния корпус на плочата.

▲ ПРЕДУПРЕЖДЕНИЕ

Инсталирането трябва да се извърши по подходящ за целта начин от компетентен или обучен специалист.

Изключете захранването към веригата, преди да свържете кабелите към веригата.

Напрежението на нагревателния елемент е AC 230 V~. Уредът работи безпроблемно и в мрежи с напрежение AC 220 V~ или AC 240 V~. Плочата трябва да се свърже към захранването, като се използва устройство, позволяващо на уреда да се отделя от захранването от всички полюси с ширина на контакта от поне 3 мм, като напр. автоматичен защитен прекъсвач, прекъсвач на веригата за утечка на земята или предпазител.

▲ ПРЕДУПРЕЖДЕНИЕ

Кабелните свързвания трябва да се извършат в съответствие с разпоредбите и винтовете на клемите да се затегнат добре.

▲ ПРЕДУПРЕЖДЕНИЕ

След като плочата е свързана към електрозахранването, проверете дали всички зони са готови за използване, като за кратко включите последователно всяка зона на максимална степен с поставен подходящ съд.

⚠ ПРЕДУПРЕЖДЕНИЕ

Спазвайте (съответствието) на фазата и нулата на свързването на уреда към домашната мрежа (схеми за свързване); в противен случай компонентите може да се повредят.

Гаранцията не покрива повреди, възникнали от неправилен монтаж.

⚠ ПРЕДУПРЕЖДЕНИЕ

Ако захранващият кабел е повреден, той трябва да бъде заменен от производителя, негов сервизен представител или лице със сходна квалификация, за да се избегне опасност.

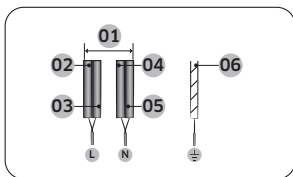

1N- (32 A)

01	220-240 V~	04	Син
02	Черен	05	Сив
03	Кафяв	06	Зелен/жълт

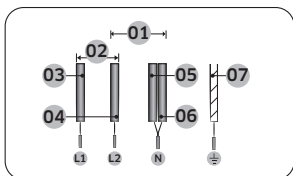

2N- (16 A): Разделете 2-фазовите кабели (L1 и L2) преди свързване.

01	220-240 V~	05	Син
02	380-415 V~	06	Сив
03	Черен	07	Зелен/жълт
04	Кафяв		

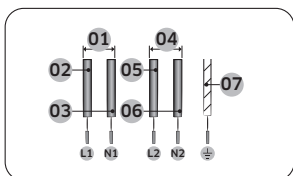

2 x 1N- (16 A): Разделете кабелите преди свързване.

01	220-240 V~	05	Кафяв
02	Черен	06	Сив
03	Син	07	Зелен/жълт
04	220-240 V~		

⚠ ПРЕДУПРЕЖДЕНИЕ

За правилно свързване на захранването следвайте диаграмата за окабеляване, поставено в близост до клемите.

Инсталиране в плота

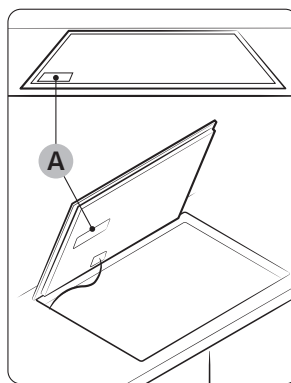

A. Серийн номер

📖 ЗАБЕЛЕЖКА

Запишете си серийния номер, даден на табелката с технически данни на уреда, преди инсталирането. Този номер ще бъде необходим в случай на заявки за сервизно обслужване и след инсталирането вече няма да е достъпен, тъй като се намира на оригиналната табелка с технически данни отгоре или отдолу на уреда.

📖 ЗАБЕЛЕЖКА

Обърнете особено внимание на изискванията за минимални разстояния и свободно пространство.

📖 ЗАБЕЛЕЖКА

В долната част на плочата има вграден вентилатор. Ако под плочата за готвене има чекмедже, то не трябва да се използва за съхранение на малки предмети или хартия, тъй като те могат да повредят или попречат на работата на вентилатора, ако бъдат засмукани от него.

Инсталиране на плочата

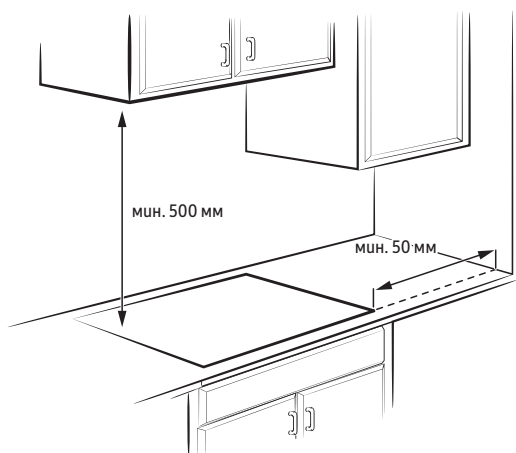

Стандартен монтаж

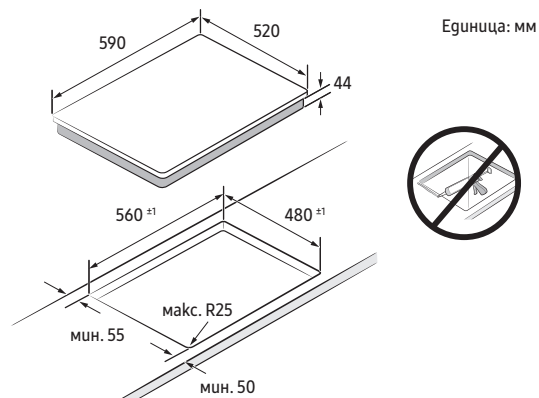

Тип за вграден монтаж (може да се монтира само модел NZ6*****FK)

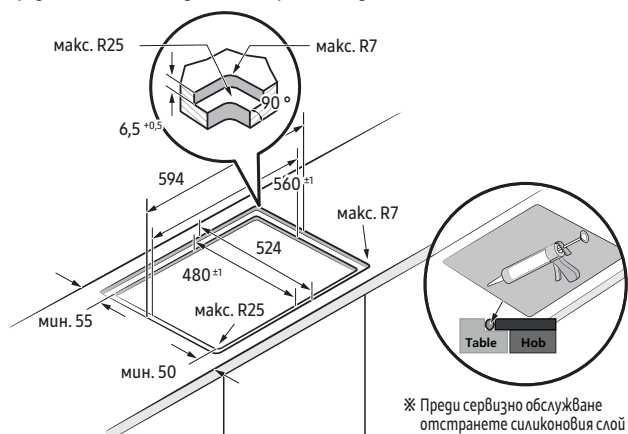

※ Преди сервизно обслужване отстранете силиконовия слой с помощта на нож.

Шкаф	Фурна

Преди да започнете

Зони за готвене

NZ64B5067Y*

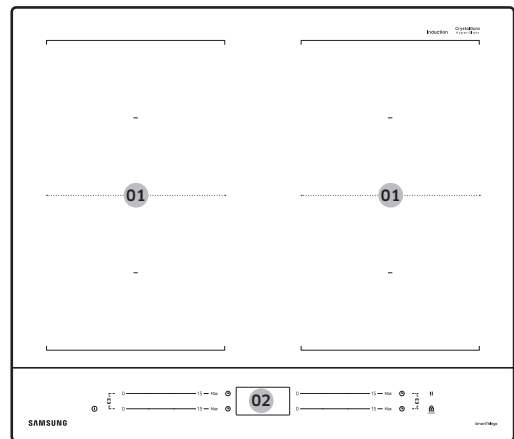

01	Индукционна зона за готвене
02	Панел за управление

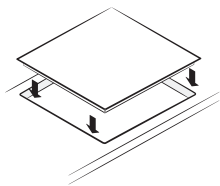
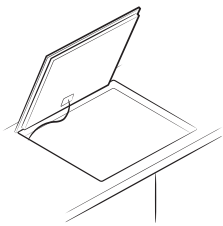
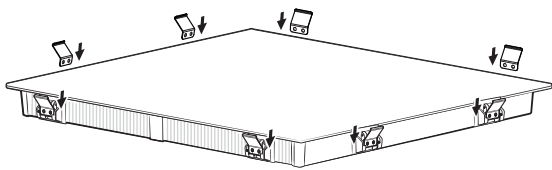

Компоненти

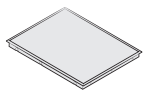

Индукционна плоча



Пружина на конзолата

Преди да започнете

Панел за управление

Панел за управление – NZ64B5067Y*

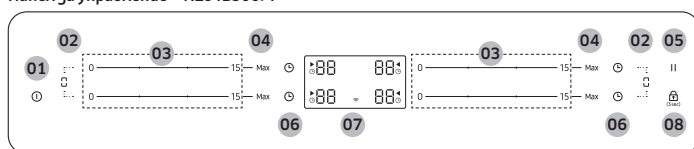

01	Включване/ Изключване	За включване и изключване на плочата.
02	Зона Flex	За избор на зоната Flex.
03	Лента с контроли	За задаване на настройка за топлина и за увеличаване или намаляване на времето.
04	Увеличаване на мощността	За активиране на функцията.
05	Пауза	За включване на всички зони за готвене до настройка за ниска мощност.
06	Таймер	За включване/изключване и настройване на таймера.
07	Дисплей	Показване на настройки за топлина, остатъчна топлина и Wi-Fi връзка.
08	Заключване	Натиснете за 3 секунди за заключване или отключване на панела за управление. (Заключване за защита на деца)

Индукционно загарване

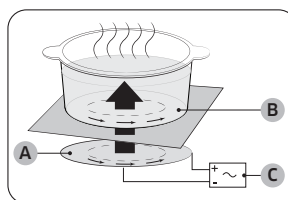

- A. Индукционна бобина
- B. Индуциран ток
- C. Електронни вериги

- Принцип на индукционното загарване: когато поставите готварския съд върху зоната за готвене и я включите, електронните вериги в индукционната плоча произвеждат „индуциран ток“ в долната част на съда, което незабавно повишава температурата.
- По-висока скорост при готвене и пържене: тъй като се загарва директно плочата, а не стъклото, ефикасността е по-голяма от тази на други системи, защото няма загуба на топлина. Почти цялата абсорбирана енергия се трансформира в топлина.

Защитно изключване

Ако една от зоните за готвене не е изключена или настройката за ниво на мощност не е променена след дълъг период от време, тази конкретна зона за готвене ще се изключи автоматично.

Зоните за готвене се изключват сами след следните периоди от време.

Ниво на мощност	Изключване
1-3	След 6 часа
4-6	След 5 часа
7-9	След 4 часа
10-15	След 1,5 часа

ЗАБЕЛЕЖКА

Ако плочата е прегряла поради аномална работа, ще се покаже . Плочата ще се изключи.

ЗАБЕЛЕЖКА

Ако съдът е неподходящ, твърде малък е или не е поставен съг на зоната за готвене, ще се покаже . След 1 минута съответната зона за готвене ще се изключи.

ЗАБЕЛЕЖКА

В случай че една или повече от зоните за готвене се изключи, преди да изтече посоченото време, вижте „Отстраняване на неизправности“.

Други причини, поради които зоната за готвене ще се изключи сама

Всички зони за готвене ще се изключат, ако има прекипяване на течност, която се излее върху панела за управление.

Автоматичното изключване ще се активира и ако поставите влажна кърпа върху панела за управление. И в двата случая уредът трябва да се включи отново с бутона **Включване/Изключване** , след като почистите течността или махнете кърпата.

Индикатор за остатъчна топлина

Когато отделна зона за готвене или плотът е изключен, наличието на остатъчна топлина се показва с  (за „горещо“) на дисплея на съответната зона за готвене. Дори след като зоната за готвене е изключена, индикаторът за остатъчна топлина изгасва едва след като зоната за готвене се охлади.

Можете да използвате остатъчната топлина за размразяване или подгържане на храната топла.

⚠ ПРЕДУПРЕЖДЕНИЕ

Има опасност от изгаряне, докато индикаторът за остатъчна топлина свети.

⚠ ПРЕДУПРЕЖДЕНИЕ

Ако захранването е прекъснато, символът  ще изгасне и информацията за остатъчната топлина вече няма да бъде налична. Въпреки това все още съществува възможност да се изгорите. Това може да се избегне, като винаги внимавате, когато сте близо до котлона.

Установяване на температурата

Ако по някаква причина температурата на дадена зона за готвене надвиши нивата на безопасност, тя автоматично ще се намали до по-ниско ниво на мощност. Когато спрете да използвате плочата, охлаждащият вентилатор ще продължи да работи, докато електрониката на плочата не се охлади. Охлаждащият вентилатор се изключва и включва в зависимост от температурата на електрониката.

Преди да започнете

Готварски съдове

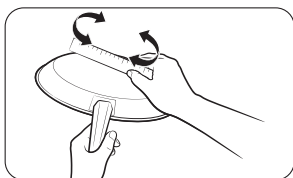

Използвайте съдове с плоско дъно, които имат пълен контакт със зоната за готвене. Проверете дали дъното е плоско, като завъртите линия по него. Трябва да следвате всички препоръки за използване на съдовете.

- Използвайте съдове, изработени от правилния материал за индукционно готвене.
- Използвайте качествени съдове с по-дебело дъно за по-добро разпределение на енергията. Това води до по-добри резултати при готвене.
- Размерът на съдовете трябва да съответства на количеството приготвяна храна.
- Не позволявайте да загаря храна. Това може да доведе до перманентно повреждане под формата на начупване, спояване или ораскване, което да засегне керамичната плоча за готвене. (Този тип повреда не се покрива от гаранцията).
- Не използвайте мръсни готварски съдове или такива с много наслоена мазнина. Винаги използвайте съдове, които са лесни за почистване след готвене.

ВНИМАНИЕ

- Може да изглежда, че зоните за готвене са изстинали, след като се изключат. Обаче стъклената повърхност може да е гореща от остатъчната топлина от нагнетите готварски съдове. Продължава да съществува риск от изгаряне.
- Не докосвайте нагорещените съдове директно с ръцете си. Винаги използвайте ръкавици за фурна или гържачи за съдове, за да предпазите ръцете си от изгаряния.
- Не плъзгайте съдовете по повърхността на плочата. Това може да повреди перманентно плочата.

Съдове за индукционни зони за готвене

Индукционният котлон може да се включи само когато върху зоните за готвене е поставен съд с магнитна основа. Може да използвате съдовете, посочени по-долу като подходящи.

Материал	Подходящ
Стомана, емайлирана стомана, чугун	Да
Неръждаема стомана	Да (ако магнит прилепва за основата на съда)
Алуминий, мед, месинг, стъкло, керамика, порцелан	Не

ЗАБЕЛЕЖКА

- Съдовете, подходящи за индукционни плочи, се посочват като такива изрично от производителя.
- Определени съдове могат да издават шум, когато се използват върху индукционни зони за готвене.
- Тези шумове не показват никаква неизправност на плочата и по никакъв начин не влияят на работата.
- Възможно е някои специални съдове от неръждаема стомана да не са подходящи за индукционно готвене. Проверете дали основата на готварския съд привлича магнит.

Размери на съдовете за индукционни зони за готвене

Индукционните зони за готвене се адаптират автоматично към размера на основата на съда до определен лимит. Обаче магнитната част на основата на съда трябва да има минимален диаметър в зависимост от размера на зоната за готвене.

За най-добри резултати използвайте съдове, чийто феромагнитен диаметър съвпада с този на котлона. Ако съдът не бъде засечен от котлона, опитайте върху по-голям котлон.

ЗАБЕЛЕЖКА

За диаметър на готварските съдове вижте спецификациите на зоните за готвене на модела.

Други индукционни готварски съдове

Някои съдове имат тънък магнитен материал отдолу, за да работят с индукционни плочи за готвене. Те имат слаби магнитни свойства и може да не работят добре. (Слаби магнитни свойства означава, че магнитът не прилепва силно към зоната или зоната на прилепване е малка.)

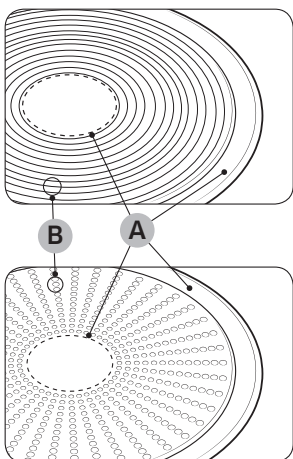

- Дори съдовете да са предназначени за индукционни плочи, възможно е топлинните им качества да са слаби или понякога плочата да не засече съда в зависимост от размера и силата на магнитната зона отдолу на съда.

- A. Зона, към която магнитът не прилепва
B. Зона, към която магнитът прилепва

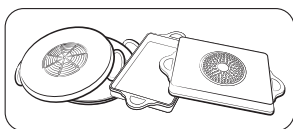

Когато използвате големи съдове с малки феромагнитни елементи, се нагрява само феромагнитният елемент. В резултат на това разпределението на топлината може да не е равномерно.

Тест за пригодност

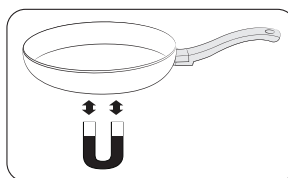





Съдът е подходящ за индукционно готвене, ако към основата му прилепва магнит и ако е посочен като подходящ за такъв тип готвене от производителя.

- Можете да разпознаете добрите съдове по основите им. Основата трябва да е възможно най-дебела и плоска.
- Когато купувате нови съдове, обърнете особено внимание на диаметъра на основата. Производителите често дават само диаметъра на горния ръб.
- Не използвайте съдове, които имат повредена основа с надраскани краища или неравности. Повредените съдове могат да надраскат керамичната плоча перманентно, ако ги плъзгате по повърхността.
- Когато са студени, дъната на съдовете са леко извити навътре (вдлъбнати). Не трябва да са огънати нагоре (изпъкнали).
- Ако желаете да използвате специален тип съдове, например тенджерата за готвене под налягане, съд за варене на слаб огън или уок тиган, спазвайте указанията на производителя.

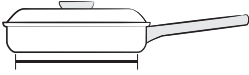
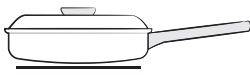
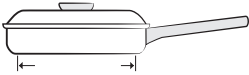
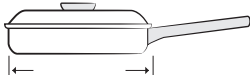
Преди да започнете

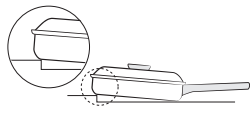
Правилно поставяне

Правилно	Неправилно
	
Съдове с плоско дъно и прави стени	Съдове с извито или изкривено дъно или страни
	
Съдът отговаря на или надхвърля изискванията за минимален размер за дадената зона за готвене.	Съдът не отговаря на минималните размери за дадената зона за готвене.
	
Съдът ляга изцяло върху повърхността на плочата.	Съдът е на ръба на плочата или не ляга напълно върху повърхността на плочата.
	
Съдът е балансиран правилно.	Тежката гръжка причинява накланяне на съда.

Съвети за пестене на енергия

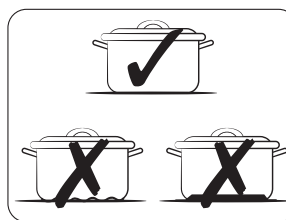

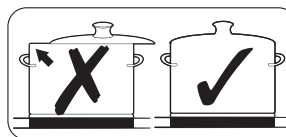

Следвайте тези съвети, за да пестите енергия.

- Винаги слагайте първо съдовете върху зоната за готвене и после включвайте съответния котлон.
- Поддържайте зоните за готвене и основите на съдовете чисти. В противен случай ще се консумира повече енергия.
- Затворете плътно капака на съда, ако има такъв. Това ще намали консумацията на енергия.
- Изключете работещия котлон преди края на времето за готвене. Остатъчната топлина ще поддържа храната топла.



Изпитване на пригодността на съда за готвене

Можете да тествате готварските съдове, за да видите дали са подходящи за употреба с продукта.

1. Натиснете бутона **Включване/Изключване**  за 1 – 2 секунди, за да включите плочата.
2. Натиснете бутона **Заклучване**  за 3 секунди, за да активирате заключването за защита на деца.
3. Натиснете десния преген бутон **Таймер**  за 3 секунди, за да активирате режима за тестване на пригодността на съда.
4. Поставете съда върху една от зоните за готвене и след това натиснете и задръжте бутона **Увеличаване на мощността Max** за 3 секунди.

Дисплей	Описание
0	Съдът не е подходящ
1 – 7	Съдът е подходящ, но неефективен
8 – 10	Съдът е подходящ

Използване на сензорните бутони

За да работите със сензорните бутони, докосвайте желания бутон с върха на показалеца, докато не светне или изгасне съответният дисплей или докато желаната функция не се активира.

Уверете се, че докосвате само по един сензорен бутон при работа с уреда. Ако докоснете бутона не само с върха на пръста си, може да се задейства и съседният бутон.

Работни шумове

Ако чуете:

- **Пукане:** съдът е изработен от различни материали.
- **Свирене:** използвате повече от две зони за готвене и съдът е изработен от различни материали.
- **Жужене:** използвате високи нива на мощност.
- **Щракане:** извършва се електрическо превключване.
- **Съскане, бръмчене:** работи вентилаторът.

Шумовете са нормални и не сигнализируют за дефект.

ПРЕДУПРЕЖДЕНИЕ

Не използвайте съдове от различни материали и с различни размери. Използването на такива може да причини шумове и вибрации.

ЗАБЕЛЕЖКА

Използването на ниски нива на мощност (1 – 5) може да причини щракащи звуци.

Първоначално почистване



Избършете стъклокерамичната повърхност с влажна кърпа или препарат за почистване на стъклокерамични плочи за готвене.

ПРЕДУПРЕЖДЕНИЕ

Не използвайте разяждащи или абразивни почистващи препарати. Повърхността може да се повреди.

Работа



Включване на уреда

Уредът се включва с бутона **Включване/Изключване** . Натиснете бутона **Включване/Изключване**  за приблизително 1 – 2 секунди.

ЗАБЕЛЕЖКА

След като бутонът **Включване/Изключване**  е задействан за включване на уреда, трябва да се избере настройка на нагриване в рамките на около 20 секунди. В противен случай уредът ще се изключи от съображения за безопасност.

Изключване на уреда

За цялостно изключване на уреда използвайте бутона **Включване/Изключване** . Натиснете бутона **Включване/Изключване**  за приблизително 1 – 2 секунди.

ЗАБЕЛЕЖКА

След изключване на една зона за готвене или на цялата готварска повърхност наличието на остатъчна топлина ще бъде показано на цифровите дисплеи на съответните зони за готвене под формата на H , H две стъпки за „горещо“. Температурата се понижава, H , H ще изчезне.

Работа

Избор на зона за готвене и ниво на мощност

1. За да изберете зона за готвене, натиснете съответната лента с контроли.
2. За да зададете и регулирате нивото на мощност, използвайте лентата с контроли.

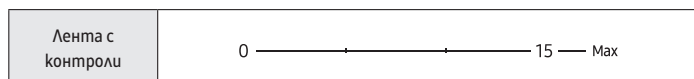

ЗАБЕЛЕЖКА

Ако повече от един клавиш бъде натиснат за повече от 8 секунди, на дисплея на зоната за готвене ще се покаже .

Предложени настройки за готвене на определени храни

Цифрите в таблицата по-долу са ориентировъчни. Нивото на мощност, необходимо за различните начини на готвене, зависи от редица променливи, включително качеството на използваните готварски съдове и типа и количеството на храната, която се готви.

Ниво на мощност	Метод на готвене	Примери за използване
14-15	Затопляне/сотиране/пържене	Затопляне на големи количества течност, варене на фиде, запичане на месо, запичане на гулаш, задушаване на месо
8-11	Интензивно пържене	Стек, филе, картофени кюфтета, наденички, палачинки/американски палачинки
7-10	Пържене	Шницел/пържоли, черен дроб, риба, панирани кюфтенца, пържени яйца
5-7	Варене	Готвене на течности, картофи, зеленчуци до 1,5 литра
2-4	Готвене на пара/задушаване/варене	Готвене на пара и задушаване на малки количества зеленчуци, варене на ориз и ястия с мляко
1-2	Разтапяне	Разтапяне на масло, разтваряне на желатин, разтапяне на шоколад

ЗАБЕЛЕЖКА

Ще трябва да регулирате нивото на мощност според конкретния готварски съд и храни.

Увеличаване на мощността

Функцията **Увеличаване на мощността** добавя допълнителна мощност към всяка зона за готвене (например: завиране на голямо количество вода).

След изтичане на времето за **Увеличаване на мощността** зоните за готвене автоматично се връщат до най-високата настройка за топлина.

ЗАБЕЛЕЖКА

- В определени обстоятелства функцията **Увеличаване на мощността** може да се деактивира автоматично, за да се предпазят електронните компоненти на плочата. Например не е възможна максимална мощност при зона Flex отпред и отзад едновременно.
- Вижте спецификацията на зоните за готвене на вашия модел за времето на функцията **Увеличаване на мощността**.

Управление на мощността

Зоните за готвене имат налична максимална мощност.

Ако този диапазон на мощност се надхвърли от включване на функцията **Увеличаване на мощността**, управлението на мощността автоматично намалява нивото на мощност на зоната за готвене.

След това дисплеят се сменя от зададеното ниво на мощност на максималното възможно ниво.

Използване на зоната Flex

Функцията Flex може да управлява цялата лява зона за готвене от едната страна за използване на големи готварски съдове. (например: овални готварски съдове).

- Натиснете бутона за **зоната Flex**.
- За да зададете и регулирате нивото на мощност, използвайте лентата с контроли.

ЗАБЕЛЕЖКА

- Натиснете бутона за **зоната Flex** по време на работа, функцията на **зоната Flex** ще бъде изключена.
- Ако натиснете бутона за **зоната Flex**, докато всеки котлон работи на различно ниво, котлонът ще бъде зададен на високо ниво.

Таймер

Използване на таймера като защитно изключване

Ако е зададено определено време за гадена зона за готвене, тя ще се изключи, след като този период от време изтече. Тази функция може да бъде използвана за много зони за готвене едновременно.

Настройване на таймера

Зоните за готвене, за които искате да приложите защитно изключване, трябва да бъдат включени.

- Натиснете бутона **Таймер**.
- Настройте таймера с многократно натискане на бутона **Таймер**.
- За отмяна на настройките на таймера задръжте бутона **Таймер** за 3 секунди.



ЗАБЕЛЕЖКА

- За да промените настройките по-бързо, натиснете и задръжте бутона **Таймер** до достигане на желаната стойност.
- Когато таймерът приключи, той издава звуков сигнал няколко пъти. След това зоната за готвене ще бъде изключена.

Работа

Пауза/подновяване

Функцията **Пауза/подновяване** едновременно превключва всички включени зони за готвене на настройка с по-ниска мощност и после обратно на зададеното преди това ниво на мощност. Тази функция може да се използва за кратко прекъсване и подновяване на процеса на готвене, например за вдигане на телефона.

При активиране на функцията **Пауза/подновяване** всички бутони с изключение на **Пауза II**, **Заклучване**  и **Включване/Изключване**  са деактивирани.



За да подновите готвенето, натиснете отново бутона **Пауза II**.

	Панел за управление	Дисплей
За включване	Натиснете бутона Пауза II	
За изключване	Натиснете бутона Пауза II	Връщане към предишното ниво на мощност

Заклучване за защита на деца

Можете да използвате заключването за защита на деца, за да не допуснете случайно включване на зона за готвене и активиране на повърхността за готвене. Освен това панелът за управление, с изключение на бутона **Включване/Изключване**  (само контрола за изкл.), може да се заключи, за да се предотврати неволна промяна на настройките, например при избърсване на табло с кърпа.

Включване/изключване на заключване за защита на деца





1. Натиснете бутона **Заклучване**  за приблизително 3 секунди. За потвърждение ще прозвучи звуков сигнал.
2. Натиснете произволен бутон.  ще се появи на дисплеите, което указва активирано заключване за защита на деца.
3. За да изключите функцията за защита на деца, натиснете бутона **Заклучване**  отново за 3 секунди. За потвърждение ще прозвучи звуков сигнал.

ЗАБЕЛЕЖКА

- Независимо от включването/изключването на заключването за защита на деца е активирано.
- Можете да настроите заключването за защита на деца по време на готвенето. За да изключите котлона при активирана защитата на деца, натиснете бутона **Включване/Изключване** .

Лимит за максимална мощност



Тази функция позволява да регулирате максималната мощност на уреда.

1. Дръжте захранването изключено.
2. Натиснете предния ляв бутон **Максимално усилване Max** и левия заден бутон **Таймер**  едновременно за приблизително 3 секунди.
3. Натиснете десния преден бутон **Таймер**  за приблизително 3 секунди.
4. Натиснете левия преден бутон **Таймер**  за приблизително 1,5 секунди. На дисплеите ще се покаже **P** и текущата максимална мощност.
5. Можете да регулирате лимита за мощността, като използвате бутона **Пауза**  (3000 W, 4000 W, 7400 W).
6. Натиснете бутона **Включване/Изключване**  за задаване на настройката.

ЗАБЕЛЕЖКА

В режим на ниска мощност (3000 W, 4000 W) функцията за ниво на мощността ще бъде регулирана автоматично.

Включване/изключване на звука

1. Натиснете бутона **Включване/Изключване**  за приблизително 1 – 2 секунди.
2. Натиснете десния преден бутон **Таймер**  за 2 секунди в рамките на 10 секунди след включване на захранването.
3. Звукът ще се изключи и на дисплея ще се появи **OFF**.
4. За да промените настройките на звука, повторете стъпки 1 и 2. Звукът ще се включи и на дисплея ще се появи **ON**.

ЗАБЕЛЕЖКА

Не е възможно да смените настройките на звука 10 секунди след включване на захранването.

Работа

Smart Connect



Плочата за готвене има вграден Wi-Fi модул, който може да използвате за синхронизиране на плочата с приложението SmartThings. На приложението на смартфона можете да:

- следите работното състояние и настройките за ниво на мощност на елементите на плочата,
- проследяване на настройките на таймера.

Функции, които могат да се контролират от SmartThings, може да не работят безпроблемно, ако условията на комуникация са лоши или продуктът е инсталиран на място със слаб Wi-Fi сигнал.

Как да свържете плочата за готвене

Преди да можете да използвате функциите на плочата за готвене Samsung, трябва да я свържете с приложението SmartThings.

1. Изтеглете и отворете приложението SmartThings на смарт устройството си.
2. Натиснете бутона **Включване/Изключване**  за приблизително 1 – 2 секунди, за да включите плочата.
3. Натиснете бутона **Заклучване**  за приблизително 3 секунди, за да активирате заключването за защита на деца.
4. Следвайте инструкциите в приложението и после докоснете и задръжте десния преген бутон **Максимално усилване Max** за 3 секунди.
5. Докато се установява връзката, Wi-Fi индикаторът мига. След като процесът завърши, индикаторът свети, без да мига. Плочата вече е свързана успешно.
6. Ако Wi-Fi индикаторът за Smart Connect не се включи, следвайте инструкциите в приложението, за да се свържете повторно.

ЗАБЕЛЕЖКА

- Уверете се, че настройвате функцията Smart Connect само когато плочата за готвене не работи.
- За допълнителни инструкции прочетете уеб ръководството на www.samsung.com

Включване/изключване на Wi-Fi



За да включите или изключите Wi-Fi, повторете стъпки от 2 до 4.

Управление на абсорбатора

Този продукт включва Bluetooth устройство, което можете да използвате, за да свържете плочата за готвене към модели абсорбатори Samsung с управление. Чрез Bluetooth връзката можете да използвате функцията за управление на абсорбатора на приложението SmartThings.

За да научите повече за моделите абсорбатори Samsung с управление, посетете www.samsung.com.

За свързване към модел абсорбатор с управление

1. Следвайте инструкциите за Bluetooth на модела абсорбатор с управление и активирайте Bluetooth връзката.
2. Докоснете и задръжте едновременно десния преген бутон **Таймер**  и **Пауза**  , за да установите Bluetooth връзката. Когато Bluetooth връзката е успешно установена, на дисплея се появява .

ЗАБЕЛЕЖКА

- Ако връзката на Smart Connect не е успешна, не можете да използвате приложението SmartThings, за да следите и управлявате абсорбатора
- Без връзка на Smart Connect към плочата за готвене можете да използвате Bluetooth връзка, за да свържете плочата за готвене с абсорбатора и да ги синхронизирате. За да го направите, следвайте стъпки 2 и 3 по-горе.

Подгържане на уреда

Плоча за готвене

▲ ПРЕДУПРЕЖДЕНИЕ

Почистващите препарати не трябва да влизат в контакт с нагрятата стъклокерамична повърхност. Всички почистващи препарати трябва да се отстранят с подходящи количества чиста вода след почистването, защото може да имат разяждащ ефект, когато повърхността се нагорещи. Не използвайте агресивни почистващи препарати, например спрей за грил или фурна, домакинска тел или абразивни почистващи препарати за тигани.

📖 ЗАБЕЛЕЖКА

Почиствайте стъклокерамичната повърхност след всяка употреба, когато е все още топла при докосване. Така ще се избегне загарянето на разлялото върху повърхността. Отстранявайте котления камък, белезите от вода, капките мазнина и металическото обезцветяване с помощта на предлагани на пазара препарати за почистване на стъклокерамични плочи или неръждаема стомана.

Леко замърсяване

1. Избършете стъклокерамичната повърхност с влажна кърпа.
2. Подсушете с чиста кърпа. На повърхността не трябва да остават остатъци от почистващия препарат.
3. Почиствайте обстойно цялата стъклокерамична повърхност за готвене веднъж седмично с предлаганите на пазара почистващи препарати за стъклокерамични плочи или неръждаема стомана.
4. Избършете стъклокерамичната повърхност с подходящи количества чиста вода и подсушете с чиста кърпа без власинки.

Упорито замърсяване

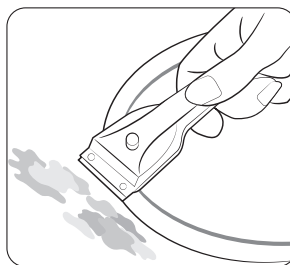

1. За премахване на изкипяла храна или упорити замърсявания използвайте стъргалка за стъкло.
2. Поставете стъргалката за стъкло под ъгъл върху стъклокерамичната повърхност.
3. Отстранете замърсяването чрез стъргане с острието.

📖 ЗАБЕЛЕЖКА

Стъргалките за стъкло и препаратите за стъклокерамика се предлагат в специализираните магазини.

Подгържане на уреда

Проблемно замърсяване

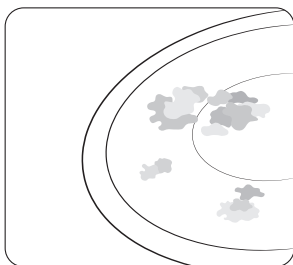

1. Отстранявайте загоряла захар, разтопена пластмаса, алуминиево фолио или други материали със стъргалка за стъкло веднага и докато са горещи.

⚠ ПРЕДУПРЕЖДЕНИЕ

Съществува опасност от изгаряне, когато стъргалката за стъкло се използва върху гореща зона за готвене:

2. Почистете плочата както обикновено, когато се охлади. Ако зоната за готвене, върху която се е разтопило нещо, е изстинала, я затоплете отново за почистване.

📖 ЗАБЕЛЕЖКА

Надрасквания или тъмни линии върху стъклокерамичната повърхност, причинени напр. от тиган с остри ръбове, не може да се премахнат. Въпреки това те не нарушават функционирането на плочата.

Рамка на плочата (опция)

⚠ ПРЕДУПРЕЖДЕНИЕ

Не използвайте оцет, лимонен сок или препарат за отстраняване на котлен камък върху рамката на плочата, в противен случай може да се появят тъмни петна.

1. Избършете рамката с влажна кърпа.
2. Навлажнете изсъхнали остатъци с мокра кърпа. Избършете и подсушете.

За да избегнете повреда на уреда

- Не използвайте плочата за готвене като работен плот или за съхранение.
- Не работете със зона за готвене, ако върху плочата няма съд или съдът е празен.
- Стъклокерамичната повърхност е много здрава и устойчива на температурен шок, но не е нечуплива. Тя може да се повреди от много остър или твърд предмет, падащ върху плочата.
- Не поставяйте съдове върху рамката на плочата. Това може да доведе до надраскване и повреда на покритието.
- Избягвайте разливането на киселинни течности, като напр. оцет, лимонен сок и препарати против котлен камък, върху рамката на плочата, тъй като тези течности може да оставят тъмни петна.
- Ако върху гореща зона за готвене попадне захар или смес със захар и се стопи, тя трябва да се почисти незабавно с кухненска стъргалка, докато е гореща. Ако изстине, това може да повреди повърхността при отстраняване.
- Пазете далеч от стъклокерамичната повърхност всички материали, които може да се разтопят, като напр. пластмаса, алуминиево фолио или фолио за фурна. Ако нещо подобно се разтопи върху плочата, трябва да се отстрани незабавно със стъргалка.





Отстраняване на неизправности и сервизиране

Отстраняване на неизправности







Неизправност може да възникне от незначителна грешка, която може да поправите с помощта на следните инструкции. Не опитвайте по-нататъшни ремонти, ако следните инструкции не помогнат във всеки отделен случай.

▲ ПРЕДУПРЕЖДЕНИЕ

Ремонтите на уреда трябва да се извършват само от квалифициран сервизен техник. Неправилно извършените ремонти могат да доведат до сериозен риск за потребителя. Ако уредът ви се нуждае от ремонт, се свържете с центъра за обслужване на клиенти.

Проблем	Възможна причина	Решение
Какво трябва да направя, ако зоните за готвене не работят?	<ul style="list-style-type: none"> • Преглазителят в ел. мрежа не е изправен. 	<ul style="list-style-type: none"> • Ако преглазителят се изключат няколко пъти поред, се свържете с електротехник.
Какво трябва да направя, ако зоните за готвене не се включват?	<ul style="list-style-type: none"> • The On/Off  key was accidentally actuated. • Панелът за управление отчасти е покрит от влажна кърпа или течност. 	<ul style="list-style-type: none"> • Уредът е включен правилно. • Почистете контролния панел.
Какво да направя, ако дисплеят с изключение на индикатора   за остатъчна топлина внезапно изгасне?	<ul style="list-style-type: none"> • The On/Off  key was accidentally actuated. • Панелът за управление отчасти е покрит от влажна кърпа или течност. 	<ul style="list-style-type: none"> • Уредът е включен правилно. • Почистете контролния панел.

Проблем	Възможна причина	Решение
Какво да направя, ако след изключването на зоните за готвене върху дисплея няма индикация за остатъчна топлина?	<ul style="list-style-type: none"> • Зоната за готвене е използвана за кратко и следователно не е загоряла достатъчно. 	<ul style="list-style-type: none"> • Ако зоната за готвене е гореща, се обадете в местния сервизен център.

Код за информация	Възможна причина	Решение
	Има проблем с температурния сензор на котлона.	Рестартирайте уреда с бутон Включване/изключване  . Ако проблемът продължи, прекъснете захранването за повече от 30 секунди. После рестартирайте уреда и опитайте отново. Ако проблемът продължи, се свържете с местен сервизен център.
	Засечената температура е по-висока от зададената.	
	Има проблем с РВА сензора.	
	Постояннотоковият мотор не работи изправно поради проблеми с печатната платка или окабеляването или има електрически смущения в перката на мотора.	Проверете дали бутонът е мокър, или е докоснат. Ако проблемът продължава, рестартирайте уреда с бутон Включване/изключване  . Ако проблемът продължи, се свържете с местен сервизен център.
	Натиснат е бутон за по-бързо от 8 секунди.	

Отстраняване на неизправности и сервизиране

Код за информация	Възможна причина	Решение
F0	Комуникацията между основната и допълнителната печатна платка е неуспешна.	Рестартирайте уреда с бутона Включване/Изключване ①. Ако проблемът продължи, прекъснете захранването за повече от 30 секунди. След това рестартирайте уреда.
F2	Сензорният IC не комуникира правилно.	Ако проблемът продължи, се свържете с местен сервизен център.
UP	Намира се извън нормалното напрежение (220 ~ 240 V).	Проверете средата на захранващата мрежа у дома.
U	Това се показва, ако съдът за готвене не е подходящ за индукцията или работи без съда за готвене.	Използвайте съд за готвене, който е подходящ за индукции.

Какво да направя, ако зоните за готвене не се включват или изключват?

Това може да е заради някоя от следните възможности:

- Панелът за управление отчасти е покрит от влажна кърпа или течност.
- Заклучването за защита на деца е включено и дисплеят показва .

Какво да направя, ако дисплеят свети?

Проверете за следното:

- Панелът за управление отчасти е покрит от влажна кърпа или течност. За нулиране натиснете бутона Включване/Изключване ①.
- Ако течност е преляла върху панела за управление, избършете течността.

Какво да направя, ако дисплеят свети?

Проверете за следното:

- Плочата е прегряла поради нетипична работа.
- След като плочата изстине, натиснете бутона Включване/Изключване ① за нулиране.

Какво да направя, ако дисплеят свети?

Проверете за следното:

- Съдът е неподходящ, твърде малък или върху зоната за готвене не е поставен съд.
- Ако използвате подходящ съд, показваното съобщение ще изгасне автоматично.

Какво да направя, ако вентилаторът за охлаждане работи, след като плочата е изключена?

Проверете за следното:

- Когато приключите с използването на плочата, вентилаторът продължава да работи, за да охладни уреда.
- След като електрониката на плочата е охладена или е изтекло макс. време (10 минути), вентилаторът за охлаждане се изключва.
- Ако заявите сервизно обаждаме поради грешка, направена при работа с уреда, посещението от техник от обслужване на клиенти може да бъде таксувано дори в гаранционния период.

Обслужване

Преди да заявите помощ или сервизно обслужване, проверете раздел „Отстраняване на неизправности“. Ако все още се нуждаете от помощ, следвайте инструкциите по-долу.

Това техническа неизправност ли е?

Ако е така, се свържете с вашия център за обслужване на клиенти.

Винаги се подгответе предварително за разговора. Това ще улесни процеса по диагностициране на проблема и ще направи по-лесно решението дали е необходимо посещение на техник.

Отбележете си следната информация.

- В какво се състои проблемът?
- При какви обстоятелства възниква проблемът?

Когато се обадите, съобщете модела и серийния номер на уреда си. Тази информация е означена на фирмената табелка, както следва:

- Описание на модела
- Серийен номер (15 цифри)

Препоръчваме да запишете информацията тук за лесни справки.

- Модел:
- Серийен номер:

Кога се дължат такси гори и през гаранционния срок?

- Ако сте могли да отстраните проблема сами, като приложите едно от решенията, дадени в раздела „Отстраняване на неизправности“.
- Ако техникът трябва да направи няколко посещения, тъй като не е предоставена цялата важна необходима информация преди посещението и като резултат той трябва да извършва допълнителни пътувания за части. Като се подготвите за телефонното обаждане, както е описано по-горе, ще спестите разходи за тези посещения.

SAMSUNG

ВЪПРОСИ ИЛИ КОМЕНТАРИ?

ДЪРЖАВА	ОБАДЕТЕ СЕ НА	ИЛИ НИ ПОСЕТЕТЕ НА АДРЕС
AUSTRIA	0800 72 67 864 (0800-SAMSUNG)	www.samsung.com/at/support
BELGIUM	02-201-24-18	www.samsung.com/be/support (Dutch) www.samsung.com/be_fr/support (French)
DENMARK	707 019 70	www.samsung.com/dk/support
FINLAND	030-6227 515	www.samsung.com/fi/support
FRANCE	01 48 63 00 00	www.samsung.com/fr/support
GERMANY	06196 77 555 77	www.samsung.com/de/support
ITALIA	800-SAMSUNG (800.7267864)	www.samsung.com/it/support
CYPRUS	8009 4000 only from landline, toll free	www.samsung.com/gr/support
GREECE	80111-SAMSUNG (80111 726 7864) only from land line (+30) 210 6897691 from mobile and land line	www.samsung.com/gr/support
LUXEMBURG	261 03 710	www.samsung.com/be_fr/support
NETHERLANDS	088 90 90 100	www.samsung.com/nl/support
NORWAY	21629099	www.samsung.com/no/support
PORTUGAL	210 608 098 Chamada para a rede fixa nacional Dias úteis das 9h às 20h	www.samsung.com/pt/support
SPAIN	91 175 00 15	www.samsung.com/es/support
SWEDEN	0771-400 300	www.samsung.com/se/support
SWITZERLAND	0800 726 786	www.samsung.com/ch/support (German) www.samsung.com/ch_fr/support (French)
UK	0333 000 0333	www.samsung.com/uk/support
IRELAND (EIRE)	0818 717100	www.samsung.com/ie/support

ДЪРЖАВА	ОБАДЕТЕ СЕ НА	ИЛИ НИ ПОСЕТЕТЕ НА АДРЕС
ALBANIA	045 620 202	www.samsung.com/al/support
BOSNIA	055 233 999	www.samsung.com/ba/support
NORTH MACEDONIA	023 207 777	www.samsung.com/mk/support
BULGARIA	0800 111 31 - Безплатен за всички оператори *3000 - Цена на един градски разговор или според тарифата на мобилния оператор 09:00 до 18:00 - Понеделник до Петък	www.samsung.com/bg/support
CROATIA	072 726 786	www.samsung.com/hr/support
CZECH	800 - SAMSUNG (800-726786)	www.samsung.com/cz/support
HUNGARY	0680SAMSUNG (0680-726-7864)	www.samsung.com/hu/support
MONTENEGRO	020 405 888	www.samsung.com/support
POLAND	801-172-678* lub +48 22 607-93-33* * (opłata według taryfy operatora)	http://www.samsung.com/pl/support/
ROMANIA	0800872678 - Apel gratuit *8000 - Apel tarifat in rețea Program Call Center Luni - Vineri: 9 AM - 6 PM	www.samsung.com/ro/support
SERBIA	011 321 6899	www.samsung.com/rs/support
SLOVAKIA	0800 - SAMSUNG (0800-726 786)	www.samsung.com/sk/support
LITHUANIA	8-800-77777	www.samsung.com/lt/support
LATVIA	8000-7267	www.samsung.com/lv/support
ESTONIA	800-7267	www.samsung.com/ee/support
SLOVENIA	080 697 267 (brezplačna številka)	www.samsung.com/si/support
KOSOVO	038 40 30 90	www.samsung.com/support