



БЛАГОДАРИМ ВИ, ЧЕ ЗАКУПИХТЕ ПРОДУКТ НА WHIRLPOOL

За да получавате по-пълно съдействие, регистрирайте вашия уред на www.whirlpool.eu/register



Преди да използвате уреда, прочетете внимателно инструкциите за безопасност.

ОПИСАНИЕ НА УРЕДА

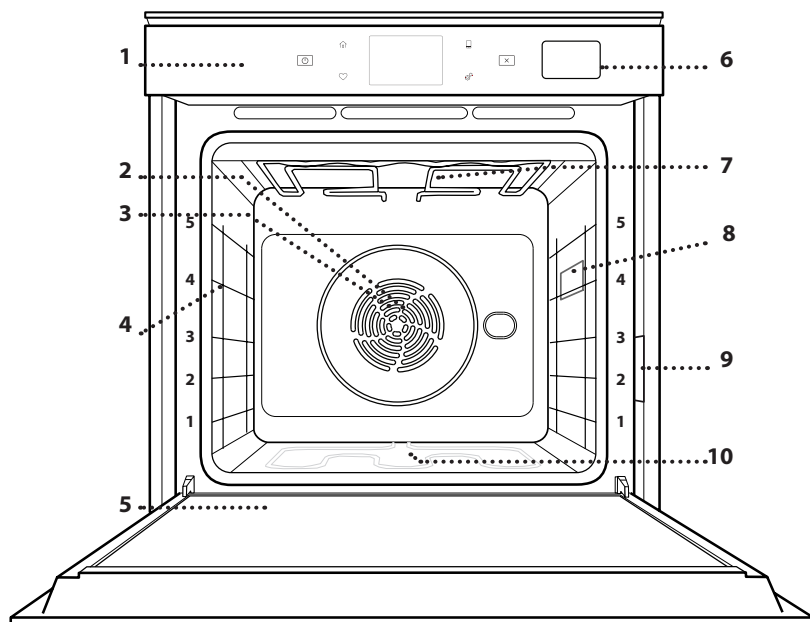

1. Контролен панел
2. Вентилатор
3. Кръгъл нагревател (не се вижда)
4. Носачи (нивото е посочено на предната стена на фурната)
5. Вратичка
6. Отделение за вода
7. Горен нагревателен елемент/грил
8. Лампа
9. Заводска табелка (не премахвайте)
10. Долен нагревател (не се вижда)

ОПИСАНИЕ НА КОНТРОЛНИЯ ПАНЕЛ

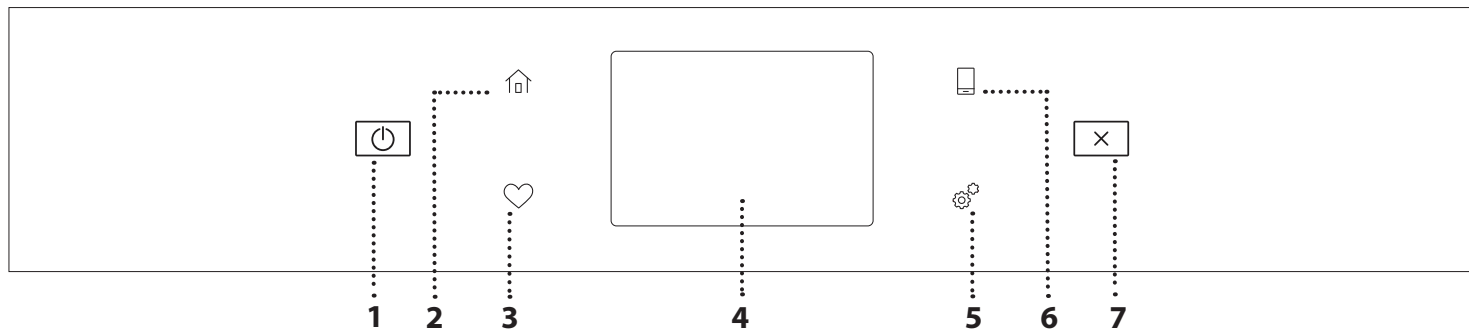

1. ВКЛ./ИЗКЛ.

За включване и изключване на фурната.

2. НАЧАЛЕН ЕКРАН

За бърз достъп до главното меню.

3. ПРЕДПОЧИТАНИ

За показване на списъка с предпочитани функции.

4. ДИСПЛЕЙ

За избор на няколко опции и за промяна на настройките и предпочитанията на фурната.

5. ИНСТРУМЕНТИ

6. ДИСТАНЦИОННО УПРАВЛЕНИЕ

За разрешаване на използването на приложението на Whirlpool 6th Sense Live.

7. ОТМЕНИ

За да спрете всяка функция на фурната освен „Часовник“, „Кухненски таймер“ и „Контролирано заключване“.

ПРИНАДЛЕЖНОСТИ

РЕШЕТЪЧЕН РАФТ

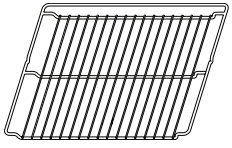

Използвайте за приготвяне на храна или като опора за тави, форми за кейкове и други огнеупорни готварски съдове

РЕШЕТЕСТА ТАВА

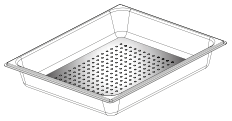

Улеснява циркулирането на парата, което позволява храната да се готви равномерно. Поставете тавата за отцеждане на нивото по-долу, за да съберете соковете от готвенето.**

ТАВА ЗА ОТЦЕЖДАНЕ

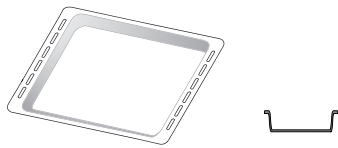

Използвайте като тава за фурна за приготвяне на месо, риба, зеленчуци, фокачи и др., или разположете под решетъчния рафт за отцеждане на сосовете при готвене.

ТАВА ЗА ПЕЧЕНЕ

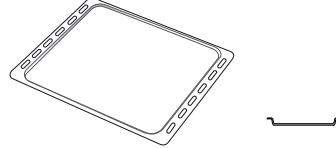

Използвайте за приготвяне на всички видове хляб и сладкиши, а също така и на печени меса, риба в пергамент и др.

ПЛЪЗГАЧИ *

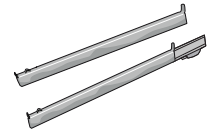

За улеснение на поставянето и изваждането на принадлежности.

* Налично само при определени модели

** Използвайте само за функция Steam (пара).

Броят и видът на принадлежностите може да е различен в зависимост от закупения модел.

Останалите принадлежности могат да се закупят от отдела за следпродажбено обслужване.

ПОСТАВЯНЕ НА РЕШЕТЪЧНИЯ РАФТ И ДРУГИТЕ ПРИНАДЛЕЖНОСТИ

Вкарайте решетъчния рафт хоризонтално, като го плъзнете във водачите, като внимавате страната с повдигнатия ръб да сочи нагоре.

Другите принадлежности, например тавата за отцеждане и тавата за печене, се поставят хоризонтално по същия начин като решетъчния рафт.

ИЗВАЖДАНЕ И ПОСТАВЯНЕ НА ВОДАЧИТЕ

- За да свалите водачите, ги повдигнете и след това внимателно издърпайте долните им части от гнездото им: Сега може да извадите водачите.
- За да поставите водачите обратно, първо ги поставете в горните им гнезда. Дръжте водачите повдигнати, вкарайте ги във фурната и ги спуснете върху долните гнезда.

ЗАКРЕПЯНЕ НА ПЛЪЗГАЧИТЕ (АКО ИМА)

Свалете водачите от фурната и махнете пластмасовите предпазители от плъзгачите.

Закрепете горната скоба на плъзгача към водача и я вкарайте докрай навътре. Спуснете на мястото ѝ втората скоба. За да закрепите водача, натиснете долната част на щипката здраво към водача. Проверете дали плъзгачите се движат свободно. Повторете описаните стъпки за другия водач на същото ниво.

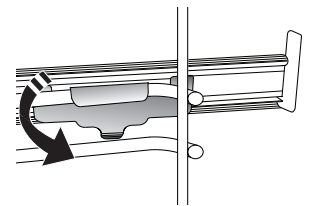
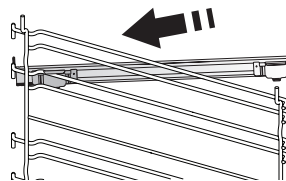

Моля, имайте предвид: Плъзгачите могат да се монтират на всяко от нивата.

ФУНКЦИИ ЗА ГОТВЕНЕ



РЪЧНИ ФУНКЦИИ

- **FAST PREHEAT (БЪРЗО ПРЕДВАРИТЕЛНО ЗАГРЯВАНЕ)**

За бързо предварително загряване на фурната.

- **CONVENTIONAL (КОНВЕНЦИОНАЛНО ГОТВЕНЕ)**

За готвене на всякакви ястия само на едно ниво.

- **GRILL (ГРИЛ)**

За печене на грил на пържоли, кебап, наденици, приготвяне на зеленчуков огретен и препичане на хляб. Когато печете месо, препоръчваме да използвате тавата за отцеждане, за да събирате отделяните при печенето сокове: Поставете тавата на някое от нивата под решетъчния рафт и налейте в нея половин литър питейна вода.

- **TURBO GRILL (ТУРБО ГРИЛ)**

За печене на едри парчета месо (джолан, говеждо печено, пиле). Препоръчваме да използвате тавата за отцеждане, за да събирате отделяните при готвенето сокове: Поставете тавата на някое от нивата под решетъчния рафт и налейте в нея половин литър питейна вода.

- **FORCED AIR (ВЕНТИЛАТОР)**

За едновременно готвене на няколко ястия (най-много три) при една и съща температура на различни нива. Тази функция може да се използва за готвене на различни храни без преминаване на миризмите от едната храна към другата.

- **ФУНКЦИИ COOK 4**

За едновременно готвене на четирите нива на различни типове храни, които изискват една и съща температура. Тази функция може да се използва за приготвянето на бисквитки, тартове, кръгли пици (може и замразени) и пълни менюта. За постигане на най-добри резултати следвайте готварската таблица.

- **CONVECTION BAKE (ПЕЧЕНЕ С КОНВЕКЦИЯ)**

За готвене на месо и изпичане на торти с пълнеж на само един рафт.

- **STEAM (ПАРА)**

- » **PURE STEAM (САМО ПАРА)**

За приготвяне на естествени и здравословни ястия с помощта на пара с оглед запазване на естествените хранителни стойности на храната. Тази функция е особено подходяща за приготвяне на зеленчуци, риба и плодове, а също за бланширане. Освен ако не е посочено друго, отстранете всички опаковъчни материали и защитното фолио, преди да поставяте продуктите във фурната.

За допълнителна информация за ръчните програми за готвене с пара вижте таблицата "Pure Steam".

- » **FORCED AIR + STEAM (ВЕНТИЛАТОР + ПАРА)**

Съчетавайки свойствата на парата с тези на вентилатора, тази функция ви позволява да пригответе ястия приятно хрупкави и изпечени отвън, но в същото време нежни и сочни отвътре. За да постигнете най-добри резултати при готвене,

препоръчваме да изберете високо ниво на пара за приготвяне на риба, средно за месо и ниско за хляб и десерти.

За допълнителна информация за ръчните програми за готвене с вентилатор + пара вижте таблицата "Pure Steam".

- **СПЕЦИАЛНИ ФУНКЦИИ**

- » **DEFROST (РАЗМРАЗЯВАНЕ)**

За по-бързо размразяване на храната. Сложете храната на средния рафт. Оставете храната в опаковката, за да се избегне изсушаването отвън.

- » **KEEP WARM (ПОДДЪРЖАНЕ НА ТОПЛИНАТА)**

За запазване на току-що сготвена храна гореща и хрупкава.

- » **RISING (ВТАСВАНЕ)**

За оптимално втасване на сладко или солено тесто. За да осигурите качествено втасване, не включвайте функцията, ако фурната е все още гореща след предходното готвене.

- » **CONVENIENCE (УДОБСТВО)**

За приготвяне на полуготови храни, съхранявани на стайна температура или в хладилник (бисквити, различни видове кейкове, ястия с паста и хлебни изделия). Функцията сготвя ястията бързо и внимателно, а може освен това да се използва за затопляне на вече сготвени храни. Не е необходимо предварително загряване на фурната. Следвайте инструкциите върху опаковката на храните.

- » **MAXI COOKING (МАКСИ ГОТВЕНЕ)**

За печене на големи парчета месо (над 2,5 kg). Препоръчва се по време на готвенето месото да се обръща, за да се постигне равномерно запичане от двете страни. Най-добре е месото периодично да се полива със соса, за да се избегне изсушаване.

- » **ECO FORCED AIR (ЕКО ВЕНТИЛАТОР)**

За препичане на едно ниво на парчета месо с плънка или филе. Прекомерното изсъхване на храната се предотвратява поради слабата, прекъсваща от време на време циркулация на въздуха. При използване на функцията ЕКО лампата остава изключена по време на готвенето. За да използвате програмата ЕКО и съответно да оптимизирате потреблението на енергия, не трябва да отваряте вратичката на фурната, докато ястието не стане готово.

- **FROZEN BAKE (ПЕЧЕНЕ НА ЗАМРАЗЕНИ)**

Тази функция автоматично избира идеалната температура и режим на готвене за 5 различни типа готови замразени храни. Не е необходимо предварително загряване на фурната.



6th SENSE

Тези функции позволяват напълно автоматично готвене на всякакъв тип храна. За да използвате тази функция по най-добрия начин, следвайте индикациите в съответната готварска таблица.

Не е необходимо предварително загряване на фурната.

ИЗПОЛЗВАНЕ НА СЕНЗОРНИЯ ДИСПЛЕЙ



За да изберете или потвърдите:

Докоснете екрана, за да изберете от менюто стойността или елемента, които желаете.

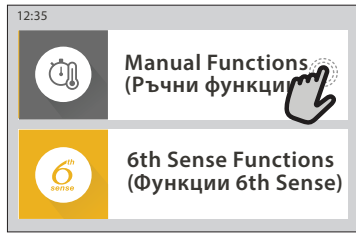

За придвижване в меню или списък:

Просто плъзнете пръста си върху дисплея, за да се придвижвате през елементи и стойности.

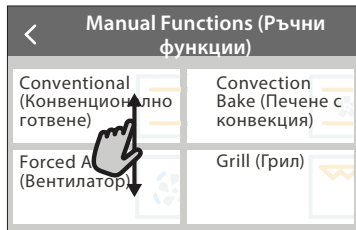

За да потвърдите настройка или да се придвижите към следващия екран:

Докоснете "SET" или "NEXT".



За да се върнете към предишните екрани:

Докоснете < .



ИЗПОЛЗВАНЕ ЗА ПЪРВИ ПЪТ

Когато включите уреда за първи път, трябва да конфигурирате продукта.

Настройките могат впоследствие да се променят чрез натискане на за достъп до меню „Инструменти“.

1. ИЗБЕРЕТЕ ЕЗИК

Когато включите уреда за първи път, трябва да изберете език и да сверите часовника.

- Плъзнете през екрана, за да се придвижите през списъка с налични езици.
- Докоснете езика, който Ви е нужен.

Докосването на < ще Ви върне обратно към предишния екран.

2. НАСТРОЙВАНЕ НА WIFI

Функцията 6th Sense Live Ви позволява да управлявате фурната от разстояние, с помощта на мобилно устройство. За да позволите управлението от разстояние на уреда, трябва първо успешно да завършите процеса на свързване. Този процес е нужен, за да регистрира уреда Ви и да го свърже с домашната мрежа.

- Докоснете "SETUP NOW", за да продължите с настройване на свързването.

В противен случай докоснете „SKIP“, за да свържете уреда на по-късен етап.

Ако живеете в Азия, докоснете "SKIP", тъй като мобилните приложения не са налични във Вашия регион.

КАК ДА НАСТРОИТЕ СВЪРЗВАНЕТО

За да използвате тази функция, ще Ви е нужно: Смартфон или таблет и маршрутизатор за безжична връзка с интернет. Използвайте смарт устройството си, за да проверите дали сигналът на домашната Ви безжична мрежа е достатъчно силен и в близост до уреда.

Минимални изисквания.

Смарт устройство: Android с 1280x720 (или по-висока) разделителна способност на екрана или iOS.

Проверете в магазина за приложения дали е съвместимо с версии за Android или iOS.

Маршрутизатор за безжична връзка: 2,4 Ghz WiFi b/g/n.

1. Изтеглете приложението 6th Sense Live

Първата стъпка за свързване на уреда Ви е да изтеглите приложението на мобилното си устройство. Приложението 6th Sense Live ще Ви преведе през всички стъпки, описани тук. Може да изтеглите приложението 6th Sense Live от App Store или Google Play Store.

2. Създайте акаунт

Ако не сте го направили досега, трябва да си създадете акаунт. Това ще Ви позволи да свързвате уредите си и също така да ги наблюдавате и управлявате от разстояние.

3. Регистрирайте уреда си

Следвайте инструкциите в приложението, за да регистрирате уреда си. Ще Ви е нужен номерът Smart Appliance Identifier (SAID), за да завършите процеса на регистрация. Може да откриете уникалния код върху

заводската табелка, прикачена към уреда.

4. Свържете се с WiFi

Следвайте процедурата за настройване „сканиране-за-свързване“. Приложението ще Ви преведе през процеса на свързване на Вашия уред към безжичната мрежа в дома Ви.

Ако Вашият маршрутизатор поддържа WPS 2.0 (или по-нова версия), изберете „MANUALLY“ (РЪЧНО) и след това докоснете „WPS Setup“: Натиснете бутона WPS на Вашия маршрутизатор, за да установите връзка между двете устройства.

Ако е необходимо, можете също така и да свържете уреда ръчно, като използвате „Search for a network“ (Търсене на мрежа).

Кодът SAID се използва за синхронизиране на смарт устройството с Вашия уред.

MAC адресът се показва за WiFi модула.

Процедурата по свързването ще трябва да се извърши повторно, единствено ако сте променили настройките на Вашия маршрутизатор (напр. име на мрежа, парола или доставчик).

3. НАСТРОЙВАНЕ НА ЧАС И ДАТА

Свързването на фурната към Вашата домашна мрежа ще настрои часа и датата автоматично. В противен случай ще трябва да ги нагласите ръчно

- Докоснете съответните цифри, за да настроите часа.
- Докоснете „SET“, за да потвърдите.

ВСЕКИДНЕВНА УПОТРЕБА

1. ИЗБИРАНЕ НА ФУНКЦИЯ

- За да включите фурната, натиснете  или докоснете където и да е на екрана.

Дисплеят Ви позволява да избирате измежду ръчните функции и функциите 6th Sense.

- Докоснете основната функция, която Ви е нужна, за достъп до съответното меню.
- Придвигнете се надолу или нагоре, за да прегледате списъка.
- Изберете необходимата функция, като я докоснете.

2. НАСТРОЙВАНЕ НА РЪЧНИТЕ ФУНКЦИИ

След като изберете необходимата функция, можете да промените настройките. Дисплеят ще покаже настройките, които могат да се променят.

ТЕМПЕРАТУРА / НИВО НА ГРИЛА

- Придвигнете се през препоръчителните стойности и изберете нужната Ви.

Ако функцията позволява, докоснете , за да активирате предварителното загряване.

ПРОДЪЛЖИТЕЛНОСТ

Не е необходимо да задавате времето за готвене, ако искате да управлявате готвенето ръчно. В режим с програмирано време фурната готви с избрана от Вас продължителност. В края на времето за готвене готвенето спира автоматично.

- За да настроите продължителността, докоснете „Set Cook Time“.
- Докоснете съответните цифри, за да настроите нужното Ви време за готвене.

След като настроите часа, ще трябва да настроите и датата

- Докоснете съответните цифри, за да настроите датата.
- Докоснете „SET“, за да потвърдите.

След продължително изключване на електрическото захранване трябва да сверите отново часа и датата.

4. ЗАДАВАНЕ НА КОНСУМИРАНАТА МОЩНОСТ

Фурната е програмирана за свързване към домашна електрическа инсталация, която позволява включване на уреди с мощност над 3 kW (16 ампера): Ако домашната Ви електрическа инсталация е предназначена за по-малка мощност, трябва да намалите тази стойност (13 ампера).

- Докоснете стойността вдясно, за да изберете мощност.
- Докоснете „OKAY“, за да завършите първоначалното настройване.

5. ЗАГРЯВАНЕ НА ФУРНАТА

Новата фурна може да изпуска миризми, останали от процеса на нейното производство: това е напълно нормално. Преди да започнете да готвите храна във фурната, препоръчваме да я нагреете празна, за да премахнете остатъчните миризми.

Свалете предпазния картон или прозрачното фолио от фурната и извадете намиращите се в нея принадлежности. Загрейте фурната до 200°C за около час.

След първото използване на уреда се препоръчва да проветрите помещението.

- Докоснете „NEXT“, за да потвърдите.

За да отмените настроено времетраене по време на готвене и така да управлявате ръчно спирането на готвене, докоснете стойността на продължителност и след това изберете „STOP“.

3. НАСТРОЙВАНЕ НА ФУНКЦИИТЕ 6th SENSE

Функциите 6th Sense Ви позволяват да пригответе голямо разнообразие от ястия, като избирате от тези, показани в списъка. Повечето настройки за готвене се избират автоматично от уреда, за да се постигнат най-добри резултати.

- Изберете рецепта от списъка.

Функциите са показани по хранителни категории в меню 6th SENSE FOOD (вижте съответните таблици) и по характеристиките на рецептата в меню „LIFESTYLE“.

- След като сте избрали функция, просто посочете характеристиките на храната (количество, тегло, и т.н.), което искате да сготвите, за да постигнете перфектен резултат.

4. НАСТРОЙВАНЕ НА ОТЛОЖЕН СТАРТ

Можете да отложите готвенето, преди да стартирате функцията: Функцията ще започне в часа, който предварително сте избрали.

- Докоснете „DELAY“ за задаване на желанието от Вас начален час.
- След като сте задали нужното отлагане, докоснете „START DELAY“, за да стартирате времето на изчакване.
- Поставете храната във фурната и затворете вратичката: Функцията ще започне автоматично след изчисления период.

Програмирането на отложен час за стартиране на готвенето

ще отмени фазата за предварително загряване на фурната: Фурната постепенно ще достигне необходимата температура, което означава, че времето за готвене ще се различава леко от посоченото в готварската таблица.

- За да активирате функцията веднага и да отмените програмираното време на отлагане, докоснете .

5. СТАРТИРАНЕ НА ФУНКЦИЯТА

- След като сте конфигурирали настройките, докоснете „START“, за да активирате функцията.

Ако фурната е гореща и функцията изисква специална максимална температура, на дисплея ще се изведе съобщение. Може да промените зададени стойности по всяко време на готвенето, като докоснете стойността, която искате да промените.

- Натиснете , за да спрете активната функция по всяко време.

6. PREHEATING (ПРЕДВАРИТЕЛНО ЗАГРЯВАНЕ)

Ако е предварително активирано, след стартиране на функцията на дисплея се показва индикация за състоянието на фазата на предварително загряване. Когато тази фаза приключи, се чува звуков сигнал и на дисплея се извежда информация, че фурната е достигнала зададената температура.

- Отворете вратичката.
- Поставете храната във фурната.
- Затворете вратичката и докоснете „DONE“, за да започнете готвенето.

Ако поставите храната във фурната, преди предварителното загряване да завърши, качеството на приготвеното ястие може да се влоши. Отварянето на вратичката по време на фазата за предварително загряване поставя функцията в режим на пауза. Времето за готвене не включва фаза за подгриване.

Можете да промените настройката за предварително нагряване по подразбиране

за функциите за печене, които Ви позволяват да направите това ръчно.

- Изберете функция, която Ви позволява да изберете ръчно функцията за предварително нагряване.
- Докоснете символа  за включване или изключване на предварителното загряване. То ще бъде зададено като действие по подразбиране.

7. ПОСТАВЯНЕ НА ГОТВЕНЕТО НА ПАУЗА

Някои от функциите 6th Sense изискват храната да бъде обърната по време на готвене. Ще чуете сигнал и на дисплея ще се изпише съответното действие.

- Отворете вратичката.
- Извършете действието, за което дисплеят Ви подканва.
- Затворете вратичката и докоснете „DONE“, за да възобновите готвенето.

Преди готвенето да завърши, фурната може по същия начин да Ви подкани да проверите храната.



Ще чуете сигнал и на дисплея ще се изпише съответното действие.

- Проверете храната.
- Затворете вратичката и докоснете „DONE“, за да възобновите готвенето.

8. СПИРАНЕ НА ГОТВЕНЕТО

Чува се звуков сигнал и на дисплея се извежда информация, че готвенето е завършило. При някои

функции, щом готвенето приключи, можете допълнително да запечете ястието, да удължите времето на готвене или да запазите функцията като предпочитана.

- Докоснете , за да я запазите като предпочитана.
- Изберете „Extra Browning“, за да стартирате петминутен цикъл на запичане.
- Докоснете , за да запаметите удължаване готвенето.

9. ПРЕДПОЧИТАНИ

Функцията „Предпочитани“ запамята настройките на фурната за Вашите предпочитани рецепти.

Фурната автоматично разпознава най-използваните функции. След определен брой използвания ще бъдете подканени да добавите функцията към Вашите предпочитани функции.

КАК СЕ ЗАПАМЕТАВА ФУНКЦИЯ

След като дадена функция завърши, докоснете , за да я запазите като предпочитана. Така ще я използвате по-бързо в бъдеще, като запазите същите настройки. Дисплеят Ви позволява да запаметите функцията, като показва до 4 предпочитани времена на хранене включително закуска, обяд, лека закуска и вечеря.

- Докоснете иконите, за да изберете поне една.
- Докоснете „SAVE AS FAVORITE“, за да запаметите функцията.

СЛЕД ЗАПАМЕТАВАНЕ

За да прегледате меню „Предпочитани“, натиснете  : Функциите ще се разделят на различни времена за хранене и ще бъдат направени няколко предложения.

- Докоснете иконата на ястията, за да се покажат съответните списъци
- Придвижете се през подканения от дисплея списък.
- Докоснете желаната рецепта или функция.
- Докоснете „START“, за да активирате готвенето.

ПРОМЯНА НА НАСТРОЙКИТЕ



В екрана „Предпочитани“ може да добавите изображение или име към всяко предпочитание, за да го персонализирате според Вашите предпочитания.

- Изберете функцията, която искате да промените.
- Докоснете „EDIT“.
- Изберете свойството, което искате да промените.
- Докоснете „NEXT“: На дисплея ще се покажат новите свойства.
- Докоснете „SAVE“, за да потвърдите промените.

В екрана „Предпочитани“ можете и да изтривате запаметени функции:

- Докоснете  на функцията.
- Докоснете „REMOVE IT“.

Можете да промените и времето, в което се показват различните ястия:

- Натиснете .
- Изберете  „Preferences“ (Предпочитания).
- Изберете „Times and Dates“ (Времена и дати).
- Докоснете „Your Meal Times“ (Вашите часове на хранене).
- Придвижете се през списъка и докоснете съответното време.
- Докоснете съответното ястие, за да го промените.

Възможно е да комбинирате даден прозорец от време само с едно ястие.

10. ИНСТРУМЕНТИ

Натиснете , за да отворите меню „Инструменти“ по всяко време. Това позволява избирането на няколко опции и за промяна на настройките и предпочитанията на уреда или дисплея.

АКТИВИРАНЕ НА ДИСТАНЦИОННО УПРАВЛЕНИЕ



За разрешаване на използването на приложението на Whirlpool 6th Sense Live.

KITCHEN TIMER (КУХНЕНСКИ ТАЙМЕР)

Тази функция може да се активира, когато се използва функция за готвене или сама по себе си, за да се запазва времето. След като е стартирана, таймерът ще продължи обратното броене независимо, без да оказва влияние на самата функция. След като таймерът е активиран, можете също да изберете и активирате функция.

Таймерът ще продължи обратното броене, показано в горния десен ъгъл на екрана.

За да върнете или промените кухненския таймер:

- Натиснете .
- Докоснете .

Ще се чуе звуков сигнал и ще се изведе индикация на дисплея след като таймерът завърши обратното отброяване на избраното време.

- Докоснете „DISMISS“, за да отмените таймера или да нагласите нова продължителност.
- Докоснете „SET NEW TIMER“, за да нагласите таймера отново.

LIGHT (ОСВЕТЛЕНИЕ)

За да включите или изключите лампата на фурната.

SELF-CLEAN (САМОПОЧИСТВАНЕ)

Активирайте функцията „Self-Clean“ (Самопочистване) за оптимално почистване на вътрешните повърхности.

Препоръчително е да не отваряте вратичката, докато трае цикълът на почистване, за да избегнете загуба на пара, което би повлияло негативно на крайния резултат от почистването.

- Издадете всички принадлежности от фурната, преди да активирате функцията.
- Когато фурната е студена, налейте 200 ml питейна вода на дъното на фурната.
- Докоснете „START“, за да активирате функцията за почистване.

След като цикълът е бил избран, можете да отложите старта на автоматичното почистване. Докоснете „DELAY“, за да зададете времето за завършване, както е посочено в съответния раздел.

DRAIN (ИЗТОЧВАНЕ)

Функцията за източване позволява на водата да се източи, за да се предотврати застояване в резервоара. За оптимална употреба на уреда е препоръчително да извършвате винаги източване след употреба на фурната с цикъл с пара.

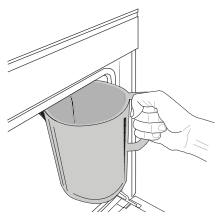

След като изберете функцията „Източване“, следвайте посочените действия: Отворете вратичката и поставете голяма кана под дупката за източване, намираща се в долната дясна част на панела. Щом започне

източването, придържайте каната в позицията, докато действието не приключи. Средното времетраене за пълно източване е около три минути.

Ако е нужно, чрез натискане на бутона PAUSE на дисплея е възможно да спрете на пауза процеса на източване (например, ако в средата на процеса на източване каната е вече пълна).

Каната трябва да бъде с обем най-малко 2 литра.

Моля имайте предвид: за гарантиране на това, че водата е студена, не е възможно да се извърши тази дейности преди да са изтегли 4 часа от последния цикъл (или последния път на захранване на продукта). По време на изчакването дисплеят ще изведе следното ответно съобщение: „WATER IS TOO HOT (ВОДАТА Е ПРЕКАЛЕНА ГОРЕЦА): WAIT UNTIL THE TEMPERATURE DECREASES“ (ИЗЧАКАЙТЕ ДО СПАДАНЕ НА ТЕМПЕРАТУРАТА).

Важно: Ако резервоарът не се източва редовно, няколко дни след последното доливане уредът ще Ви помолви да направите това чрез показване на съобщението <DRAIN CYCLE IS NEEDED (НЕОБХОДИМ Е ЦИКЪЛ ЗА ИЗТОЧВАНЕ)>: това искане не може да се игнорира и ще е възможно да продължите с нормалната употреба на продукта само след извършено източване.

DESCAL (ОТСТРАНЯВАНЕ НА КОТЛЕН КАМЪК)

Тази специална функция, активирана на регулярни интервали, ви позволява да поддържате резервоара и веригата за пара в най-добро състояние.

На дисплея ще се появи съобщението <DESCALE CYCLE NEEDED (НЕОБХОДИМ Е ЦИКЪЛ ЗА ПРЕМАХВАНЕ НА КОТЛЕНИЯ КАМЪК)>, за да Ви напомни да изпълнявате тази операция редовно.

Изискването за премахване на котлен камък се активира от броя на готварски цикли с пара, които са извършени или от работните часове на парогенератора от последния цикъл на премахване на котлен камък (вж. таблицата по-долу).

Съобщението „DESCALE“ (ПРЕМАХВАНЕ НА КОТЛЕНИЯ КАМЪК) се появява след	КАК ДА ПОСТЪПИТЕ
15 цикъла на готвене с пара 22 часа време на готвене с пара	Препоръчва се премахване на котлен камък
20 цикъла на готвене с пара	Не е възможно да се стартира цикъл с пара докато не се извърши цикъл на премахване на котлен камък
30 часа време на готвене с пара	

Процедурата по премахване на котлен камък може да се извърши и когато потребителят желае по-добро почистване на резервоара и вътрешния кръг за пара.

Средната продължителност на пълния цикъл на функцията е около 185 минути. След като функцията стартира, следвайте посочените на дисплея стъпки.

Моля имайте предвид: Функцията може бъде спряна на пауза, но ако се откаже, целият цикъл по отстраняване на котлен камък трябва да бъде повторен.

» ФАЗА 1.1: DRAINING (ИЗТОЧВАНЕ) (до 3 мин)

Ако резервоарът не е празен, трябва да се извърши фазата на източване, преди да се започне правилният процес на отстраняване на котлен камък. В този случай, моля, продължете с източването, както е описано в специалния раздел за източване.

Вместо това, ако резервоарът не съдържа вода, уредът ще прескочи автоматично към ФАЗА 1.2.

Моля имайте предвид: за гарантиране на това, че водата е студена, не е възможно да се извърши тази дейности преди да са изтегли 4 часа от последния цикъл (или последния път на захранване на продукта). По време на изчакването дисплеят ще изведе следното ответно съобщение: "WATER IS TOO HOT (ВОДАТА Е ПРЕКАЛЕНА ГОРЕЦА): WAIT UNTIL THE TEMPERATURE DECREASES" (ИЗЧАКАЙТЕ ДО СПАДАНЕ НА ТЕМПЕРАТУРАТА).

Каната трябва да бъде с обем най-малко 2 литра.

» ФАЗА 1.2: ОТСТР. ВАРОВИК (~120 МИН)

Когато на дисплея се появи съобщение да подготвите разтвора, добавете 3 пакетчета (равняващи се на 75 g) от специфичния препарат за премахване на котлен камък във фурни WPRO* в 1,7 литра питейна вода със стайна температура.

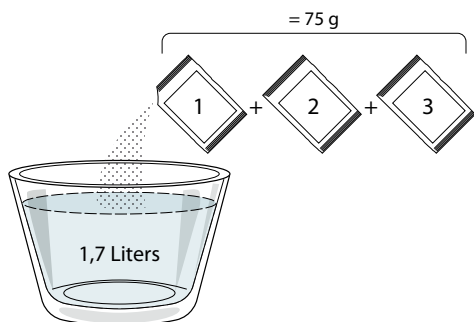

След като разтворът за премахване на котлен камък се налее в отделението, натиснете **START** за стартиране на основния процес по премахване на котлен камък.

Етапите на премахване на котлен камък не изискват да сте до уреда. След завършване на всеки етап ще бъде подаден акустичен сигнал и дисплеят ще покаже инструкции за продължаване към следващата фаза.

» ФАЗА ЗА ИЗТОЧВАНЕ (до 3 мин.)

Когато дисплеят покаже <PLACE A CONTAINER BELOW THE WATER DRAINING HOLE (ПОСТАВЕТЕ СЪД ПОД ПРОБКАТА ЗА ИЗТОЧВАНЕ НА ВОДАТА)>, моля продължете с източването, както е описано в предназначения за това раздел за източването (DRAIN).

» ФАЗА 2.1: ДОЛИВАНЕ С ВОДА

За да почистите резервоара и парния кръг, трябва да се извърши цикълът на изплакване.

Когато на дисплея се покаже <НАПЪЛНЕТЕ РЕЗЕРВОАРА>, моля, налейте питейна вода в отделението, докато на дисплея се покаже <РЕЗЕРВОАРЪТ Е ПЪЛЕН>.

» ФАЗА 2.2: ИЗПЛАКВАНЕ (~65 мин.)

Системата вече е готова да започне финалния процес по изплакване, натиснете **START** за да започнете.

» ФАЗА 2.3: DRAINING (ИЗТОЧВАНЕ) (ДО 3 МИН.)

След последната операция по източване натиснете **CLOSE** за завършване на премахването на котления камък.

Когато процедурата по премахване на котлен камък завърши, ще е възможно да се използват всички функции с пара.

*WPRO препарат за премахване на котлен камък е предлаганият професионален продукт за поддръжката по най-добрия начин на функцията с пара във фурната. Следвайте инструкциите за употреба на опаковката. За поръчки и информация се свържете с отдела за следпродажбено обслужване или отидете на www.whirlpool.eu

Whirlpool не носи отговорност за щети, причинени от използването на други почистващи продукти, предлагани на пазара..

MUTE (СПИРАНЕ НА ЗВУКА)

Докоснете иконата, за да спрете или пуснете отново всички звуци и аларми.

CONTROL LOCK (КОНТРОЛИРАНО ЗАКЛЮЧВАНЕ)

Функцията "Контролирано заключване" позволява да заключите бутоните на сензорния панел, за да не бъдат натиснати случайно.

Активиране на заключването:

- Докоснете иконата .

Деактивиране на заключването:

- Докоснете дисплея.
- Плъзнете по показаното съобщение.

MORE MODES (ДОПЪЛНИТЕЛНИ РЕЖИМИ)

За избиране на режим Sabbath и за достъп до управлението на мощността.

PREFERENCES (ПРЕДПОЧИТАНИЯ)

За промяна на някои от настройките на фурната.

WI-FI

За промяна на настройките или конфигуриране на нова домашна мрежа.

INFO

За изключване на режим „Store Demo Mode“, нулиране на настройките на уреда и получаване на допълнителна информация за продукта.

ГОТВАРСКА ТАБЛИЦА

РЕЦЕПТА	ФУНКЦИЯ	ПРЕДВАРИТЕЛНО ЗАГРЯВАНЕ	ТЕМПЕРАТУРА (°C) / НИВО НА ГРИЛА	ПРОДЪЛЖИТЕЛНОСТ (минути)	РАФТ И ПРИНАДЛЕЖНОСТИ
Кейкове с мая / Кейкове с пандишпан		Да	170	30 - 50	
		Да	160	30 - 50	
		Да	160	30 - 50	
Пайове с пълнеж (чийзкейк, щрудел, ябълков пай)		Да	160 - 200	30 - 85	
		Да	160 - 200	35 - 90	
Бисквитки / Маслени бисквити		Да	150	20 - 40	
		Да	140	30 - 50	
		Да	140	30 - 50	
		Да	135	40 - 60	
Малки кейкове / Мъфин		Да	170	20 - 40	
		Да	150	30 - 50	
		Да	150	30 - 50	
		Да	150	40 - 60	
Сладкиши от парено тесто		Да	180 - 200	30 - 40	
		Да	180 - 190	35 - 45	
		Да	180 - 190	35 - 45 *	
Целувки		Да	90	110 - 150	
		Да	90	130 - 150	
		Да	90	140 - 160 *	
Пица / Хляб / Фокача		Да	190 - 250	15 - 50	
		Да	190 - 230	20 - 50	
Пица (тънка, дебела, фокача)		Да	220 - 240	25 - 50 *	
Замразена пица		Да	250	10 - 15	
		Да	250	10 - 20	
		Да	220 - 240	15 - 30	
Солени пайове (зеленчуков пай, киш)		Да	180 - 190	45 - 55	
		Да	180 - 190	45 - 60	
		Да	180 - 190	45 - 70 *	
Волован / Соленки от многолистно тесто		Да	190 - 200	20 - 30	
		Да	180 - 190	20 - 40	
		Да	180 - 190	20 - 40 *	
Лазаня / Флорови пити / Печена паста / Канелони		Да	190 - 200	45 - 65	

ФУНКЦИИ

Конвенционално готвене

Вентилатор

Печене с конвекция

Грил

Турбо грил

MaxiCooking

Cook 4

Еко вентилатор

РЕЦЕПТА	ФУНКЦИЯ	ПРЕДВАРИТЕЛНО ЗАГРЯВАНЕ	ТЕМПЕРАТУРА (°C) / НИВО НА ГРИЛА	ПРОДЪЛЖИТЕЛНОСТ (минути)	РАФТ И ПРИНАДЛЕЖНОСТИ
Агнешко / Телешко / Говеждо / Свинско 1 kg		Да	190 - 200	80 - 110	
Печено свинско с коричка 2 kg		-	170	110 - 150	
Пилешко / Заешко / Патешко 1 kg		Да	200 - 230	50 - 100	
Пуешко / Гъше 3 kg		Да	190 - 200	80 - 130	
Риба на фурна / Риба, обвита в хартия за печене (филета, цяла)		Да	180 - 200	40 - 60	
Пълнени зеленчуци (домати, тиквички, патладжани)		Да	180 - 200	50 - 60	
Препечен хляб		—	3 (Висока)	3 - 6	
Риба филе / Стекове		-	2 (Средна)	20 - 30 **	
Наденица / Шишчета / Ребърца / Хамбургери		-	2 - 3 (Средна – Висока)	15 - 30 **	
Печено пиле 1-1,3 kg		-	2 (Средна)	55 - 70 ***	
Агнешки бутчета / Крака		-	2 (Средна)	60 - 90 ***	
Печени картофи		-	2 (Средна)	35 - 55 ***	
Зеленчуков огретен		—	3 (Висока)	10 - 25	
Бисквитки	 Бисквитки	Да	135	50 - 70	
Тартове	 Тартове	Да	170	50 - 70	
Кръгли пици	 Кръгла пица	Да	210	40 - 60	
Пълно меню: Плодов тарт (ниво 5) / лазаня (ниво 3) / месо (ниво 1)		Да	190	40 - 120 *	
Пълно меню: Плодов тарт (ниво 5) / печени зеленчуци (ниво 4) / лазаня (ниво 2) / парчета месо (ниво 1)	 Меню	Да	190	40 - 120	
Лазаня и месо		Да	200	50 - 100 *	
Месо и картофи		Да	200	45 - 100 *	
Риба и зеленчуци		Да	180	30 - 50 *	
Печено месо с плънка		—	200	80 - 120 *	
Парчета месо (заешко, пилешко, агнешко)		—	200	50 - 100 *	

* Приблизителна продължителност на готвенето: може да извадите ястията от фурната по различно време в зависимост от личните Ви предпочитания.

** Обърнете храната при изтичане на половината от времето за готвене (ако се налага).

*** Обърнете храната при изтичане на две трети от времето за готвене (ако се налага).

ПРИНАДЛЕЖНОСТИ

Решетъчен рафт

Тава за фурна или форма за кейк на решетъчния рафт

Тава за отцеждане / Тава за печене или тава за фурна на решетъчния рафт

Тава за отцеждане / Тава за печене

Тава за отцеждане с половин литър вода

Решетеста тава

САМО ПАРА







Рецепта	Предварително загреване	Температура (°C)	Продължителност на готвенето (мин)	Ниво и принадлежности
Пресни зеленчуци (цели)	-	100	30 - 80	2  1 
Пресни зеленчуци (нарязани)	-	100	15 - 40	2  1 
Замразени зеленчуци	-	100	20 - 40	2  1 
Цяла риба	-	90	40 - 50	2  1 
Филета риба	-	90	20 - 30	2  1 
Пилешки филета	-	100	15 - 50	2  1 
Яйца	-	100	10 - 30	2  1 
Плодове (цели)	-	100	15 - 45	2  1 
Плодове (нарязани)	-	100	10 - 30	2  1 

Изберете функцията Pure Steam от менюто с ръчни функции. Задайте температурата и времето за готвене. Може да се наложи да напълните резервоара за вода, преди да стартирате цикъла.

Ако нивото на водата в резервоара е твърде ниско, цикълът за готвене няма да започне. За стартиране на всички функции за готвене с пара е необходим пълен резервоар, или припл. 1,7 литра. След като водата в резервоара достигне максималното ниво, на дисплея ще се покаже "Water Tank is Full" ("Пълен резервоар за вода"). Ако по време на готвенето нивото на водата е твърде ниско, програмата ще сложи пауза и дисплеят ще покаже "Refill Water" ("Долейте вода").

За постигане на най добри резултати Ви препоръчваме да не загревате фурната предварително. Ако фурната е гореща, Ви препоръчваме да използвате ръчната програма за готвене с вентилатор + пара или да изчакате фурната да се охлади.

ПРИНАДЛЕЖНОСТИ

					
Решетъчен рафт	Тава за фурна или форма за кейк на решетъчния рафт	Тава за отцеждане / Тава за печене или тава за фурна на решетъчния рафт	Тава за отцеждане / Тава за печене	Тава за отцеждане с половин литър вода	Решетеста тава





























FORCED AIR + STEAM (ВЕНТИЛАТОР + ПАРА)

Рецепта	Ниво на парата	Предварително загряване	Температура (°C)	Продължителност на готвенето (мин)	Ниво и принадлежности
Маслени бисквити / Курабийки	СЛАБО	-	140 - 150	35 - 55	3
	СЛАБО	-	140	30 - 50	4 1
	СЛАБО	-	140	40 - 60	5 3 1
Малка торта / Мъфин	СЛАБО	-	160 - 170	30 - 40	3
	СЛАБО	-	150	30 - 50	4 1
	СЛАБО	-	150	40 - 60	5 3 1
Кейкове, замесени с мая	СЛАБО	-	170 - 180	40 - 60	2
Пандишпанови кейкове	СЛАБО	-	160 - 170	30 - 40	2
Фокача	СЛАБО	-	200 - 220	20 - 40	3
Самун хляб	СЛАБО	-	170 - 180	70 - 100	3
Хлебче	СЛАБО	-	200 - 220	30 - 50	3
Багета	СЛАБО	-	200 - 220	30 - 50	3
Печени картофи	СРЕДНО	-	200 - 220	50 - 70	3
Телешко / Говеждо / Свинско 1 kg	СРЕДНО	-	180 - 200	60 - 100	3
Телешко / Говеждо / Свинско (парчета)	СРЕДНО	-	160 - 180	60-80	3
Говеждо печено алангле 1 kg	СРЕДНО	-	200 - 220	40 - 50	3
Говеждо печено алангле 2 kg	СРЕДНО	-	200	55 - 65	3
Агнешки бут	СРЕДНО	-	180 - 200	65 - 75	3
Задушени свински джоланчета	СРЕДНО	-	160 - 180	85 - 100	3
Пилешко / токачка / патица 1 - 1,5 kg	СРЕДНО	-	200 - 220	50 - 70	3
Пилешко / токачка / патица (парчета)	СРЕДНО	-	200 - 220	55 - 65	3
Пълнени зеленчуци (домати, тиквички, патладжани)	СРЕДНО	-	180 - 200	25 - 40	3
Риба филе	ВИСОКО	-	180 - 200	15 - 30	3

КАК ДА СЕ ЧЕТЕ ГОТВАРСКАТА ТАБЛИЦА

Таблицата включва: рецепти, необходимо ли е предварително загряване, температура (°C), ниво на грила, продължителност на готвенето (в минути), принадлежности и ниво, препоръчани за готвенето. Времената за готвене започват от момента, в който храната се постави във фурната, и не включват предварителното загряване (когато се изисква такава). Температурите и продължителността на готвене са приблизителни и зависят от количеството на храната и от използваните принадлежности. В началото използвайте най-ниските препоръчвани стойности и ако храната не е опечена достатъчно, преминете към по-високи стойности. Използвайте доставените аксесоари и за предпочитане тъмно оцветените метални форми за кейкове и тави за фурна. Можете да използвате също съдове и аксесоари от „Пирекс“ или каменни такива, но имайте предвид, че времената за готвене ще бъдат малко по-дълги. За постигане на най-добри резултати следвайте съветите, дадени в готварската таблица, за избор на аксесоари (доставени), които могат да бъдат поставени на различните рафтове.

Ако нивото на водата в резервоара е твърде ниско, цикълът за готвене няма да започне. За стартиране на всички функции за готвене с пара е необходим пълен резервоар, или прил. 1,7 литра. След като водата в резервоара достигне максималното ниво, на дисплея ще се покаже "Water Tank is Full" ("Пълен резервоар за вода"). Ако по време на готвенето нивото на водата е твърде ниско, програмата ще сложи пауза и дисплеят ще покаже "Refill Water" ("Долейте вода").

Рецепта		Препоръчано количество	Обърнете (по време на готвене)	Ниво и принадлежности		
Касероли/ Печена паста	Прясна лазаня	500 - 3000 g	-	2 	1 	
	Замразена лазаня	500 - 3000 g	-	2 	1 	
Ориз и зърнени храни	Ориз 	Бял ориз	100 - 500 g	-	2 	1 
		Кафяв ориз	100 - 500 g	-	2 	1 
		Пълнозърнест ориз	100 - 500 g	-	2 	1 
	Семена и зърнени храни 	Киноа	100 - 300 g	-	2 	
		Просо	100 - 300 g	-	3 	
		Ечемик	100 - 300 g	-	3 	
		Спелта	100 - 300 g	-	3 	
Месо	Говеждо месо	Печено говеждо	600 - 2000 g	-	3 	
		Хамбургер	1,5 - 3 cm	3/5	5 	
	Свинско	Печено	600 - 2500 g	-	3 	
		Ребра	една тава	2/3	5 	1 
	Пиле	Печено пиле	600 - 3000 g	-	2 	
		Филе / Гърди	1 - 5 cm	2/3	5 	
	Месни ястия	Кебап	една скара	1/2	2 	1 
		Наденички и вурст	1,5 - 4 cm	2/3	5 	
	Месо на пара 	Пилешки филета	1 - 5 cm	-	2 	
		Пуешки филета	1 - 5 cm	-	2 	

ПРИНАДЛЕЖНОСТИ



Решетъчен рафт



Тава за фурна или форма за кейк на решетъчния рафт



Тава за отцеждане / Тава за печене или тава за фурна на решетъчния рафт



Тава за отцеждане / Тава за печене



Тава за отцеждане с половин литър вода

	Рецепта		Препоръчано количество	Обърнете (по време на готвене)	Ниво и принадлежности	
Риба и морски дарове	Печени филета и стекове	Филета	0,5 - 2,5 cm	-	5	
		Замразени филета от риба	0,5 - 2,5 cm	-	4	
	Филета и стекове на пара 🍷	Филета	0,5 - 2,5 cm	-	3	2
		Замразени филета	0,5 - 2,5 cm	-	3	2
	Печени морски дарове	Миди "Сен Жак"	една тава	-	4	
		Миди	една тава	-	4	
		Скариди	една тава	-	4	3
		Кралски скариди	една тава	-	4	3
	Морски дарове на пара 🍷	Миди "Сен Жак"	500 - 1000 g	-	2	1
		Миди	500 - 3000 g	-	2	1
		Скариди	100 - 1000 g	-	2	1
		Кралски скариди	500 - 1500 g	-	2	1
		Калмар	100 - 500 g	-	2	1
		Октопод	500 - 2000 g	-	2	1
Зеленчуци	Печени зеленчуци	Картофи	500 - 1500 g	-	3	
		Пълнени зеленчуци	100 - 500 g всеки	-	3	
		Други зеленчуци	500 - 1500 g	-	3	
	Гратен със зеленчуци	Картофи	една тава	-	3	
		Домати	една тава	-	3	
		Чушки	една тава	-	3	
		Броколи	една тава	-	3	
		Карфиол	една тава	-	3	
		Други	една тава	-	3	
	Пресни зеленчуци на пара 🍷	Цели картофи	50 - 500 g *	-	2	1
		Нарязани картофи	една тава	-	2	1
		Грах	200 - 2500 g	-	2	1
		Броколи	200 - 3000 g	-	2	1
		Карфиол	200 - 3000 g	-	2	1
Замразени зеленчуци на пара 🍷	Замразен грах	200 - 3000 g	-	2	1	

Рецепта	Препоръчано количество	Обърнете (по време на готвене)	Ниво и принадлежности
Кейкове и сладкиши	Пандишпанов кейк във форма за печене	500 - 1200 g	- 2
	Бисквитки	200 - 600 g	- 3
	Замразени кроасани	една тава *	- 3
	Сладкиш от парено тесто	една тава *	- 3
	Тарт във форма за печене	400 - 1600 g	- 3
	Щрудел	400 - 1600 g	- 3
	Плодов пай с плънка	500 - 2000 g	- 2
Солени кейкове	-	800 - 1200 g	- 2
Хляб	Кифлички 🍞	60 - 150 g всяка	- 3
	Сандвич руло във форма за печене 🍞	400 - 600 g всяко	- 2
	Самун хляб 🍞	700 - 2000 g	- 2
	Багети 🍞	200 - 300 всяка	- 3
Пица	Тънка	кръгла - тава *	- 2
	Дебела	кръгла - тава *	- 2
	Замразена	1 - 4 слоя *	- 2 4 2 5 3 1 5 3 2 1
Плодове на пара 🍷	Цяло	100 - 400 g	- 2 1 1 2 3 4
	Парчета	500 - 3000 g-	- 2 1 1 2 3 4

Ако нивото на водата в резервоара е твърде ниско, цикълът за готвене няма да започне. За стартиране на всички функции за готвене с пара е необходим пълен резервоар, или припл. 1,7 литра. След като водата в резервоара достигне максималното ниво, на дисплея ще се покаже "Water Tank is Full" ("Пълен резервоар за вода"). Ако по време на готвенето нивото на водата е твърде ниско, програмата ще сложи пауза и дисплеят ще покаже "Refill Water" ("Долейте вода").

ПРИНАДЛЕЖНОСТИ

 Решетъчен рафт

 Тава за фурна или форма за кейк на решетъчния рафт

 Тава за отцеждане / Тава за печене или тава за фурна на решетъчния рафт

 Тава за отцеждане / Тава за печене

 Тава за отцеждане с половин литър вода

 Решетеста тава

ПОЧИСТВАНЕ И ПОДДРЪЖКА

Преди да пристъпите към поддръжка или почистване на фурната, се убедете, че не е гореща.
Не използвайте уреди за почистване с пара.

Не използвайте стоманена вълна, стъргалки или абразивни/корозивни почистващи препарати, тъй като те могат да повредят повърхностите на уреда.

Носете предпазни ръкавици.
Фурната трябва да се изключи от електрическата мрежа преди извършване на каквито и да било дейности по поддръжка.

ВЪНШНИ ПОВЪРХНОСТИ

- Почистете повърхностите на фурната с влажна микрофибърна кърпа. Ако са много замърсени, добавете няколко капки почистващ препарат с неутрално рН. Накрая забършете със суха кърпа.
- Да не се използват корозивни или абразивни почистващи препарати. Ако подобен продукт случайно попадне върху повърхността на уреда, почистете незабавно с влажна микрофибърна кърпа.

ВЪТРЕШНИ ПОВЪРХНОСТИ

- След всяко използване изчакайте фурната да се охлади и я почистете, за предпочитане докато е още топла, за да отстраните отлаганията и петната, причинени от остатъците от храна. За да отстраните кондензираната влага при

готвене на продукти с високо съдържание на вода, изчакайте фурната напълно да се охлади и след това я подсушете с кърпа или гъба.

- Активирайте функцията "Самопочистване" за оптимално почистване на вътрешните повърхности.
- Почистете стъклото на вратичката с подходящ течен препарат.
- Вратичката на фурната може се свали за по-лесно почистване.

ПРИНАДЛЕЖНОСТИ

- Веднага след употреба на киснетте принадлежностите във вода с добавен течен миеш препарат, като използвате ръкавици за фурна, ако принадлежностите все още са горещи. Остатъци от храна могат да се премахнат с помощта на четка или гъба.

СМЯНА НА ЛАМПАТА

- Изключете уреда от електрозахранването.
- Свалете носачите.
- Свалете капака на лампата.
- Сменете лампата.
- Поставете отново капака на лампата, като го натиснете силно, докато щракне на място.
- Репозиционирайте водачите.
- Свържете отново фурната към електрическата мрежа.

Моля имайте предвид: Използвайте само халогенни лампи 20-40 W / 230 ~ V тип G9, T300°C. Лампата, използвана в уреда, е специално предназначена за домакински уреди и не е подходяща за осветяване на помещения в дома (Регламент на ЕО 244/2009). Крушките могат да се закупят от нашия отдел за следпродажбено обслужване.

Не пипайте халогенните крушки с голи ръце, тъй като Вашите отпечатаци могат да ги повредят. Не използвайте фурната, преди да поставите на място капачката на лампата.

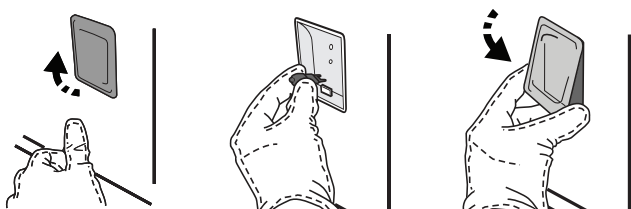

СВАЛЯНЕ И ПОСТАВЯНЕ НА ВРАТИЧКАТА

- За да свалите вратичката, отворете я напълно и свалете фиксаторите в отворено положение.

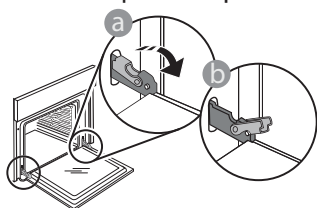

- Затворете вратичката доколкото е възможно. Хванете здраво вратичката с две ръце (не я хващайте за дръжката).

Откачете вратичката, като я затворите още малко и същевременно я изтеглете нагоре, за да излезе от гнездата. Оставете вратичката на подходящо място върху мека повърхност.

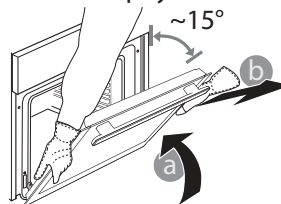

Монтирайте отново вратичката, като я приблизите към фурната, изравните куките на пантите с гнездата им и закрепите горната част на мястото.

- Спуснете вратичката надолу и я отворете докрай. Спуснете фиксаторите надолу до първоначалното им положение: Проверете дали фиксаторите са спуснати докрай.

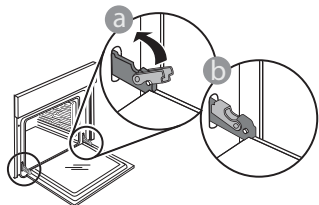

- Натиснете леко, за да проверите дали фиксаторите са разположени правилно.

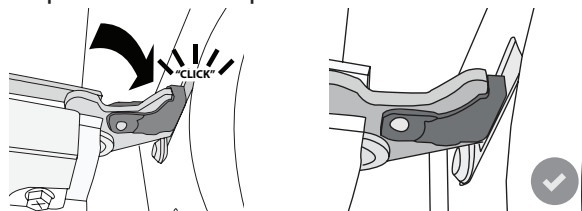

- Пробвайте да затворите вратичката и проверете дали тя застава успоредно на контролния панел. Ако това не е така, повторете посочените по-горе стъпки. Вратичката може да се повреди, ако не функционира правилно.

Често задавани въпроси относно WiFi

WiFi не е налично за Русия

Кои WiFi протоколи се поддържат?

Вграденият в уреда WiFi адаптер поддържа WiFi b/g/n за държавите в Европа.

Какви настройки трябва да се направят в софтуера на маршрутизатора?

Необходимо е маршрутизаторът да се настрои по следния начин: включена мрежа 2,4 GHz, WiFi b/g/n, активирани DHCP и NAT.

Кои версии на WPS се поддържат?

WPS 2.0 или по-нова. Проверете документацията на маршрутизатора.

Има ли разлики при използване на смартфон (таблет) с операционна система Android или iOS?

Може да използвате операционната система, която предпочитате; разлики няма.

Може ли да използвам мобилен 3G тетеринг вместо маршрутизатор?

Да, но услугите, предоставяни чрез сървъра (облака), са предвидени за устройства, които имат постоянна връзка с интернет.



Как да проверя дали домашната мрежа има връзка с интернет и дали функцията за безжична връзка е активирана?

Може да потърсите домашната мрежа на мобилното си устройство. Преди да опитате, изключете всички други връзки за данни, използвани от устройството.

Как да проверя дали уредът е свързан с домашната безжична мрежа?

Отворете страницата за конфигуриране на маршрутизатора (вж. ръководството за използване на маршрутизатора) и проверете дали MAC адресът на уреда присъства в списъка на устройствата, с които има безжична връзка.

Как да науча MAC адреса на уреда?

Натиснете  и след това докоснете  WiFi или погледнете във Вашия уред: Има етикет, на който са написани SAID и MAC адресите. MAC адресът се състои от комбинация от цифри и букви, започваща с "88:e7".

Как да проверя дали функцията на уреда за безжична връзка е активирана?

Използвайте Вашето смарт устройство и приложението 6th Sense Live, за да проверите дали мрежата на уреда е видима и свързана към облака.

Може ли нещо да попречи на сигнала да достига до уреда?

Проверете дали включените в мрежата устройства не използват пълния капацитет за пренасяне на данни. Проверете дали свързаните чрез WiFi устройства в мрежата не са повече от максималния допустим брой, зададен в маршрутизатора.

Колко далеч трябва да е маршрутизаторът от фурната?

Обикновено сигналът на WiFi е достатъчно силен да премине през няколко стаи, но това зависи в голяма степен от материала, от който са направени стените. Може да проверите силата на сигнала, като разположите мобилно устройство близо до уреда.

Какво мога да направя, ако сигналът на безжичната мрежа не достига до уреда?

Може да използвате специални устройства за разширяване на обхвата на домашната безжична мрежа, например точки за достъп, WiFi повторители и устройства за предаване на данните по проводниците на електрическата мрежа (не са включени в комплекта на уреда).

Как да науча името и паролата на домашната безжична мрежа?

Проверете документацията на маршрутизатора. Върху маршрутизатора обикновено има етикет с информацията, необходима за отваряне на страницата за настройка от свързано с мрежата устройство.

Какво да направя, ако маршрутизаторът използва WiFi канал, зает от съседите?

Настройте маршрутизатора така, че да използва избран от вас канал.

Какво да направя, ако се показва на дисплея или ако фурната не може да направи стабилна връзка с домашния маршрутизатор?

Уредът се е свързал с маршрутизатора, но не може да се свърже с интернет. За да свържете уреда с интернет, трябва да проверите настройките на маршрутизатора и/или на доставчика на интернет.

Настройки на маршрутизатора: включен NAT, правилно конфигурирани защитна стена и DHCP. Поддържани видове шифроване на паролата: WEP, WPA, WPA2. За да промените начина на шифроване на паролата, следвайте указанията в документацията на маршрутизатора.

Настройки на доставчика на интернет: Ако доставчикът на интернет ограничава броя MAC адреси, които могат да се свързват с интернет, уредът може да не успява да установи връзка със сървъра (облака). MAC адресът идентифицира еднозначно устройството. Запитайте доставчика на интернет как да свържете към интернет устройства, които не са компютри.

Как да проверят дали се предават данни?

След като настроите връзката, изключете захранването, изчакайте 20 секунди и тогава включете фурната: Проверете дали приложението показва същото състояние, както индикацията върху самия уред. При промяна на определени настройки данните в

приложението се обновяват след няколко секунди.









Как да променят акаунта си към Whirlpool, като запазят връзката на моите уреди?

Може да създадете нов акаунт, но не забравяйте да изтриете уредите от стария, преди да ги преместите в новия акаунт.

Смених маршрутизатора — какво трябва да направя?

Може да запазите старите настройки (име на мрежата и парола) или да изтриете старите настройки от уреда и за изпълните отново процедурата за настройване на връзката.

ОТСТРАНЯВАНЕ НА НЕИЗПРАВНОСТИ

Проблем	Възможна причина	Решение
Фурната не работи.	Няма захранване с електроенергия. Уредът е изключен от мрежата.	Проверете дали има напрежение в мрежата и дали фурната е включена към мрежата. Изключете и включете уреда отново, за да видите дали проблемът не е отстранен.
На дисплея се извежда "F", последвано от цифри или букви.	Неизправност на фурната.	Свържете се с най-близкия център за следпродажбено обслужване на клиенти и съобщете числото след буквата F. Натиснете  , докоснете  и изберете "Factory Reset". Всички запазени настройки ще бъдат изтрити.
Прекъсване на електричеството в дома.	Неправилна настройка на мощност.	Проверете дали домашната инсталация позволява включване на уреди с мощност, по-висока от 3 kW. Ако не, намалете мощността до 13 ампера. За да я промените, натиснете  , изберете  "More Modes" и изберете "Power Management".
Фурната не загарява.	Включен е режим на демонстрация.	Натиснете  , докоснете  "Info" и след това изберете „Store Demo Mode“, за да излезете.
Иконата  се показва на дисплея.	WiFi маршрутизаторът е изключен. Свойствата на настройките на маршрутизатора са променени. Сигналът на безжичната мрежа не достига до уреда. Фурната не може да направи стабилна връзка с домашната мрежа. Свързването не се поддържа.	Проверете дали WiFi маршрутизаторът е свързан към интернет. Проверете дали силата на WiFi сигнала в близост до уреда е добра. Опитайте да рестартирате маршрутизатора. Вижте раздел "WiFi - често задавани въпроси" Ако свойствата на Вашата домашна безжична мрежа са променени, извършете удвояване с мрежата: Натиснете  , докоснете  „WiFi“ и след това изберете „Connect to Network“.
Свързването не се поддържа.	Активирането на дистанционно управление не е позволено за Вашата държава.	Преди покупка се уверете, че във Вашата държава е позволено дистанционното управление на електронни домакински уреди.
По време на готвене от чекмеджето излиза пара.	Ниско ниво на водата в резервоара.	Добавете чаша вода.



Фирмените политики, стандартната документация и допълнителна информация за уреда можете да намерите, като:

- Посетите нашия уебсайт docs.whirlpool.eu
- Използвате QR кода
- Като алтернатива **свържете се с отдела за следпродажбено обслужване** (вижте телефонния номер в гаранционната книжка). При контакт с отдела за следпродажбено обслужване съобщавайте кодовете, посочени на идентификационната табелка на вашия уред.

